

# ネットワークカメラ付きLEDセンサーライト スタートアップガイド 取扱説明書 ver.1.0

この度は、ネットワークカメラ付きLEDセンサーライト「400-SSA013」(以下本製品)をお買い上げいただき誠にありがとうございます。  
この取扱説明書では、本製品の使用方法や安全にお取扱いいただくための注意事項を記載しています。ご使用前によくご覧ください。  
読み終わったあとこの取扱説明書は大切に保管してください。

## 最初にご確認ください

お使いになる前に、セット内容がすべて揃っているかご確認ください。  
万一、足りないものがありましたら、お買い求めの販売店にご連絡ください。

### セット内容

- ①カメラ ..... 1台
- ②取付けプレート ..... 1個
- ③充電ケーブル ..... 1本
- ④カメラ固定ネジ ..... 1本
- ⑤タッピングネジ ..... 4本
- ⑥アンカー ..... 4本
- ⑦取扱説明書・保証書(本書) ..... 1部

※欠品や破損があった場合は、品番(400-SSA013)と上記の番号(①～⑦)と名称(アンカーなど)をお知らせください。

デザイン及び仕様については改良のため予告なしに変更することがあります。  
本書に記載の社名及び製品名は各社の商標又は登録商標です。

## サンワサプライ株式会社



本製品はご使用前に  
**専用アプリの設定が必要**です。

本紙の **2.ご使用前の準備** を参照し、  
専用アプリのインストールを行ってください。

## 安全にお使いいただくためのご注意(必ずお守りください)

### 警告 人が死亡または重傷を負うことが想定される危害の内容

- 本製品は医療機器、原子力設備や機器、航空宇宙機器、輸送設備や機器などの人命に関わる設備や機器、及び高度な信頼性を必要とする設備や機器やシステムなどへの組み込みや使用は意図されておりません。これらの用途に本製品を使用され、人身事故、社会的障害などが発生しても弊社はいかなる責任も負いかねます。
- 雷が鳴っているときに、本製品やケーブルに触れないでください。
- ▲落雷により感電する恐れがあります。
- 本製品は電気で作動しておりますので、発火する危険があります。万一煙が出たり異臭がしたりした場合は、本製品及び接続しているケーブルを取外し、お買い上げの販売店または弊社までご連絡ください。
- ▲本製品を設置している環境によっては火災の原因となる場合があります。
- 本製品のケーブルは、家具で踏んだり、扉で挟んだりしないでください。またケーブルを引っ張ったり折り曲げたりしないでください。
- ▲火災や故障の原因となる場合があります。

### 注意 人がけがを負う可能性、または物的損害の発生が想定される内容

- お子様が本製品や付属品を口の中に入れていないようご注意ください。
- ▲お子様のけがや、本製品の故障の原因となる場合があります。
- 本製品のカバーを開けたり、分解したりしないでください。
- ▲故障や感電の原因となる場合があります。
- 濡れた手で本製品やケーブルに触らないでください。
- ▲本製品がコンセントに接続されているときに、感電する恐れがあります。
- 本製品内部に液体、金属などの異物が入らないようにしてください。
- ▲感電や火災、故障の原因となる場合があります。
- 本製品を水分や湿気の多い場所、直射日光の当たる場所、ホコリや油煙などの多い場所、車中や暖房器具のそばなどの高温となる場所に設置したり、保管したりしないでください。
- ▲故障・感電などの原因となる場合があります。
- 本製品に強い振動や衝撃を与えないでください。
- ▲故障・破損などの原因となる場合があります。
- 本製品を重ねて設置したり、本製品の上に重いものを置いたりしないでください。
- ▲火災や故障の原因となる場合があります。
- 本製品は不安定な場所に設置したり、保管したりしないでください。
- ▲落下により故障・破損の原因となる場合があります。
- 本製品のケーブルを抜き差しするときは、必ずコネクタ部分を持ち、無理な力を加えないでください。
- ▲故障・破損などの原因となる場合があります。
- 本製品のお手入れをする前には、ケーブルを抜いてください。
- ▲感電や故障などの原因となる場合があります。
- 本製品のお手入れをする場合には、ベンジンやシンナーなどの揮発性有機溶剤が含まれているものは使用しないでください。
- ▲塗装を傷めたり、故障の原因になる場合があります。乾いた柔らかい布で乾拭きしてください。
- 本書の一部または全部を無断で複製、転載することは禁じられています。
- 本製品を使用中に発生したデータやプログラムの消失、または破損についての保証はいたしかねますので、あらかじめご了承ください。定期的にバックアップを取るなどの対策を行ってください。
- 本製品は日本国内用に作られております。日本国外で使用された場合、弊社は一切の責任を負いかねます。
- 本書に記載されている製品図や画面の図などは実際のものとは異なる場合があります。
- 本書に記載されている内容について、ご不審な点や誤り、記載もれなどお気づきの点がありましたら、お買い求めの販売店または弊社までご連絡ください。
- 本製品の故障、またはその使用によって生じた直接、間接の損害については弊社はその責を負わないものとします。あらかじめご了承ください。

## 使用手順

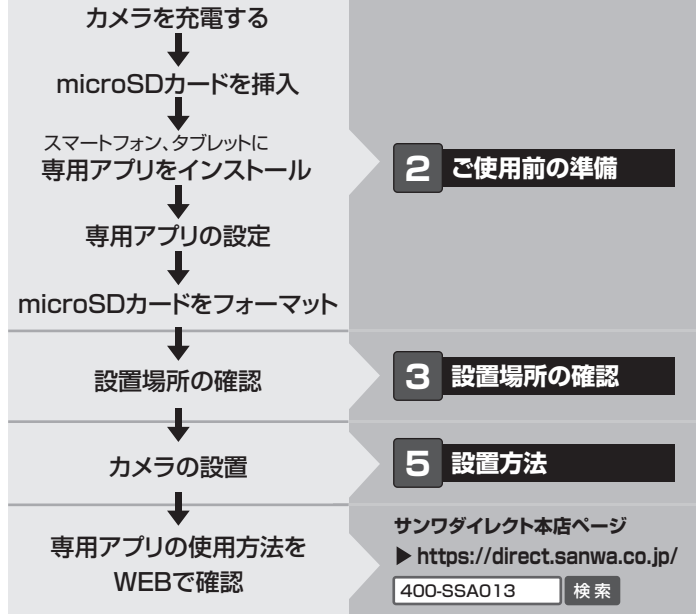

## 1.各部の名称とはたらき

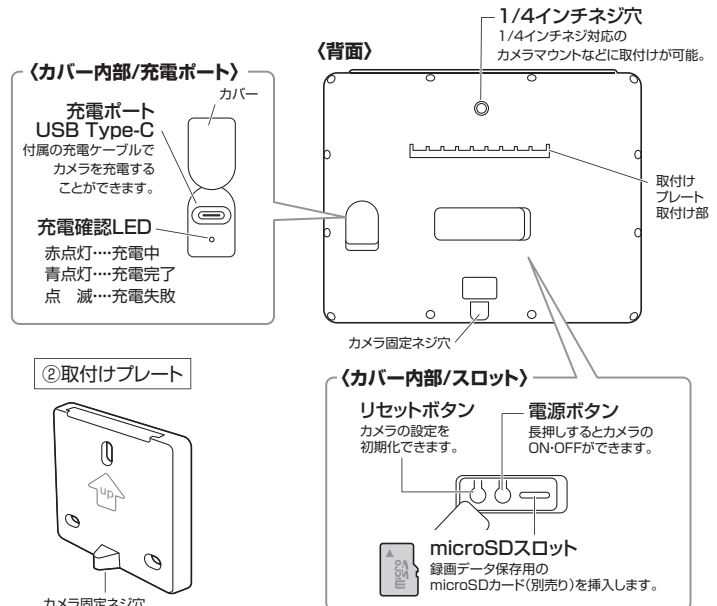
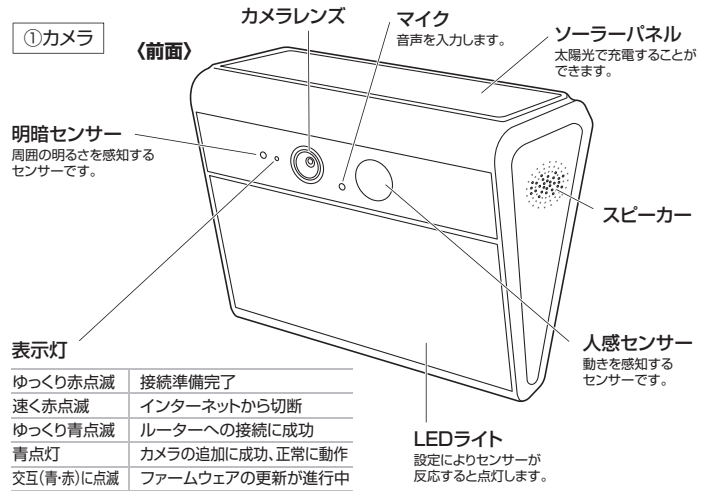

### ②取付けプレート

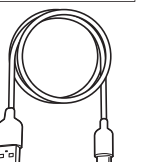

### ③充電ケーブル

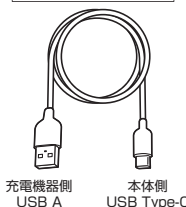

### ④カメラ固定ネジ

カメラと取付けプレートを固定する際に使用します。

### ⑤タッピングネジ

取付けプレートを使用して壁面に設置する際に使用します。

### ⑥アンカー

コンクリート壁面などに設置する際に使用します。

## 2 ご使用前の準備

### 1. カメラを充電する

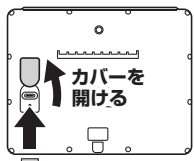

付属の充電ケーブルとACアダプタ(別売)を使用し、充電を行ってください。充電時間は約6時間です。

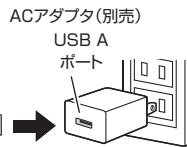

### 2. microSDカードを挿入する

カメラ背面のmicroSDスロットに別売りのmicroSDカードを挿入します。

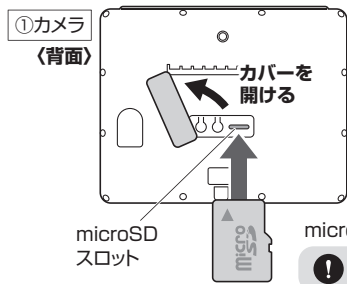

- microSDカードはカチッと音がするまで押込んでください。取出す場合は、再度押込むと排出されます。
- microSDカードを挿入後はしっかりカバーを閉じてください。

microSDカード(別売り)※最大256GBまで  
ラベル面を上にして挿入してください。

### 3. 専用アプリをインストールする

下記の手順でお持ちのスマートフォン、タブレットに専用アプリ「Sanwa Connect」をインストールしてください。



- (1)スマートフォン、タブレットをWi-Fiに接続された状態にします。
- (2)iOSをご使用の方は「App Store」、Android端末をご使用の方は「Playストア」を開き、「Sanwa Connect」を検索または、下記の二次元コードを読み込みます。



- (3)専用アプリ「Sanwa Connect」を画面の指示に従ってインストールします。

### 4. 専用アプリの設定をする

※ご使用の機種、設定により表示画面は異なります。

専用アプリ「Sanwa Connect」に本製品を設定してください。本製品を初めてご使用になる場合はアカウントの作成が必要です。

- (1)専用アプリ「Sanwa Connect」を起動します。
- (2)ユーザー規約とプライバシーポリシーをご確認の上、「同意する」をタップします。

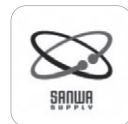

アプリの設定中にBluetoothの使用・通知の送信・位置情報の使用への許可を求めてくる場合があります。その場合は「OK」・「許可」をタップしてください。

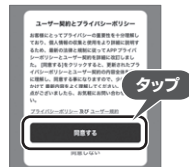

- (3)「Sanwa Connect」を初めて使用する場合は、「登録」をタップして画面の指示に従ってアカウントを作成してください。すでにアカウントをお持ちの場合は「既存のアカウントでログイン」からログインしてください。

<「Sanwa Connect」を初めて使用する場合>

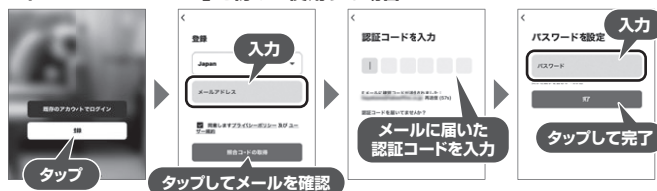

- (4)下記の手順で本製品を登録してください。



下記の画面になり、カメラから「Wait for Wi-Fi configure.」と音声アナウンスがあります。

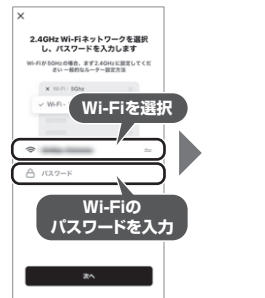

下記の画面になったら、スマートフォンまたはタブレットを15~20cm離して画面をカメラレンズに向け、二次元コードを読み込ませます。



二次元コードが読み込まれるとカメラから「Connect router.」しばらくして「Connect internet.」と音声アナウンスがあります。

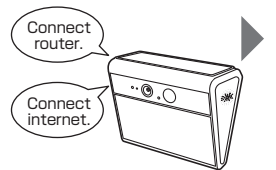

### 5. microSDカードをフォーマットする

アプリ画面を下記のように操作してmicroSDカードをフォーマットしてください。



### 専用アプリの使用方法をWEBからご確認ください。

下記二次元コード、または弊社WEBサイトから「400-SSA013」を検索して製品ページにアクセスし、アプリ取扱説明書をご確認ください。



サンワダイレクト本店ページ  
▶ <https://direct.sanwa.co.jp/>

400-SSA013 検索

### 3 設置場所の確認

設置する前に必ずご確認ください

#### ■設置場所の条件

- Wi-Fiの電波が届く場所
- 壁面の場合、本製品を固定できる強度のある壁

#### ■主な設置場所

- 倉庫やガレージなど壁面
- 玄関やオフィスの壁面

❌ 次のような場所に取付けないでください。  
落下・センサーの誤作動の原因になります。

- 不安定なところ
- 強い振動を受けるところ
- 夜間でも明るい街路灯の近辺
- エアコンの室外機などの送風を受けるところ
- 風などで揺れる植物の近く
- 犬や猫などの動物が通るところ
- 洗濯物の近く
- 車の通る道路に面したところ
- ガラス越しのところ
- 床や壁からの反射を強く受けるところ
- 電波の強いところ

万一落下しても事故の起こらない場所に設置してください。

❗ 本製品の設置により生じた建物等への損傷やその他の被害に関して弊社は一切責任を負いません。

#### ■ソーラーパネルでの充電の条件

- できる限り太陽光が多く当たる場所をお選びください。
- アプリで充電状況を確認し、電力状態をご確認いただき、十分な電力が充電できていない場合は、充電ケーブルで充電してご使用ください。

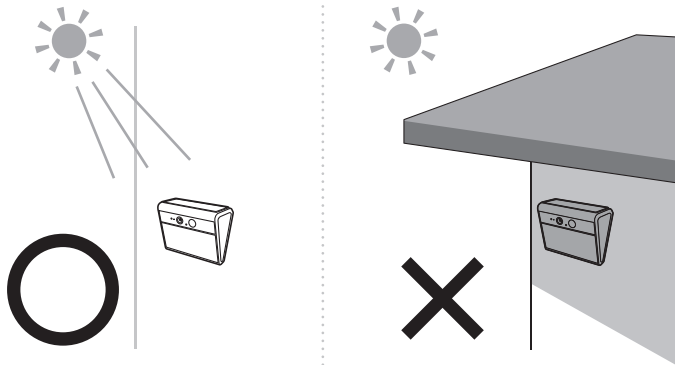

#### ■設置場所の高さ

- 広く撮影をするために、高さ1.8~2.5mを目安にカメラを設置してください。

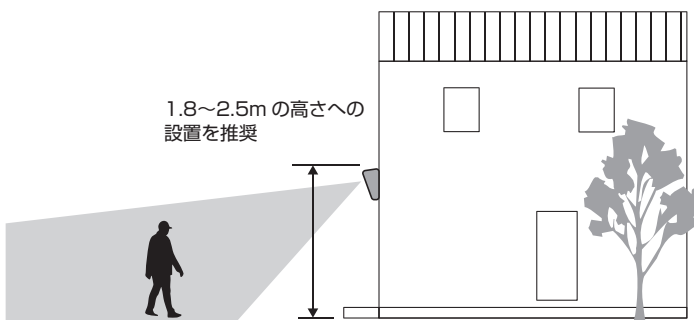

### 4. 初期化方法

1. カメラの電源をONにします。
2. カメラ背面のリセットボタンを5秒間長押しします。
3. 「Reset, successfully.」と音声アナウンスがあって初期化が完了します。

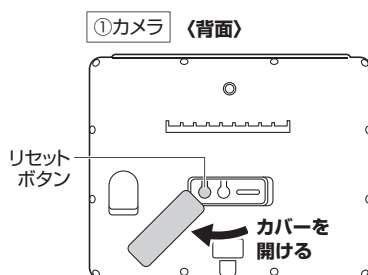

### 5 設置方法

- ❗ カメラから充電ケーブルを取外して、電源がOFFの状態で行ってください。

#### 壁面に設置する場合

**用意するもの**  
鉛筆、電動ドリル、プラスドライバー、  
手袋(ケガ等を防ぐために着用することをおすすめします)  
コンクリートの壁の場合/ハンマー

- ❗ 剛性の弱い壁に取付けた場合、本製品が脱落することがあります。  
壁の剛性を十分に考慮の上で設置する場所を決めてください。

#### 1. 下穴の印をつけます。

本製品を設置する壁面に取付けプレートを当ててテンプレートにし、下穴を開ける位置3ヶ所に鉛筆で印をつけます。

- ❗ 木製・石膏ボードの壁に設置する場合、必ず内部に芯材がある部分に取付けてください。

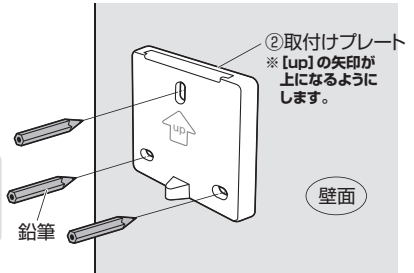

#### 2. 下穴をあけます。

印をつけた箇所に電動ドリルで下記のサイズの下穴をあけます。

コンクリートの壁、  
木製・石膏ボードの場合  
直径6.5mm、深さ25mm

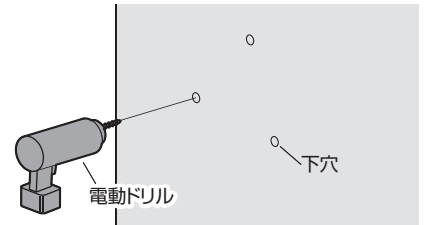

#### 3. 取付けプレートを取付けます。

付属のタッピングネジで、取付けプレートを壁に固定します。

<コンクリートの壁の場合>  
先に、付属のアンカーを下穴に打ち込みます。

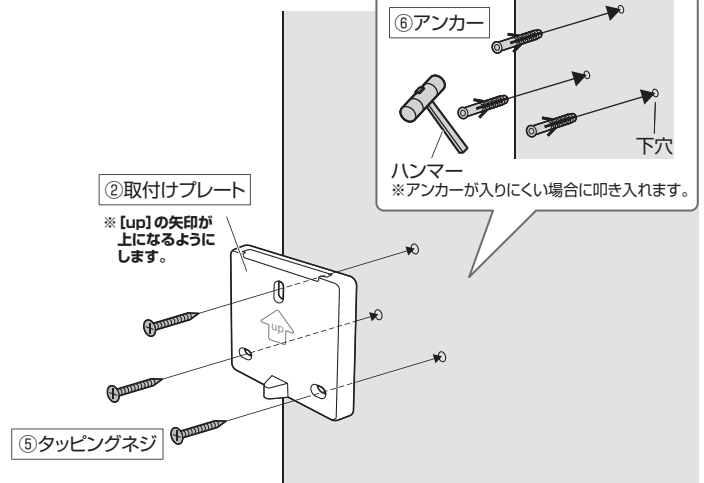

#### 4. 取付けプレートにカメラを取付けます。

カメラ背面の取付け部をプレートの溝に引っ掛けて押し込みます。下からカメラと取付けプレートをネジ止めて固定します。

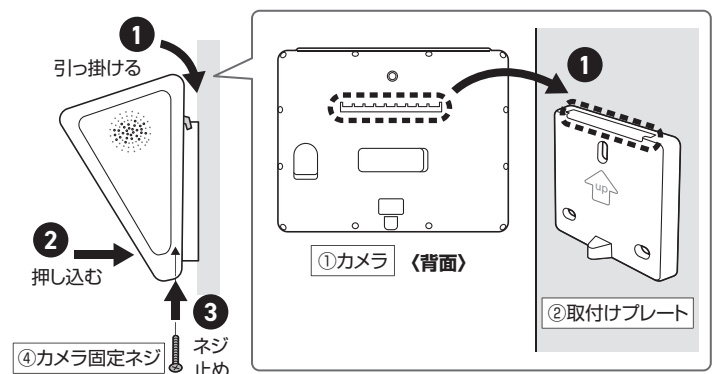

## カメラマウントで設置する場合

カメラ背面の上部に1/4インチネジ対応のネジ穴があります。  
ネジ穴を利用して市販のカメラマウントなどにカメラを取付けることも可能です。

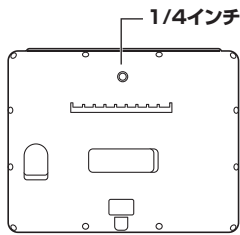

1/4インチネジ対応

ご使用になるカメラマウントの取付け方法をよくご覧になり、正しく取付けてご使用ください。  
カメラマウントの取付けや落下による破損は保証しかねますので、ご了承ください。

①カメラ (背面)

<取付け例>

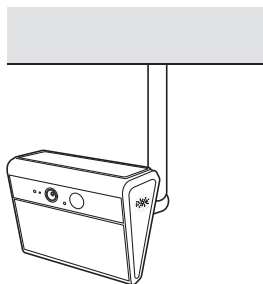

## 6.LEDライトの点灯設定

LEDライトの点灯方法は下記の2つのモードから設定できます。

### ■スマートモード

人が通った時のみLEDライトが約60秒間点灯します。  
※人感センサーが反応している間は点灯し続けます。

❗ 日中や明るい場所ではセンサーは反応しません。  
周囲が約8ルクス以下で点灯します。

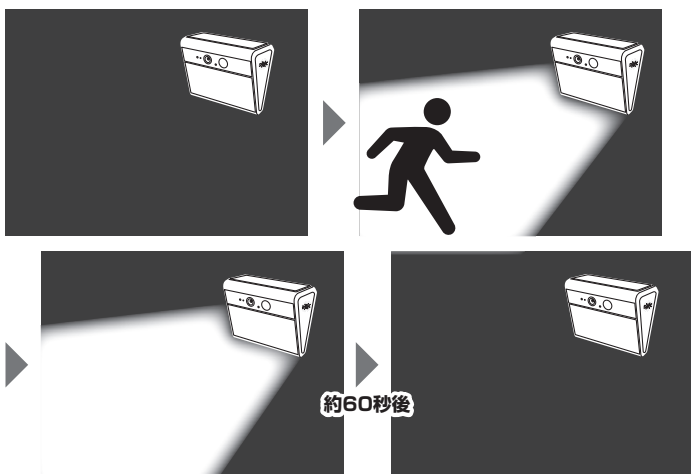

### ■フルカラー(多色)モード

周囲が約8ルクス以下で、常にLEDライトが点灯します。

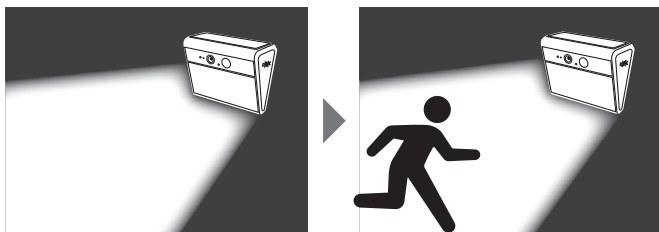

❗ 上記のモードはアプリ「Sanwa Connect」のナイトビジョンモードで設定します。[赤外線モード]ではLEDライトは点灯しません。  
詳しくは弊社WEBサイト製品ページからご確認ください。



サンワダイレクト本店ページ

▶ <https://direct.sanwa.co.jp/>

400-SSA013

検索

## 7.音声アナウンス一覧

音声アナウンス	状態
Wait for Wi-Fi configure.	接続待ち
Connect router.	ルータに接続
Connect internet.	インターネットに接続
Add device success.	設備接続完了
Reset, successfully.	カメラ再起動

## 8.仕様

センサー	CMOSセンサー	ビデオ解像度	2304×1296
センサーサイズ	1/2.7インチ	フレームレート	20fps
レンズ	F=2.0, f=3.5mm	動画記録方式	HD(H264) SD(H264)
画角(水平)	100°	静止画解像度	2304×1296
画角(対角)	122°	画像記録方式	JPEG
赤外線LED粒数	6粒 ※赤外線点灯時は モノクロモードになります	マイク	モノラル
赤外線波長	940nm	スピーカー	あり
人感センサー 感知距離	8m	記録媒体	microSDカード
人感センサー 感知角度	120°(水平方向)	対応メディア容量	256GB
最低照度	0.1LUX ※白黒映像の場合は0.01Lux	対応メディア ファイルシステム	FAT32, exFAT
LED粒数	72粒	無線通信	2.4GHz WIFI (IEEE802.11b/g/n)
色温度	4500K±200K	消費電流	270mA ※赤外線、投光オフ時
画素数	300万画素	防水防塵規格	IP65
環境条件	動作温度・湿度/−20~50℃・20~80% 保管温度・湿度/−30~70℃・20~80% ※結露なきこと	ケーブル長	約1m
バッテリー容量	6600mAh		
充電ポート	USB Type-C		
電源	内蔵バッテリー、ソーラーパネル		
充電時間	約6時間		
連続使用時間	待機時間/最大約10ヶ月 ※太陽光が当たらない場所で未検知状態の場合 動作時間/約2ヶ月 ※太陽光が当たらない場所で1日20回検知した場合		
対応機種	iPhoneシリーズ、iPadシリーズ、Androidスマートフォン・タブレット		
対応OS	iOS 16~18.2、iPadOS 16~18.2.6、Android 13~16		
サイズ・重量	W166×D133×H75mm・約535g		

## 9.保証規定

- 保証期間内(本製品のご購入日から起算されます)に正常な使用状態でご使用の場合に限り品質を保証しております。万一保証期間内で故障がありました場合は、弊社所定の方法で無償修理または交換いたしますので、保証書(ご購入が証明できるもの)と製品を確認しお買い上げの店舗に連絡してください。
- 次のような場合は保証期間内でも有償修理になります。
  - 保証書(ご購入が証明できるもの)をご提示いただけない場合。
  - 所定の項目をご記入いただけない場合、あるいは字句を書き換えられた場合。
  - 故障の原因が取扱い上の不注意による場合。
  - 故障の原因がお客様による輸送・移動中の衝撃による場合。
  - 天変地異、ならびに公害や異常電圧その他の外部要因による故障及び損傷の場合。
  - 譲渡や中古販売、オークション、転売などでご購入された場合。
- お客様ご自身による改造または修理があったと判断された場合は、保証期間内での修理もお受けいたしかねます。
- 本製品の故障、またはその使用によって生じた直接、間接の損害については弊社はその責を負わないものとします。
- 本製品を使用中に発生したデータやプログラムの消失、または破損についての補償はいたしかねます。
- 本製品は医療機器、原子力設備や機器、航空宇宙機器、輸送設備や機器などの人命に関わる設備や機器、及び高度な信頼性を必要とする設備や機器やシステムなどへの組み込みや使用は意図されておりません。これらの用途に本製品を使用され、人身事故、社会的障害などが生じても弊社はいかなる責任も負いかねます。
- 修理依頼品を郵送、またはご持参される場合の諸費用は、お客様のご負担となります。
- 保証書(ご購入が証明できるもの)は再発行いたしませんので、大切に保管してください。
- 保証書(ご購入が証明できるもの)は日本国内においてのみ有効です。

## 保証書

サンワサプライ株式会社

型番: **400-SSA013**

シリアルナンバー:

お客様・お名前・ご住所・TEL

販売店名・住所・TEL

担当者名

保証期間 6ヶ月

お買い上げ年月日 年 月 日

本取扱説明書の内容は、予告なしに変更になる場合があります。

サンワサプライ株式会社

サンワダイレクト / 〒700-0825 岡山県岡山市北区田町1-10-1 TEL.086-223-5680 FAX.086-235-2381  
CF/BC/MFD&K