

卓上シュレッダー取扱説明書

400-PSD018シリーズ

最初に
ご確認ください。

取扱説明書

- シュレッダー本体 1個
- 取扱説明書・保証書(本書) 1部

※万一、足りないものがございますら、お買い求めの販売店にご連絡ください。デザイン及び仕様については改良のため予告なしに変更することがございます。本書に記載の社名及び製品名は各社の商標又は登録商標です。

サンワサプライ株式会社

はじめに

この度は卓上シュレッダー(400-PSD018シリーズ)をお買い上げいただき、誠にありがとうございます。ご使用前にこの取扱説明書をよくご覧ください。読み終わったあとこの取扱説明書は大切に保管してください。

安全にお使いいただくために

この取扱説明書の表示では、製品を安全に正しくお使いいただき、あなたや他の人々への危害や財産への損害を未然に防止するために、様々な表示をしています。その表示と意味は次のようになっています。内容をよく理解してから、本文をお読みください。

警告	内容を無視して誤った使い方をすると、人が死亡または重傷を負う可能性がある内容を示しています。
注意	内容を無視して誤った使い方をすると、人が傷害を負う可能性または財産に損害が発生する可能性がある内容を示しています。
禁止	行ってはいけない「禁止」行為の内容を示しています。
指示	「指示」に従って行っていただく強制の内容を示しています。

警告

	幼児、お子様には絶対に触れさせない。ケガなどの事故につながる恐れがあります。		投入口や排出口に手や指を入れない。ケガなどの事故につながる恐れがあります。
	投入口や排出口にネクタイなどの衣類を近づけない。引き込まれてケガなどの事故につながる恐れがあります。		投入口や排出口に髪の毛、ネクレスなどを近づけない。引き込まれてケガなどの事故につながる恐れがあります。
	可燃性スプレー(エアダスター等)は使用しない。機械内部やダストボックスにガスが残留し、引火・爆発の恐れがあります。		投入口や排出口をのぞきこまない。細断クスの飛び散り、ケガなどの事故につながる恐れがあります。
	細断物と一緒に引き込まれ、ケガなどの事故につながる恐れがあります。		分解・修理・改造は絶対にしない。火災や感電の原因となります。修理は販売店または弊社営業所にご依頼ください。
	高い場所や不安定な場所には設置しない。転倒して、故障やケガなどの事故につながる恐れがあります。		本体の上に乗ったり、腰掛けたりしない。転倒して、故障やケガなどの事故につながる恐れがあります。
	表示された電源・電圧以外で使用しない。火災や感電の原因となります。		高温になる場所や湿気、ホコリが多い場所に設置しない。火災や感電の原因となります。
	異常な状態(発煙・異音など)のまま使用しない。火災や感電の原因となります。電源を切り、電池を取出してから、販売店または弊社営業所にご相談ください。		調理台や加湿器の近くなど、油煙や湿気が多い場所に設置しない。また、水をかけない。火災や感電の原因となります。

安全にお使いいただくために(続き)

警告	
	本体が転倒、落下などにより破損した場合は使用を中止する。火災や感電の原因となります。販売店または弊社営業所まで修理をご依頼ください。
	異物(金属・水など)が入った場合は電源を切り、電池を取外す。火災や感電の原因となります。販売店または弊社営業所までご相談ください。
	電源スイッチを中途半端な位置で止めない。火災や感電の原因となります。
	電池は正しい方向にセットする。漏電や火災の原因となります。
	長時間使用しない場合や、電池を使い切った場合は電池を取外す。漏電や火災の原因となります。

注意									
	濡れた手で本体にさわらない。感電やケガの原因となります。								
	本体の上にものを置かない。倒れたり、落下してケガの原因となります。また誤作動、故障の原因となります。								
	直射日光のあたる場所に設置しない。誤作動、故障の原因となります。								
	ダストボックスが満杯の状態では逆回転させない。誤作動、故障の原因となります。								
	クリップやステープラの針などの金具は必ず取り除く。誤作動、故障の原因となります。								
	必ず規定枚数、規定素材、連続運転時間を守る。誤作動、故障の原因となります。								
	<table border="1"> <tr> <td></td> <td>用紙</td> </tr> <tr> <td>規定枚数</td> <td>A4用紙2枚まで</td> </tr> <tr> <td>規定素材</td> <td>A4コピー用紙(64g/m²) ※はがき、シール、フィルム、OHPシート、ビニール、布などは細断できません。</td> </tr> <tr> <td>連続運転時間</td> <td>約3分</td> </tr> </table>		用紙	規定枚数	A4用紙2枚まで	規定素材	A4コピー用紙(64g/m ²) ※はがき、シール、フィルム、OHPシート、ビニール、布などは細断できません。	連続運転時間	約3分
	用紙								
規定枚数	A4用紙2枚まで								
規定素材	A4コピー用紙(64g/m ²) ※はがき、シール、フィルム、OHPシート、ビニール、布などは細断できません。								
連続運転時間	約3分								

ご使用前に

本機は紙類の細断専用機です。
※クリップなどの金属や、はがき、OHPシート、新聞紙、カーボン紙、感熱紙、ポリ袋、布、ビニール、フィルムのほか、ラベル用紙・シールなどの糊の付いたものは投入しないでください。

細断能力			
投入口	摘要	カットタイプ	規定細断枚数
用紙投入口	A4コピー用紙(64g/m ²)	クロスカット(4.7×34mm)	2枚

※紙質や湿度等により細断枚数は異なります。
※用紙投入口(A4サイズ)より大きな紙を細断する場合は、投入口より小さい幅に折ってから細断を開始してください。(規定枚数を超えないようにしてください)。2ツ折/1枚=2枚)

警告	投入口にネクタイ、衣類、ネクレス、髪の毛などが引き込まれないようにしてください。 ※感電やケガをすることがあります。もしも引き込まれそうになった場合は、逆回転させるなどして取除いてください。
-----------	--

オートカットオフ機能

本機はモーター保護のためオートカットオフ機能が働いて、連続運転(約3分以上)を続けたり、書類が積みこんだ状態で放置すると、自動的に停止します。この機能が働くと本機が停止した時は電源を切り、そのまま放置してください。約30分後には再び細断が可能になります。

インターロックスイッチ

ダストボックスが正しい位置にあると、インターロックスイッチが押された状態になります。インターロックスイッチが動かない場合は、安全のために本機は作動いたしません。

各部の名称

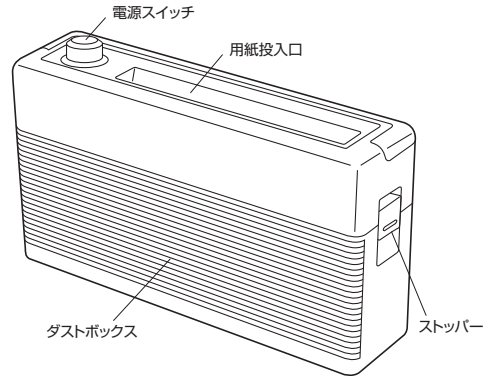

【背面から見た図】

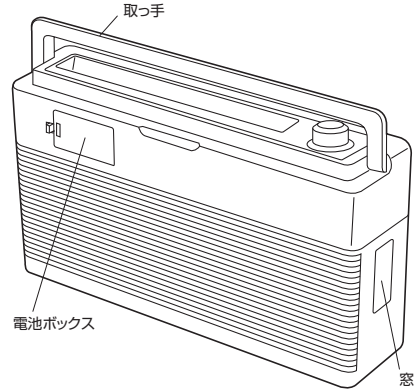

【本体上部を取外した図】

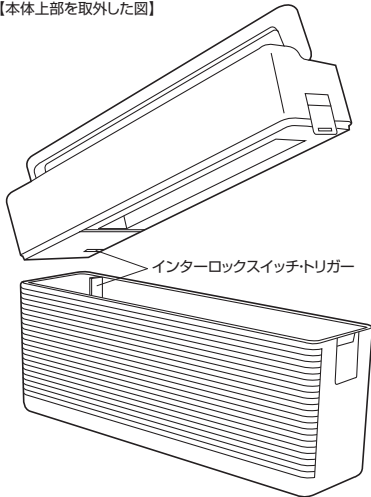

※本体上部の取外し方は「細断クスの捨て方」をご参照ください。

電池のセット

本体背面の電池ボックスに単三乾電池(アルカリ)を6本セットしてください。

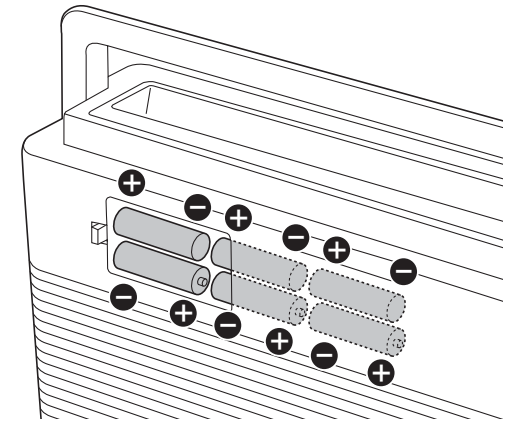

※正しい方向にセットしてください。
※古い電池と新しい電池を混ぜて使用しないでください。
※使用していない状態でも電池は消耗します。

ご使用方法

①電源スイッチを「入(細断)」に合わせてください。カッターが正転作動を開始します。

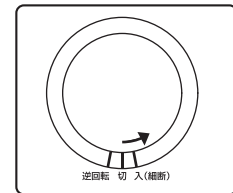

②細断する用紙を投入口の中央にまっすぐ入れてください。
※規定細断枚数を必ず守ってください。

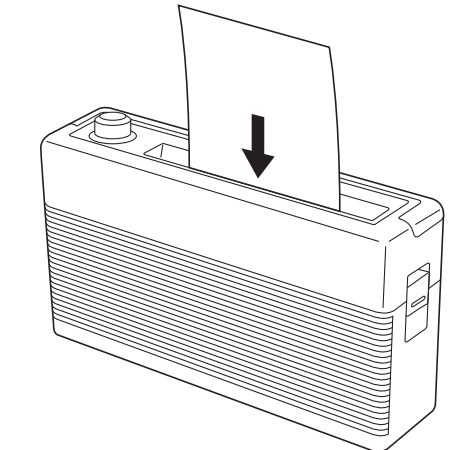

③終了後は、必ず電源スイッチを「切」に合わせてください。

紙詰まりを起こしたとき

規定枚数以上の投入や、紙を斜めに投入したことなどで紙詰まりが起きると、カッターの回転が止まります。

①電源スイッチを「逆回転」に合わせて、詰まった紙を引き出してください。

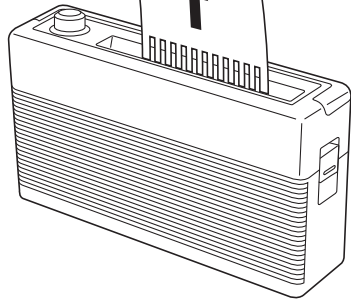
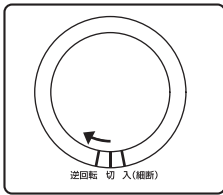

※逆回転の際、以前に細断した紙が出てくる場合がありますが、製品の異常ではありません。

②電源スイッチを「入(細断)」に合わせます。紙の量を規定枚数以下に減らして細断した逆側の方向から用紙投入口にまっすぐにに入れてください。

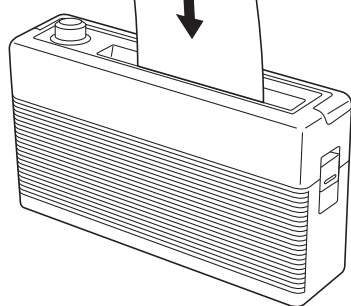
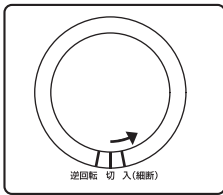

③終了後は、必ず電源スイッチを「切」に合わせてください。

注意 頻繁に正転・逆回転を繰り返さないでください。
紙詰まりを起こしたままの状態では放置しないでください。
※モーターに負担がかり、故障の原因になります。

細断クズの捨て方

※安定した状態を保つため、ダストボックスの8分目程度でクズを捨てることをおすすめします。

①電源スイッチを「切」に合わせてください。

②ストッパーを外します。

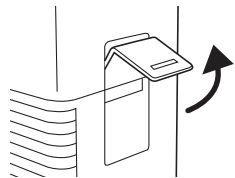

②本体上部を取外して、ダストボックスから細断クズを取り出します。
※カッター部に触れないようにご注意ください。
※突起部などを破損しないように丁寧に取扱ってください。
※各地方自治体の法令に従って分別し、廃棄してください。

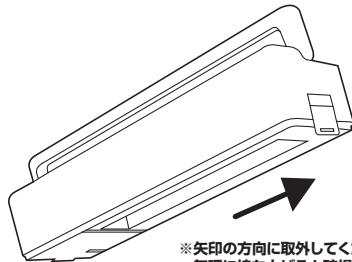

※矢印の方向に取外してください。
無理に持ち上げると破損する場合があります。

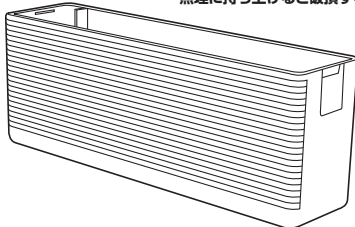

③再度、本体上部を正しい位置にセットしてください。
※必ずストッパーで固定してください。

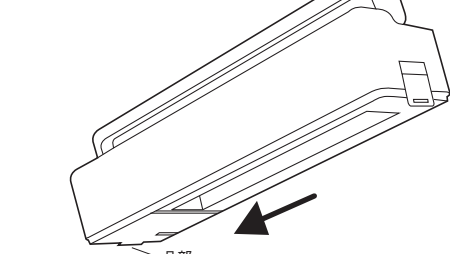

凹部 凸部
※本体上部の凸部をダストボックスの凹部に差し込んでから乗せてください。

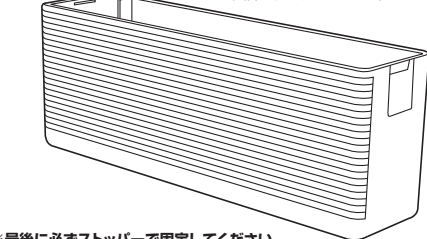

※最後に必ずストッパーで固定してください。

使用上の注意とお願い

警告 分解、修理、改造をしないでください。
※感電やケガをすることがあります。

規定以外のものは入れないでください。
※金属や衣類は、カッターに損傷をおたえ、故障の原因となります。

濡った紙やカーボン紙、シールのついた紙は入れないでください。
※カッターに細断クズがからまり、細断性能を低下させます。

ダストボックスに、ビニール袋や紙袋等をかけて使用しないでください。
※本体がしっかりとセットされず、正常に動作しない場合があります。

可燃性スプレー(エアダスター等)は使用しないでください。
※機械内部やダストボックスにガスが残留し、引火・爆発の恐れがあります。

必要以上に逆回転させないでください。
※細断クズが投入口にたまり、故障の原因となります。

使用後は必ず電源スイッチを「切」の位置に合わせて電源を切ってください。

ダストボックスを外した状態では、安全装置により本機は作動いたしません。

必ず規定枚数・連続運転時間を守ってご使用ください。
※モーターを傷めたり、故障の原因となります。
<規定枚数:コピー用紙2枚> <連続運転時間:約3分>

お手入れ

注意 お手入れの際は、必ず電源スイッチを「切」に合わせて電源を切ってください。
※感電やケガをすることがあります。

本体の外側の汚れは、柔らかい布でから拭きしてください。汚れがひどい時は、薄めた中性洗剤を少し含ませた柔らかい布で拭いてください。
※お手入れは本体の外樹脂部とダストボックスだけにしてください。
●ガソリン・ベンジン・シンナー・みかき粉などでは、絶対に拭かないでください。
※ひびわれ、変形、変色、故障の原因となります。

故障かな?と思ったら...

注意 点検の際は、必ず電源スイッチを「切」に合わせて電源を切ってください。
※感電やケガをすることがあります。

<動かない>

- 電池が正しく入っていますか?
…正しい方向に入れ直してください。
- 電源スイッチが「切」の位置になっていませんか?
…電源スイッチを「入(細断)」の位置に合わせてください。
- ダストボックスが正しくセットされていますか?
…ダストボックスが正しい位置にセットされていないと安全装置が働き作動しません。
- 紙詰まりを起こしていませんか?
…電源スイッチを「逆回転」に合わせ、詰まった紙を取り除いてください。

<細断中に止まった、または細断できない>

- 長時間の使用により、オートカットオフ機能が働いていませんか?
…連続運転時間(約3分)を超えて細断したり、紙がかみこんだ状態で放置すると、オートカットオフ機能が働いて停止します。電源を切り、30分ほどそのままおいてください。再び細断を再開できます。
- 紙を多く入れすぎではありませんか?
…定められた枚数以下にして細断してください。
- 投入口の幅より大きな紙を入れていませんか?
…投入幅口の幅より小さな紙で細断を行ってください。
- 紙が斜めに挿入されていませんか?
…まっすぐに挿入してください。
- クリップピンなどをかみ込んでいませんか?
…一度逆回転させた後、電源を切り、本体を逆さまにするなどして取除いてください。

仕様

細断物	A4コピー用紙
投入幅	218mm
細断形状	4.7×34mm クロスカット
細断枚数	A4コピー用紙/2枚
電源	単三乾電池×6
サイズ	W356×D89×H200mm(突起部を除く)
バケツ容量	約3.5L
重量	約1.5Kg(電池含まず)
連続使用時間	約3分間(30分休止後再運転可)

保証規定・保証書

- 保証期間内に正常な使用状態でご使用の場合に限り品質を保証しております。
万一保証期間内で故障がありました場合は、弊社所定の方法で無償修理いたしますので、保証書を本製品に添えてお買い上げの販売店までお持ちください。
- 次のような場合は保証期間内でも有償修理になります。
 - (1)保証書をご提示いただけない場合。
 - (2)所定の項目をご記入いただけない場合、あるいは字句を書き換えられた場合。
 - (3)故障の原因が取扱上の不注意による場合。
 - (4)故障の原因がお客様による輸送・移動中の衝撃による場合。
 - (5)天変地異、ならびに公害や異常電圧その他の外部要因による故障及び損傷。
- お客様ご自身による改造または修理があったと判断された場合は、保証期間内での修理もお受けいたしかねます。
- 本製品の故障、またはその使用によって生じた直接、間接の損害については弊社はその責を負わないものとします。
- 本製品を使用中に発生したデータやプログラムの消失、または破損についての保証はいたしかねます。
- 本製品は医療機器、原子力設備や機器、航空宇宙機器、輸送設備や機器などの人命に関わる設備や機器、及び高度な信頼性を必要とする設備や機器やシステムなどへの組み込みや使用は意図されておりません。これらの用途に本製品を使用され、人身事故、社会的障害などが生じても弊社はいかなる責任も負いかねます。
- 修理に依頼品を郵送、またはご持参される場合の諸費用は、お客様のご負担となります。
- 保証書は再発行いたしませんので、大切に保管してください。
- 保証書は日本国内においてのみ有効です。

保証書		キトリ線	サンワサプライ株式会社
型番 400-PSD018 シリーズ			
シリアルナンバー			
お客様	お名前	〒	
	ご住所		TEL
購入店	購入店名・住所・TEL		
	担当者名		
保証期間 3ヶ月		お買い上げ年月日	年 月 日

本取扱説明書の内容は、予告なしに変更になる場合があります。

サンワサプライ株式会社

サンワダイレクト / 〒700-0825 岡山県岡山市北区田町 1-10-1
TEL.086-223-5680 FAX.086-235-2381

BE/AJ/JMDaSz