

400-HUBCLAMP 組立て方法

ハブ部(別売り)の位置を様々な向きに付替えできます。

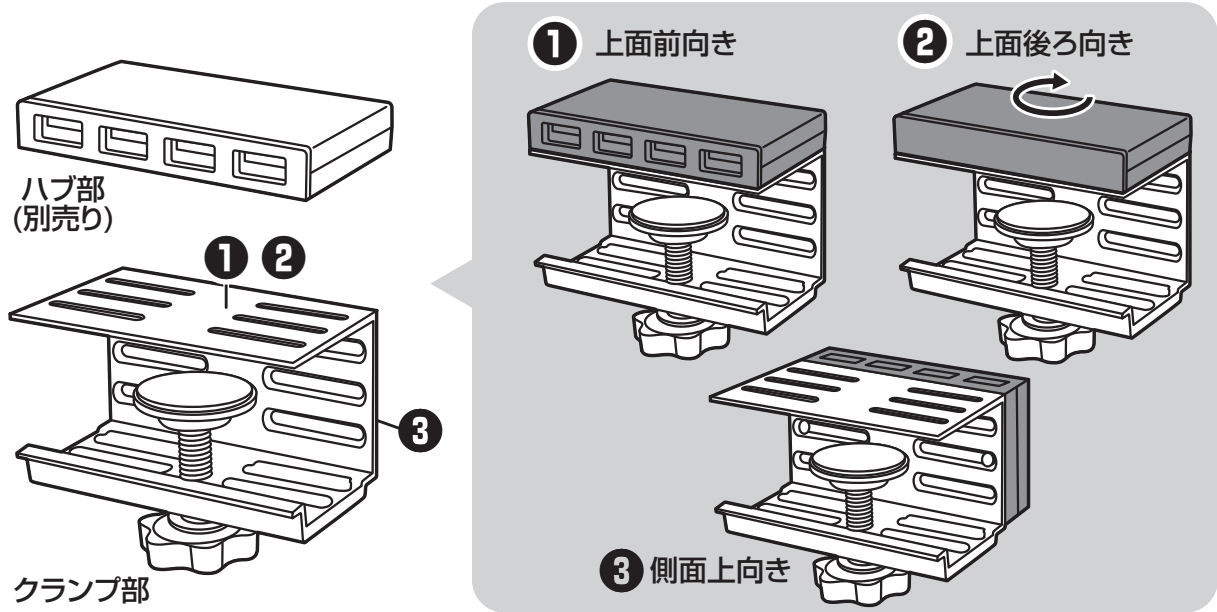

(1)ドライバーを使用し
付属のネジでクランプ部と
ハブ部(別売り)を固定します。

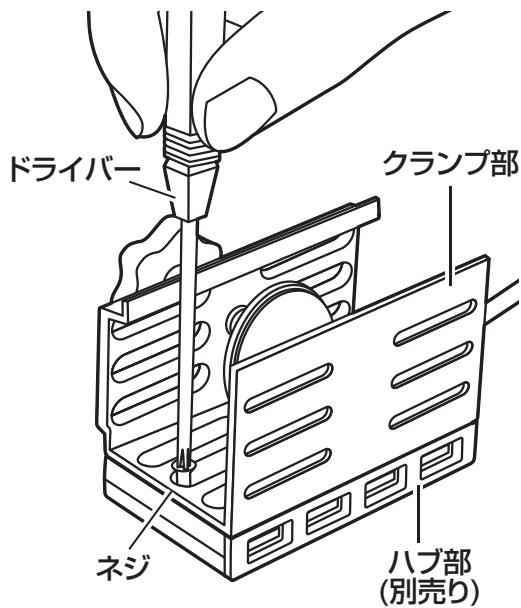

(2)机などと接する部分に
付属のゴム板を貼ります。

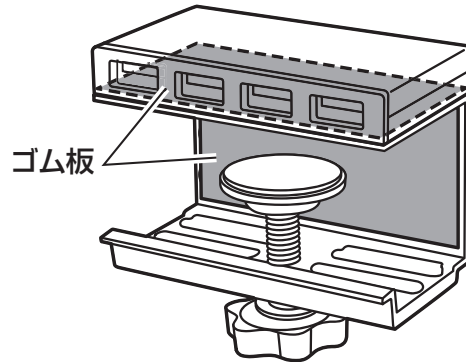

(3)クランプを調節して
机などに固定します。

※厚さ約12~30mmの机に設置できます。

