

△注意事項

- 詰め替えをする前に、必ず取扱説明書を読んで正しく作業を行ってください。不完全な詰め替えや説明内容と違った使い方をすると、インク漏れとなりプリンターに損傷を与える場合があります。
- 本取扱説明書に記載されていること以外は行わないでください。印刷不良や思わぬ事故の原因となる場合があります。
- 他社製詰め替えインクと混合・併用、再生・互換品のインクタンクに詰め替えて使用すると、印字不良やインクタンク不具合となる恐れがあり、これらの原因でトラブルとなった場合はユーザーサポート及びいかなる責任も負いません。
- ICチップ付きインクタンクは、インクを詰め替えてもチップエラーなどが発生した場合は使用ができなくなります。詰め替えたこととインクタンクのICチップエラーは関連がありませんので、製品補償などの責はご容赦ください。

△使用上の注意と保管について

- 本製品のインクは身体や衣類に付着するとすぐには消えません。ご使用に際しては、不用意にインクボトルを強く握ったり、逆さまに持ちたりしないようにしてください。インクが噴き出したり、こぼれ落ちたりします。
- 子供の手の届く所に置かないでください。
- 飲むことはできません。誤って飲んでしまった場合には、医師の診断を受けてください。
- 目に入ってしまった場合には、すぐに水で洗い流してください。
- インクは開封後1年以内にご使用ください。
- 詰め替えした後の残ったインクは、ゴムキャップをしっかりと、直射日光や高温多湿の場所を避け、涼しい所で保管してください。インクの漏れを防ぐためにインクボトルは立てて保管してください。

製品について

- 本製品のインクは弊社製インクを使用しており、純正インクの印刷色合いとは差異が生じる場合があります。
- 本製品はキヤノン(株)とは無関係で、承認を受けたものではありません。
- 記載されている会社名・製品名は、一般には各社の商標または登録商標です。
- 改良のため予告なく外観、仕様を変更する場合があります。
- 製品上の原因による品質不具合が認められた場合は、同数の新しい製品と取替えいたします。それ以外の責はご容赦くださるようお願いいたします。

対応インクタンク

BCI-380PGBK / 381BK / 381C / 381M / 381Y / 381GY
 BCI-370PGBK / 371BK / 371C / 371M / 371Y / 371GY
 BCI-350PGBK / 351BK / 351C / 351M / 351Y / 351GY
 ※BCI-380/381シリーズ、BCI-370/371シリーズ、BCI-350/351シリーズは、S(小容量)タイプ・XL(大容量)タイプも対応します。
 BCI-325PGBK / 326BK / 326C / 326M / 326Y / 326GY
 BCI-320PGBK / 321BK / 321C / 321M / 321Y / 321GY

△こちらのインクは、グレーインクは対応しません。ご注意ください。

BCI-9BK / 7eC / 7eM / 7eY / 7eBK / 7C / 7M / 7Y / 7BK
 BCI-6C / 6M / 6Y / 6BK、BCI-5C / 5M / 5Y / 5BK
 BCI-3eC / 3eM / 3eY / 3eBK
 BCI-24ブラック/カラー、BCI-21ブラック/カラー、BCI-19ブラック/カラー
 BCI-15ブラック/カラー、BCI-11ブラック/カラー、BCI-10
 ※BCI-24/21/19/15/11カラーは複数色一体型ですが、詰め替え方法は同じです。
 ※単色独立型のBC-340/310/90/70は対象外です。

△重要 色合いについて

マルチインク 各インクタンクの色に合うよう平均的な色味に調整しています。印刷データによっては、発色にブレが生じる場合がありますのでご容赦ください。

セット内容

①インクボトル



インク面の高さについて



ボトルのインク液面の高さに差がある場合があります。これはボトルの内容積の差によるもので、インクの量はパッケージに表示してある容量が充填されています。

②ポリ手袋

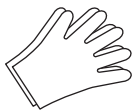

③取扱説明書

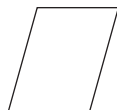

△注意

品番によってセット内容が異なります。詳しくはサンワダイレクトのWEBサイトでご確認ください

顔料ブラックと染料ブラックの違いについて

ブラックインクは顔料インクと染料インクの2種類があります。※ボトルラベルを確認してください。性質が全く異なるため、入れ間違いに注意してください。サイズの大きいインクタンクには顔料インク、サイズの小さいインクタンクには染料インクを詰め替えてください。

【顔料ブラックインク】

BCI-380PGBK/370PGBK/BCI-350PGBK/BCI-325PGBK/BCI-320PGBK
 BCI-9BK/BCI-3eBK /BCI-24ブラック/BCI-19ブラック/BCI-15ブラック

【染料ブラックインク】

BCI-381BK / 371BK / BCI-351BK / BCI-326BK / BCI-321BK
 BCI-7BK / BCI-7eBK / BCI-6BK / BCI-5BK
 BCI-21ブラック / BCI-11ブラック / BCI-10ブラック

インク成分

- ・ブラック(顔料)…【蒸留水】50～60%・【グリコール】20～30%・【その他顔料】10～30%
- ・ブラック…【蒸留水】70～80%・【グリコール・イソプロピルアルコールなど】1～10%・【染料】1～15%
- ・シアン…【蒸留水】70～80%・【グリコール・イソプロピルアルコールなど】1～10%・【染料】1～15%
- ・マゼンタ…【蒸留水】60～70%・【グリコール・イソプロピルアルコールなど】1～15%・【染料】15～25%
- ・イエロー…【蒸留水】70～80%・【グリコール・イソプロピルアルコールなど】1～10%・【染料】1～15%
- ・グレー…【蒸留水】70～80%・【グリコール・イソプロピルアルコールなど】1～10%・【染料】1～10%

↑詰め替えの前に必ずお読みください

本書に記載されていること以外は行わないでください。印刷不良や思わぬ事故の原因となる場合があります。

<p>インクの残量表示について</p>	<p>インクタンクの特性上、詰め替えたインクタンクを取付けると下記ようになります。</p> <p>①インクの残量は表示されません。</p> <p>②インクランプ(赤)が点滅していたインクタンクは、詰め替え後も同じように点滅となり、点灯にはなりません。</p> <p>③パソコンやプリンターの画面に(X)や(!)が表示されていたインクタンクは、詰め替え後も同じような表示となりマークが消えません。</p> <p>※インクがなくなった状態でもプリンターからのメッセージは表示されません。</p>
<p>インク残量検知機能の無効操作</p>	<p>無効操作を行うことで、インク残量は表示されなくなりますが、印刷は通常通り行えます。残量や残量検知についてのエラー表示でプリンターが一時停止状態となった時に、本取扱説明書の「詰め替え後について」内の「印刷続行とインク残量検知機能の無効操作方法について」を参考に行なってください。この操作はエラーでプリンターが一時停止したタイミングで行います。事前の設定はできません。</p> <p>※この操作による表示解除は詰め替えて使用したインクタンクだけであり、新品の純正インクタンクを取付けた後は、残量検知機能と残量表示は有効に戻ります。</p>
<p>※インクを詰め替えたインクタンクやそれを使用したプリンターは、メーカーによっては不正改造にあたりとみなされる場合があります。使用中にトラブルが発生した時、不明点、ご質問、ご相談はまず弊社にご連絡ください。</p> <p>※インクタンクのコンタクト面を汚したり、触れたりしないようにしてください。</p>	

準備

詰め替えの時にインクがこぼれて周辺が汚れることがあります。あらかじめ新聞紙やペーパータオルを用意し、その上で作業してください。

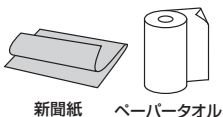

使用するインクタンク

純正インクタンクに詰め替えてください。以下のものは対応していませんので、使用しないでください。

- 再生品インクタンク
- 互換品インクタンク
- 他社詰め替えインク使用品

詰め替え回数(推奨限度回数)

詰め替えによるインクタンク再使用は3～4回までが適当です。それ以上の詰め替えはインク供給に不具合を生じ、正常な印字ができなくなる場合があります。

詰め替え作業

本書に記載されていること以外は行わないでください。印刷不良や思わぬ事故の原因となる場合があります。

詰め替え手順

注意 イラストはBCI-350/351シリーズを用いていますが、どのタイプでも詰め替え方法は同じです。

1 インクを注入する

新聞紙やペーパータオルなどを敷き、インクボトルの先を供給口に近づけてインクをたらします。供給口のインクが染み込まなくなるか、通気口からインクが漏れてきたら注入を止めます。

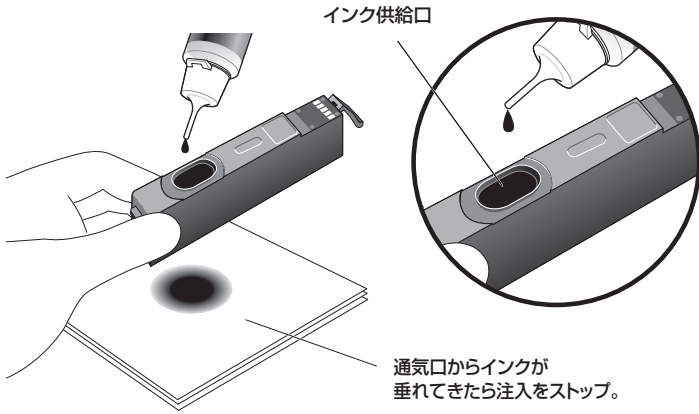

2 空気口、供給口に付着した余分なインクを除く

ペーパータオルなどの上に10~20秒置いて余分なインクを除いてください。その後、インク供給口からインクが出てこないことを確かめてからプリンターにセットしてください。

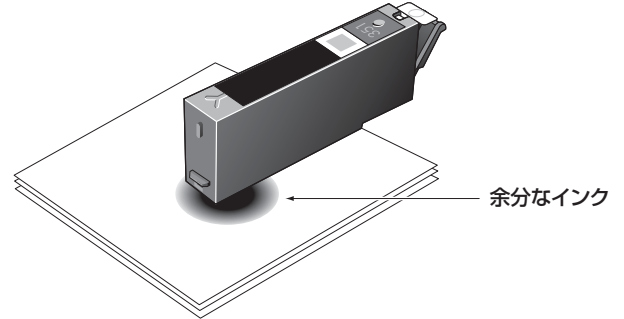

以上で詰め替え完了です。「詰め替え後について」に進んでください。

詰め替え後について

注意

- ※BCI-380/381、BCI-370/371、BCI-350/351、BCI-325/326、BCI-320/321、BCI-7e/9、BCI-19ブラック/カラーのインクタンクに詰め替えの場合は手順①から順にお読みください。
- ※BCI-3e/5/6シリーズBCI-24ブラック/カラー、BCI-21ブラック/カラー、BCI-15ブラック/カラー、BCI-11ブラック/カラー、BCI-10ブラックのインクタンクで使用する場合はそのまま印刷を始めてください。

1 詰め替えたインクタンクをプリンターにセットする

インクタンクをプリンターに取付けると以下の状態になります。

①インクタンクの赤ランプが点滅している。

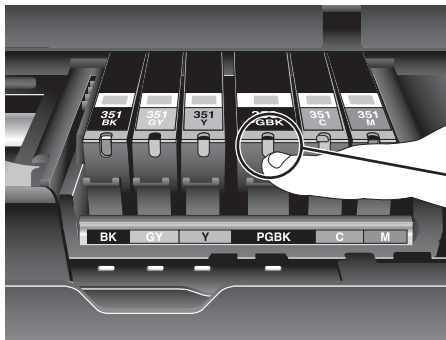

②パソコンの画面、(!)または(×)マークを表示



③プリンターの液晶モニター、(!)または(×)マークを表示



注意

インクを注入しても、インクタンクの赤点滅・インク残量表示の状態は復元しません。詰め替え後は、これらを無視して印刷を続けてください。

2

印刷続行とインク残量検知機能の無効操作方法について

詰め替えたインクタンクを使用中に2種類のエラーでプリンターが停止します。以下の説明内容に従い、ボタン操作をすれば、エラーが解除され、印刷が可能な状態に戻ります。

※操作はエラーが現れ、プリンターが停止したときに行います。インクタンクを取付けてすぐに現れない場合もあります。

※インク残量検知機能の無効操作のあとは残量表示されませんので、インクタンクのインク量に注意してください。

※インクタンクを新しいもの、または、別のものに交換すれば、そのインクタンクのインク残量が表示されます。

注意 下記早見表に記載されていない機種は、インク残量検知機能無効操作の必要がない機種です。この項は飛ばして、印刷を始めてください。







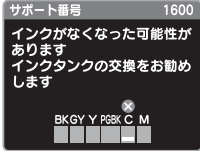
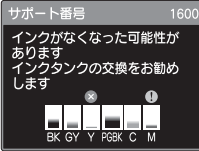

●エラーランプが点滅して、プリンターが止まった場合

※プリンターのイラストは例になります。機種によって、ボタン・ランプの位置が異なります。詳しくはCanonプリンター取扱説明書を参考にしてください。

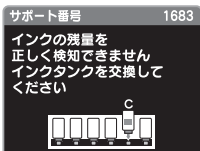
機種名	ランプ点滅回数	対処
iP8730	 4回点滅	リセットボタンを1回押す。 
	 13回または16回点滅	リセットボタンをエラーランプが消えるまで長押しする。 

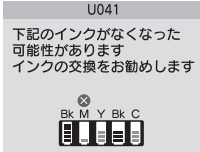
●プリンター液晶モニターにエラーが表示され、プリンターが止まった場合

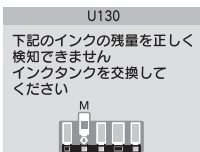
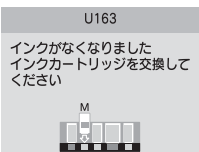
※プリンターのイラストは例になります。機種によって、ボタン・ランプの位置が異なります。詳しくはCanonプリンター取扱説明書を参考にしてください。

機種名	プリンター液晶モニター/LED表示	対処
TS8230/TS8130 TS9030/TS8030 MG7730F/MG7730 MG6930/MG7530F MG7530/MG7130 MG6730/MG6530 MG6330/MG8230 MG8130/MG6230 MG6130/MP990 MP980	「サポート番号 1600」と表示される。  サポート番号 1600 インクがなくなった可能性があります。インクタンクの交換をお勧めします。  サポート番号 1600 インクがなくなった可能性があります。インクタンクの交換をお勧めします。	OKボタンを1回押す。 
	「サポート番号 1683」または「サポート番号 1688」または「サポート番号 1689」と表示される。  サポート番号 1683 インクの残量を正しく検知できません。インクタンクを交換してください。  サポート番号 1688 インクがなくなりました。インクタンクを交換してください。	ストップボタンを液晶モニターのエラー画面が切替わるまで押す。 
MG8230/MG8130 MG6230/MG6130 MP990/MP980	「U041」と表示される。  U041 下記のインクがなくなった可能性があります。インクの交換をお勧めします。  U041 インクがなくなりました。インクタンクを交換して、カバーを閉じてください。	OKボタンを1回押す。 
	「U130」または「U163」と表示される。  U130 下記のインクの残量を正しく検知できません。インクタンクを交換してください。  U163 インクがなくなりました。インクカートリッジを交換してください。	ストップボタンまたはストップ/リセットボタンを液晶モニターのエラー画面が切替わるまで押す。 

3

クリーニングと印字テスト

インクタンクをプリンターに取付け、最初にクリーニングを1回行いノズルチェックパターン印刷またはテスト印字をしてください。

プリントがよくない場合はもう一度クリーニングとテストを行ってください。クリーニングとテスト方法はプリンターの取扱説明書を参照してください。

★クリーニングの繰り返しはインクが消耗されます。3回までのクリーニングで正常にプリントされない場合はトラブルシューティングを参照してください。

詰め替えが終わったら

- 詰め替えた後の残ったインクはキャップをしっかりと閉め、直射日光の当たるところ及び高温多湿の場所は避け涼しいところに立てて保管してください。
- ホルダーは付着したインクを水で洗い流して、水分を拭き取ってからパッケージに保管してください。

トラブルシューティングQ&A

- クリーニングの繰り返しは詰め替えたインクや他のインクの消費を早め、通常動作に戻るまで時間がかかってしまいますので、下記のトラブルシューティングを参照してください。
 - 以下の状態のインクタンクで詰め替えをした場合はサポート対象外となりますのでお確かめの上お使いください。
- 1.再生インクタンク、互換品インクタンク、他社詰め替えインクとの混合、併用などしている場合。(純正新品使用後のインクタンク対応です)
 - 2.詰め替え回数が本書に記載の推奨限度回数を超えて不具合となったもの。
 - 3.他社詰め替えインクや治具・道具を使用したあとのインクタンク。
 - 4.インクがなくなって長い間放置されている(使用していない)詰め替え不能なインクタンク。

症状	処置
インク残量表示が満タンに戻らない。	インクタンクの特性上、インクが入っていても記録が復帰されず、詰め替え前の状態を引き継ぎます。そのまま印刷を始めてください。
インクタンクのランプが赤点滅から点灯に戻らない。	インクタンクの特性上、インクが入っていても記録が復帰されず、詰め替え前の状態を引き継ぎます。そのまま印刷を始めてください。
詰め替え後、プリンターが動かない。	本取扱説明書の「詰め替え後について」内の「②印刷続行とインク残量検知の無効操作方法について」の項をご確認ください。
注入中インクが漏れてくる。	インクの入れ過ぎの可能性があります。直ちに注入を終えて、インクタンクをペーパータオルなどの上に置き、インク漏れが止まってから使用してください。
詰め替えた色のインクが出ない。 印刷にかすれやスジが入る。 または途中で途切れる。	ヘッドクリーニングを行い、ノズルチェックパターン印刷で状態改善したかどうか確認してください。
	インクが出過ぎている可能性があります。インクタンクをペーパータオルなどの上に置き、インク漏れが止まってから使用してください。
	インク注入量が不足していませんか?ボトルにインクが残っていませんか?再注入してください。
色合いがおかしい。	ノズルチェックパターン印刷をして、全色出ているかどうか確認し、出ている色があれば、インクを注入してください。
	インクの入れ間違いはないですか?入れ間違われた場合は、新しいインクタンクに交換してください。
	用紙の設定を確認してください。設定と異なった用紙で印刷した場合、色合いに変化が起こる場合があります。

サンワサプライ つめかえインク サポートセンター

tel:0120-968-268

受付時間：月～金(土・日・祝日をのぞく)
9:00～12:00 13:00～17:00

inksupport@sanwa.co.jp

お願い

ご連絡を頂く際は
品番をお知らせください。
300-00000

サンワサプライ株式会社

ver.1.0

サンワダイレクト / 〒700-0825 岡山県岡山市北区田町1-10-1
TEL.086-223-5680 FAX.086-235-2381

※フリーアクセスには、050番号のIP電話からはつながりません。ご不便をおかけしますが、一般加入による固定電話、もしくは携帯電話からご利用くださいますよう、お願いいたします。