

200-SL036GY セキュリティファイルボックス(鍵式・グレー)

本取扱説明書の内容は、予告なしに変更になる場合があります。

サンワサプライ株式会社

サンワダイレクト / 〒700-0825 岡山県岡山市北区田町1-10-1
TEL.086-223-5680 FAX.086-235-2381

BG/AH/TTDaT

- 内容物: 本体×1個、鍵×2個、書類用シート×10個、インデックス×10枚、紙シート×10枚
- A4リングファイルが収納できます。
 - 付属の書類用シートにA4までの書類を挟むことができます。10個同梱しています。
 - インデックスが10枚同梱しています。

ロックとロック解除方法

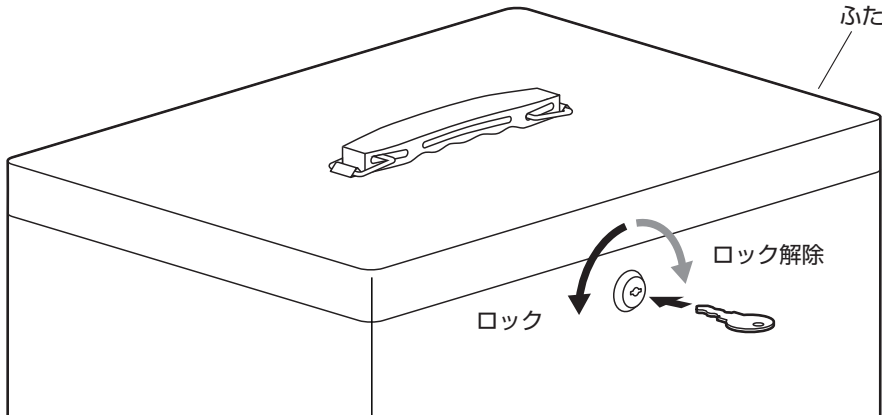

- ふたを閉め、鍵を回してロックします。
- 鍵を逆方向に回してロックを解除します。

書類用シートの使用方法

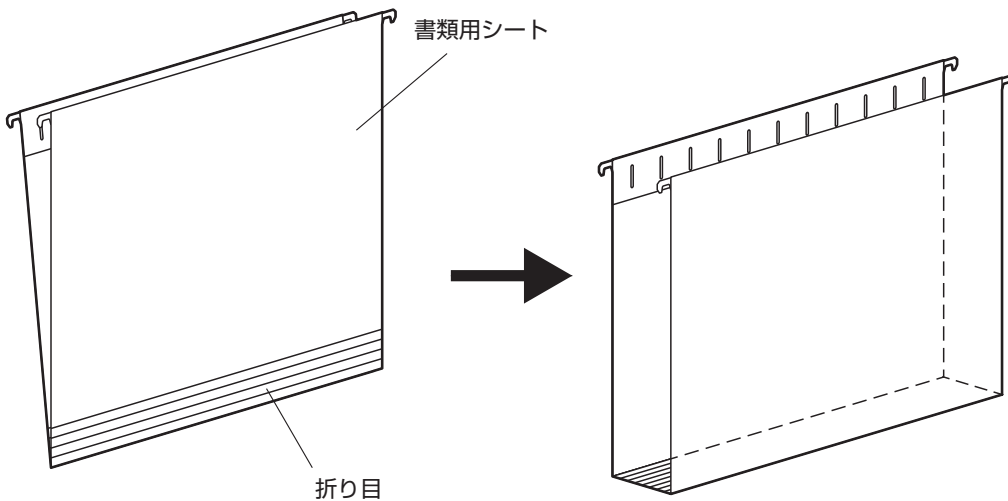

- 書類用シート下側の折り目を変えることで書類を多く入れる事ができます。

インデックスの取付け方法

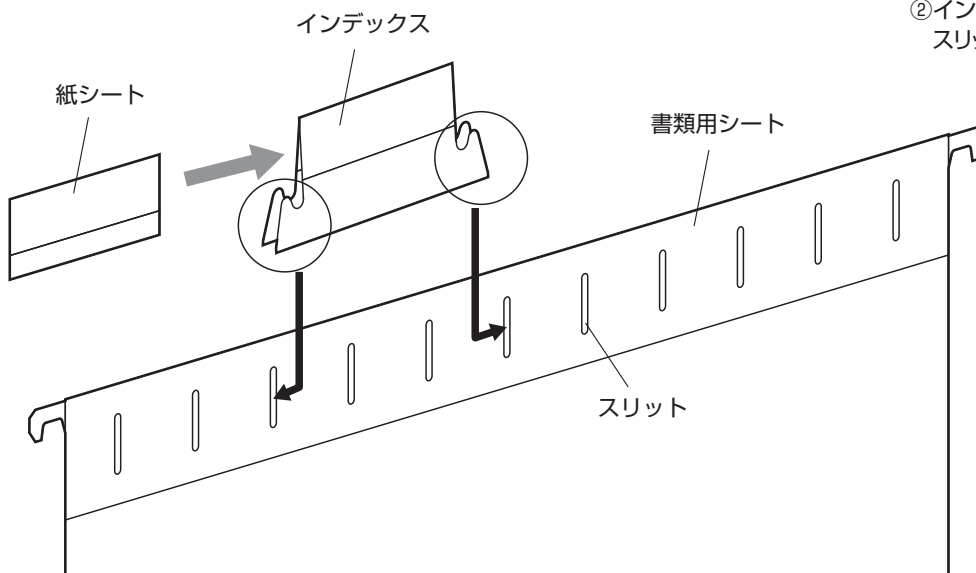

- ①紙シートをインデックスの中に差込みます。
- ②インデックスの両端を書類用シート内側のスリットに差込みます。