

# 200-SL035GY セキュリティファイルボックス(ダイヤル式・グレー)

本取扱説明書の内容は、予告なしに変更になる場合があります。

サンワサプライ株式会社

サンワダイレクト / 〒700-0825 岡山県岡山市北区田町1-10-1  
TEL.086-223-5680 FAX.086-235-2381

BG/AH/TTDaT

内容物: 本体×1個、書類用シート×5個、インデックス×5枚、紙シート×5枚

- A4リングファイルが収納できます。
- 付属の書類用シートにA4までの書類を挟むことができます。5個同梱しています。
- インデックスが5枚同梱しています。

## ロック方法

- ①ダイヤルをロック解除番号(出荷時0-0-0)に合わせます。
- ②ふたを閉め、ダイヤルを回します。

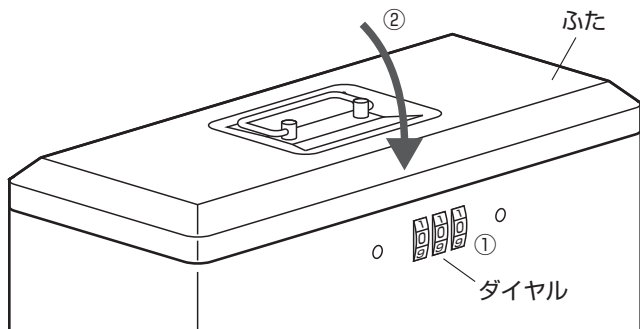

## ロック解除方法

- ①ダイヤルをロック解除番号(出荷時0-0-0)に合わせます。
- ②ふたを開けます。

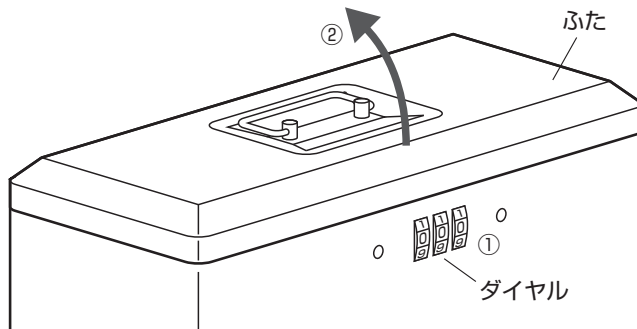

## ロック解除番号の設定方法

ダイヤルの解錠番号は任意の番号に設定できます。(出荷時0-0-0)

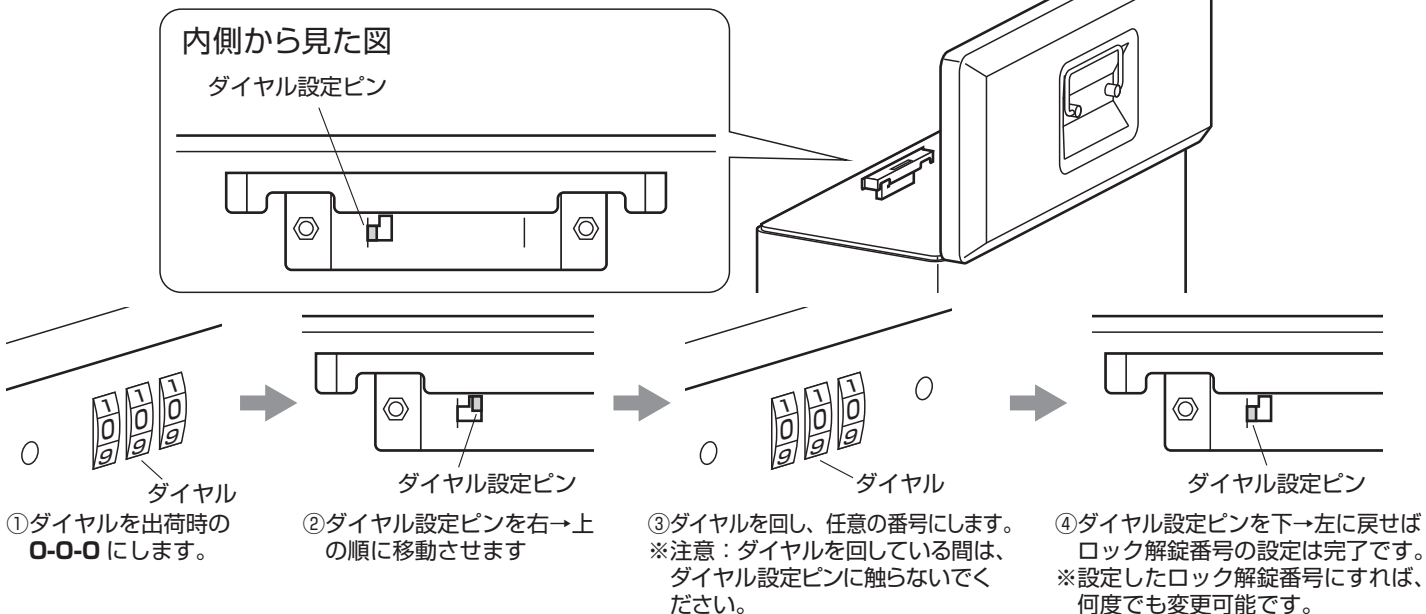

※解錠番号を忘れてしまった場合は、全ての番号を試す以外、解錠はできません。メモなどを残すようお願いします。  
※本製品は盗難を予防するもので、万一発生した盗難・事故などによる被害・損失については保証しかねます。ご了承ください。

## インデックスの取付け方法

- 書類用シート下側の折り目を変えることで書類を多く入れる事ができます。

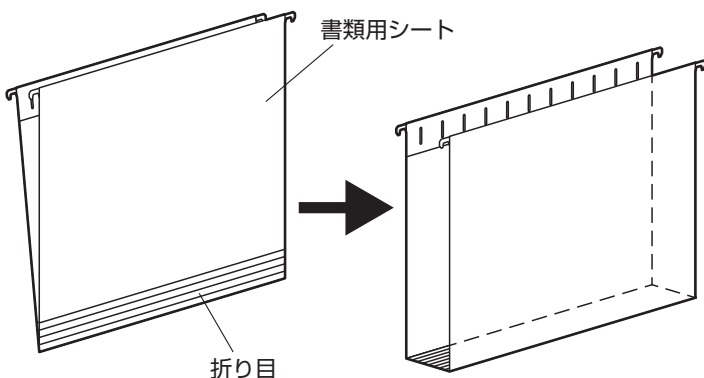

## 書類用シートの使用方法

- ①紙シートをインデックスの中に差込みます。
- ②インデックスの両端を書類用シート内側のスリットに差込みます。

