

この度は、弊社製品をお求めいただきましてありがとうございました。
本製品は組立式になっておりますので、下記の要領で組立ててください。
パッキングケースの中には、下記の部品が入っています。

**組立説明書は組立て後も
大切に保管してください。**

この製品を第三者に貸し出すときは、この説明書も共に
貸し出し、よく読んでから使用するようご指導ください。

★用意していただくもの……

プラスドライバー
手袋(組立て時のケガ等を防ぐために着用することをお勧めします)

完成図

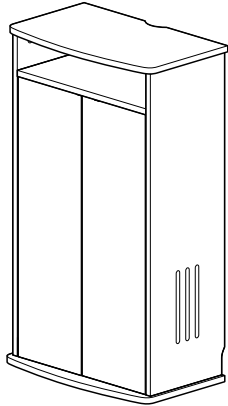

組立て部品

※部品の欠品や破損があった場合は、品番(200-CB030DBRMなど)と下記の部品番号①~⑭と部品名(ワッシャーなど)をお知らせください。

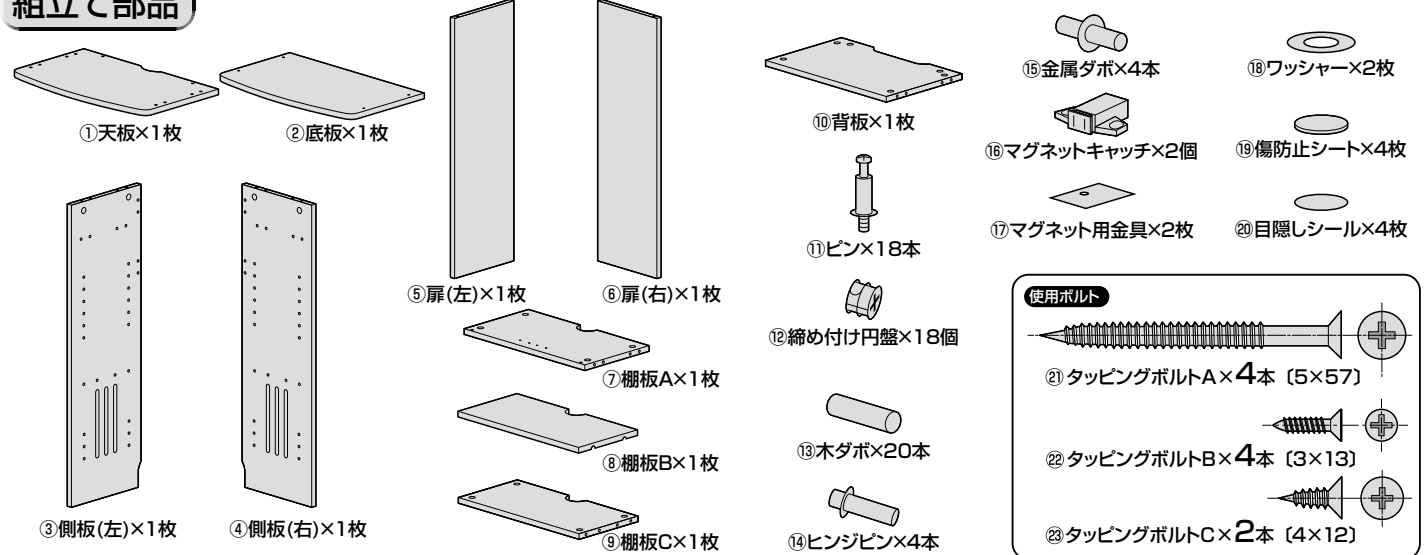

使用ボルト

⑲ タッピングボルトA×4本 (5×57)

⑳ タッピングボルトB×4本 (3×13)

㉑ タッピングボルトC×2本 (4×12)

注意 プラスドライバーが必要です。ご注意ください。

注意 組立て作業は必ず大人2人以上で行ってください。

1 天板にピンを取付けます。

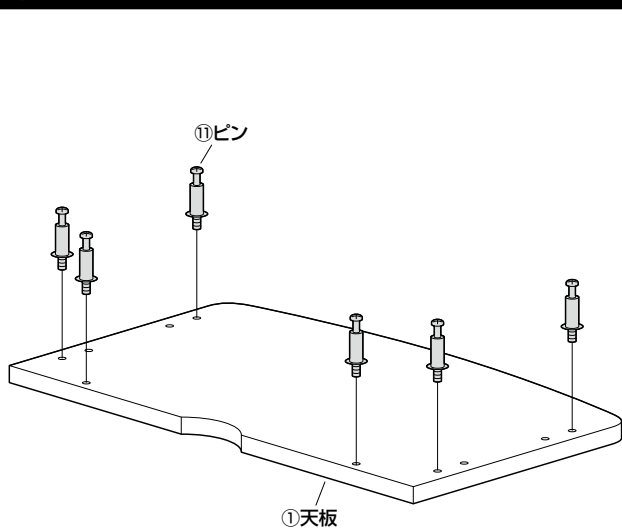

2 側板(左)にピンを取付けます。

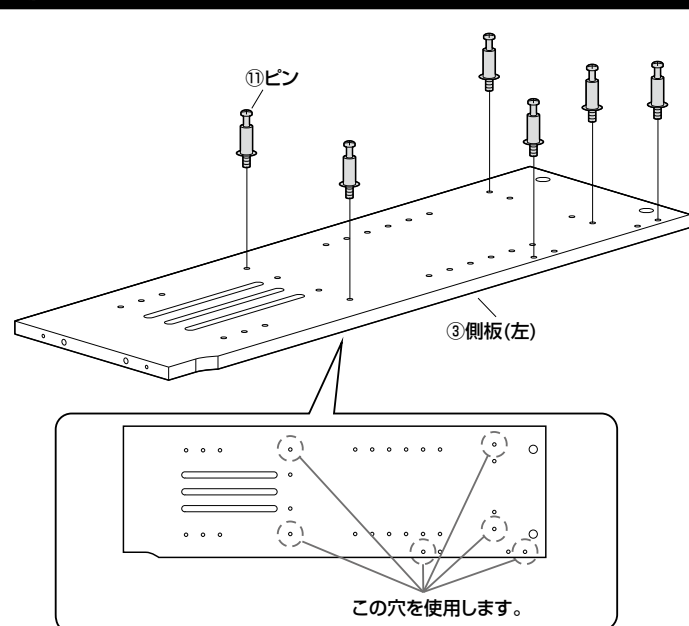

3 側板(右)にピンを取付けます。

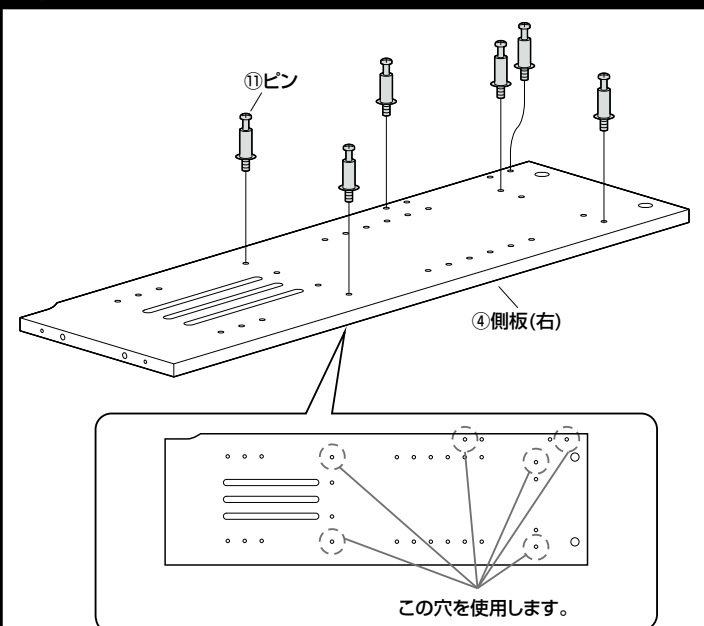

4 棚板Aにマグネットキャッチを取付けます。

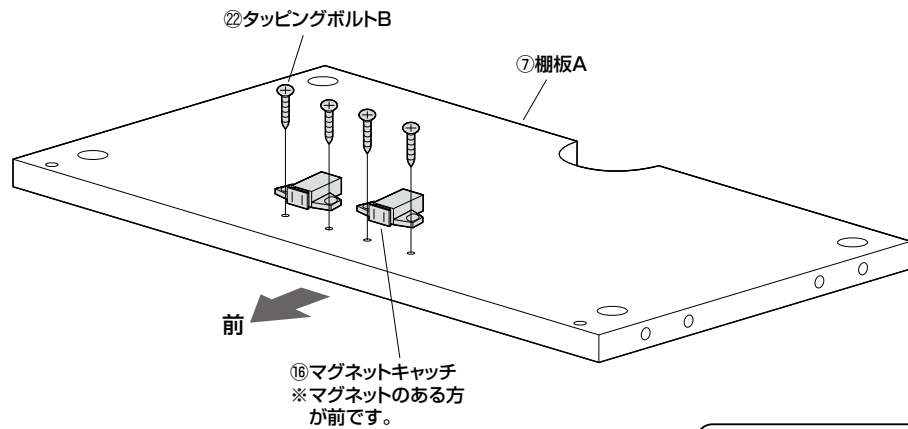

使用ボルト

②タッピングボルトB (3×13)

5 棚板Aに木ダボを差し込みます。

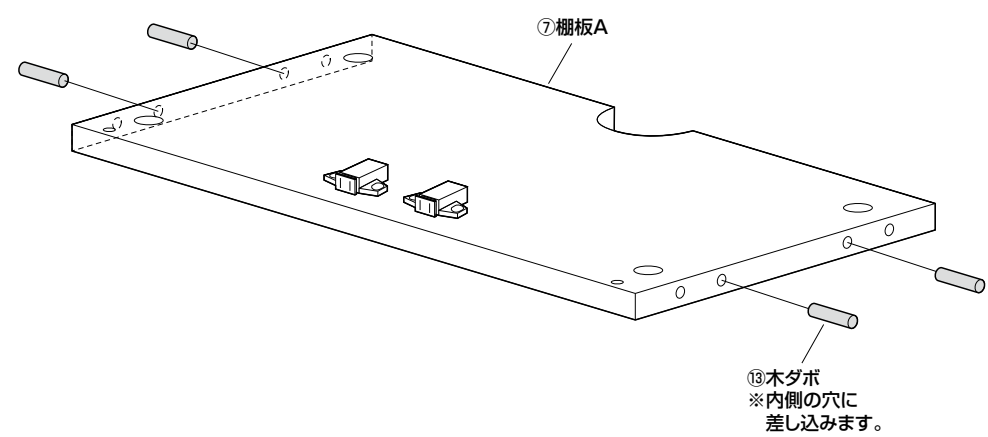

6 側板(左)に棚板Aを取付けます。

①側板(左)のピンに棚板Aを差し込み、締め付け円盤を差し込みます。

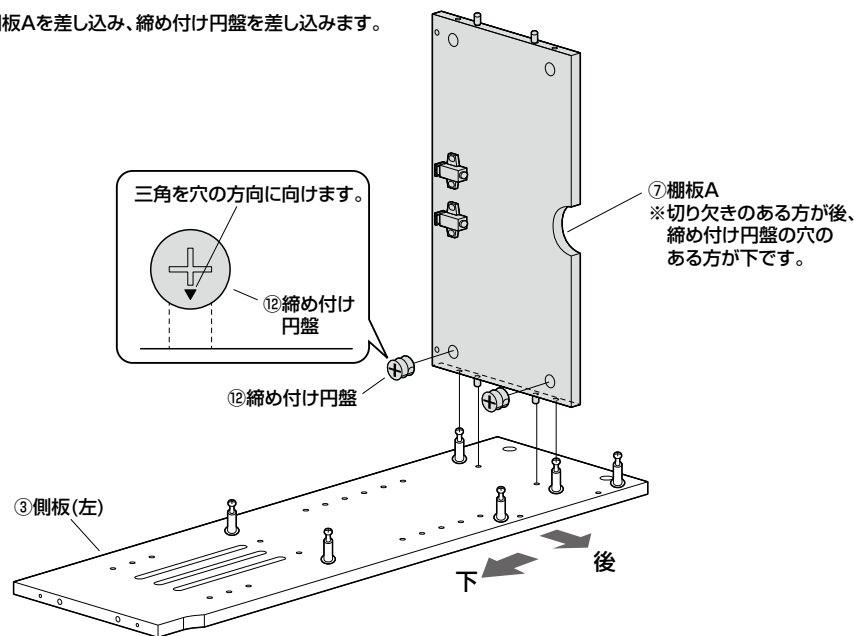

②締め付け円盤を回して固定します。

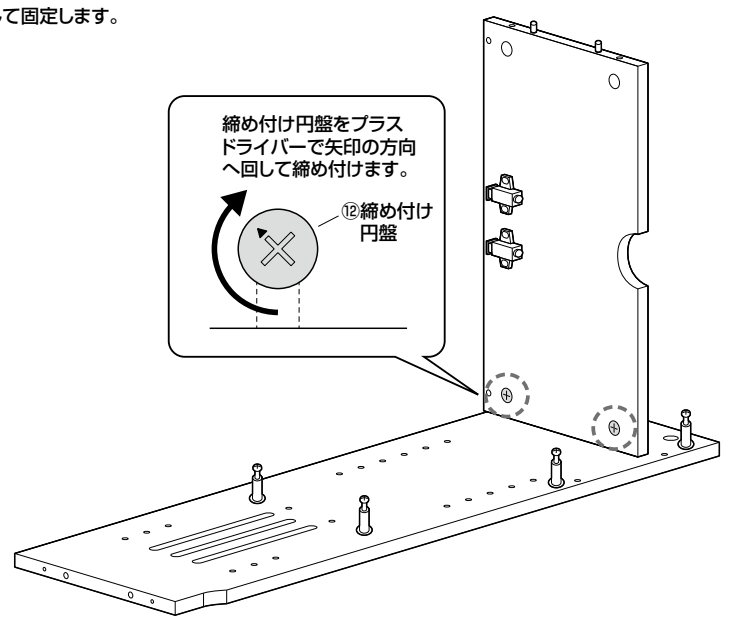

7 棚板Cに木ダボを差し込みます。

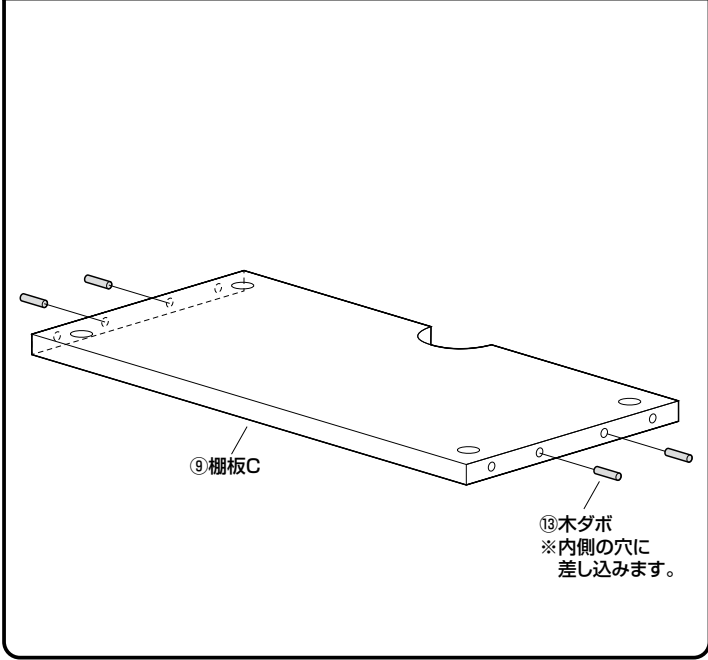

8 側板（左）に棚板Cを取付けます。

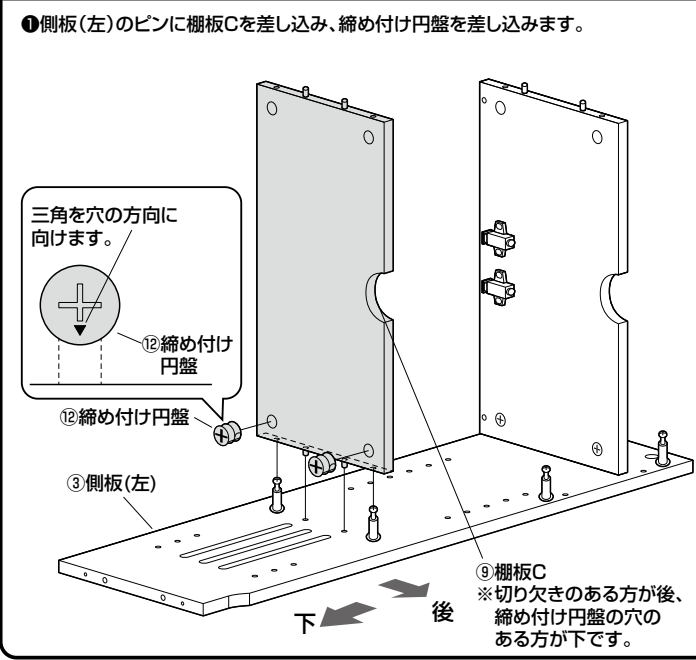

9 背板に木ダボを差し込みます。

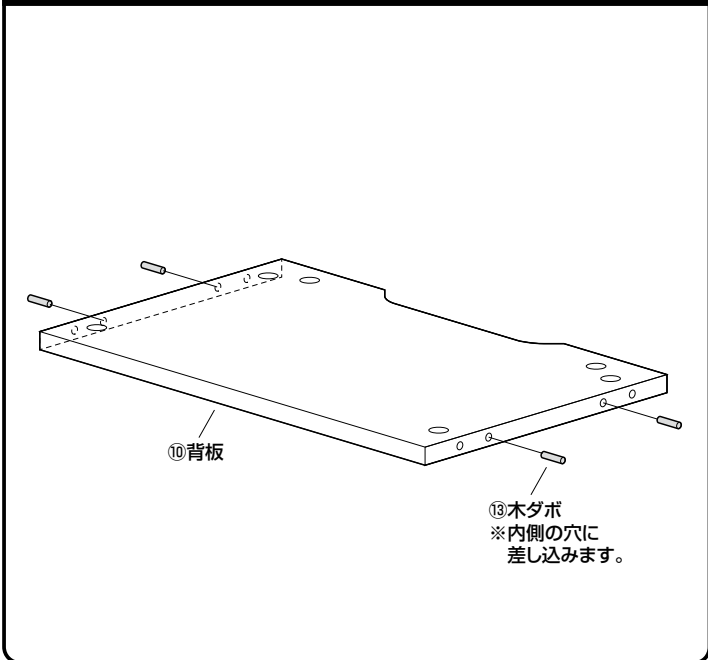

10 側板（左）に背板を取付けます。

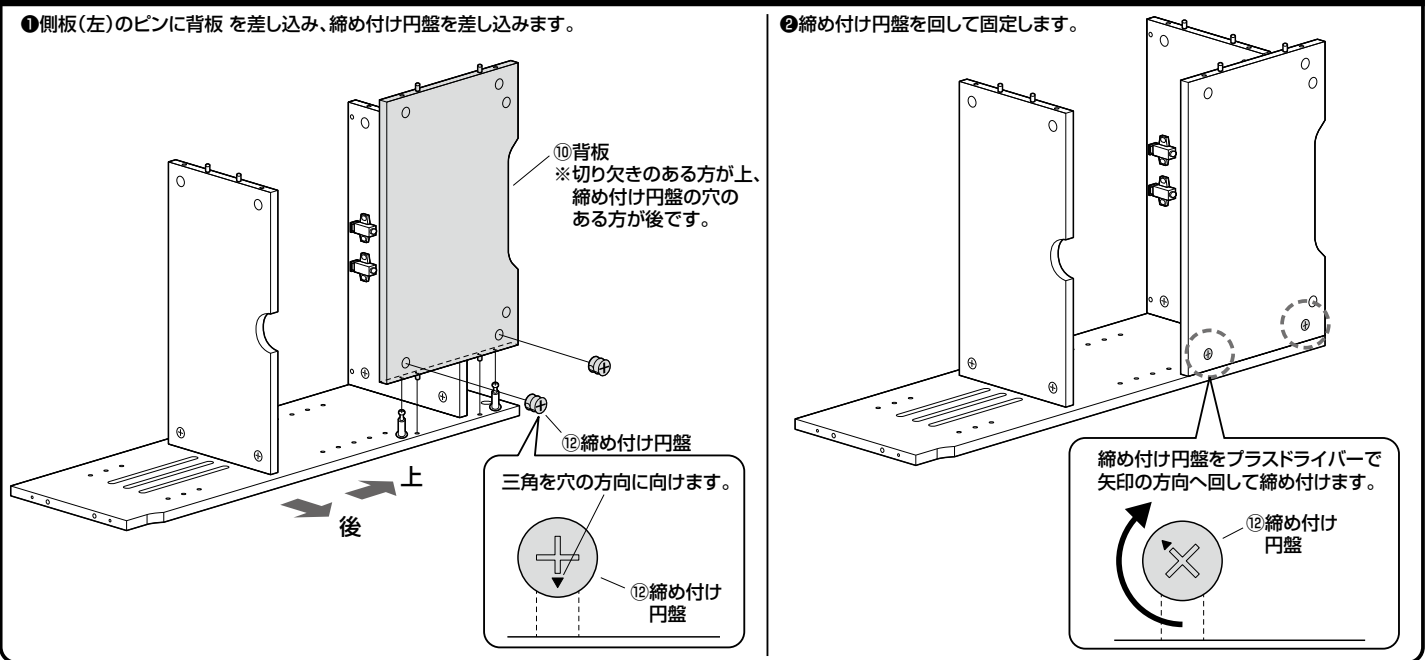

側板（右）を取付けます。

①棚板A、棚板C、背板に側板(右)のピンを差し込み、締め付け円盤を差し込みます。

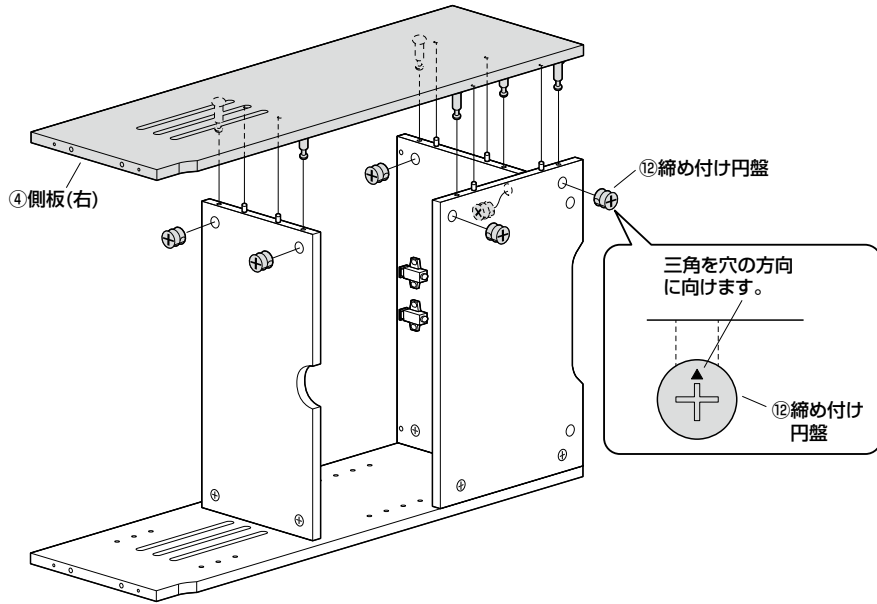

②締め付け円盤を回して固定します。

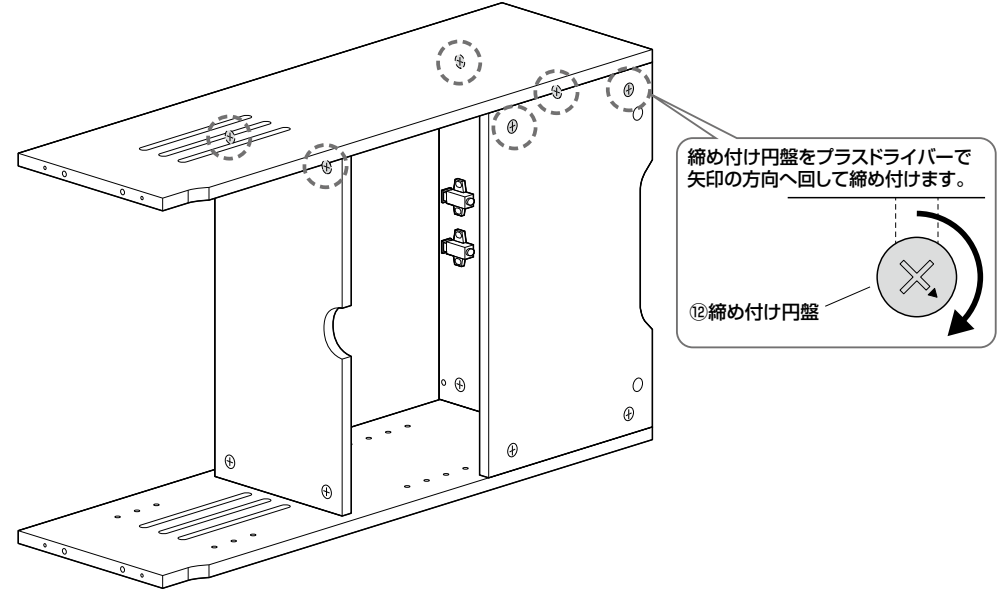

全体を起こして側板（左）、側板（右）に木ダボを取付けます。

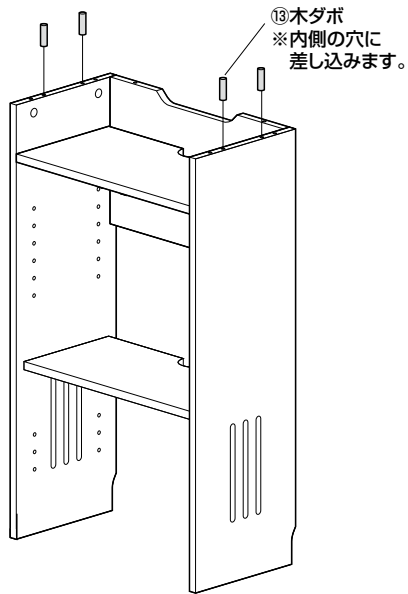

天板を取付けます。

①側板(左)、側板(右)、背板に天板のピンを差し込み、締め付け円盤を差し込みます。 ②締め付け円盤を回して固定します。

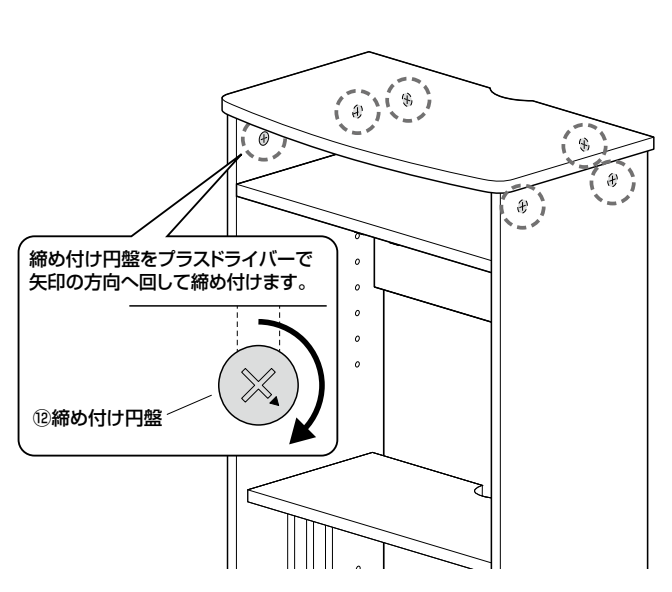
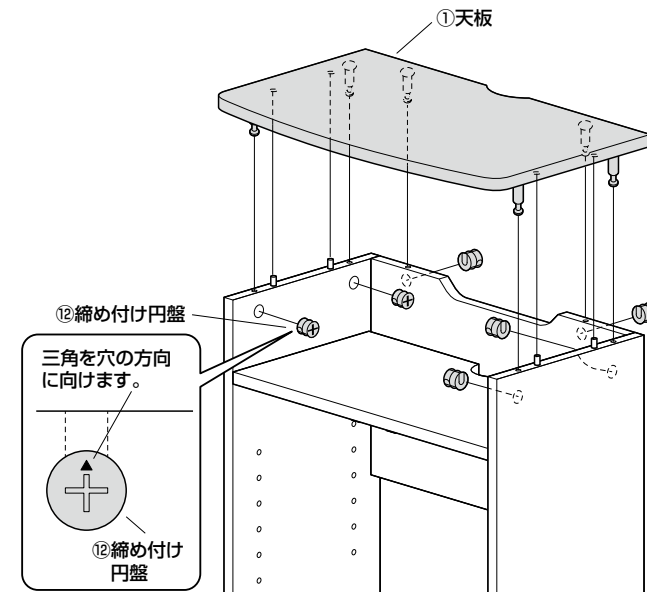

14 扉(左)、扉(右)にマグネット用金具を取付けます。

使用ボルト

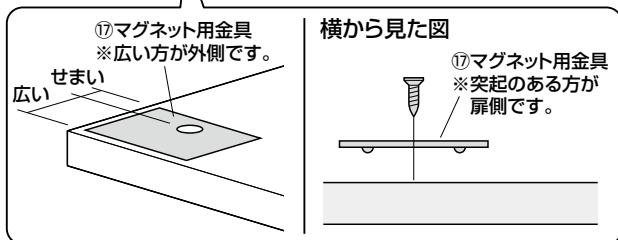
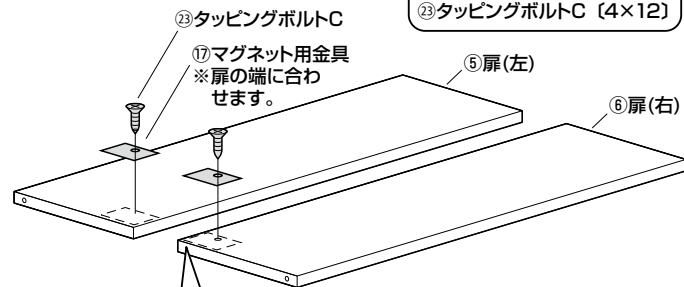
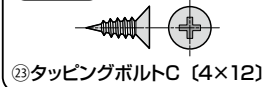

15 全体の上下をひっくり返して、を棚板Aに扉(右)を取付けます。

▲注意▲

この作業は必ず大人2人以上で行ってください。

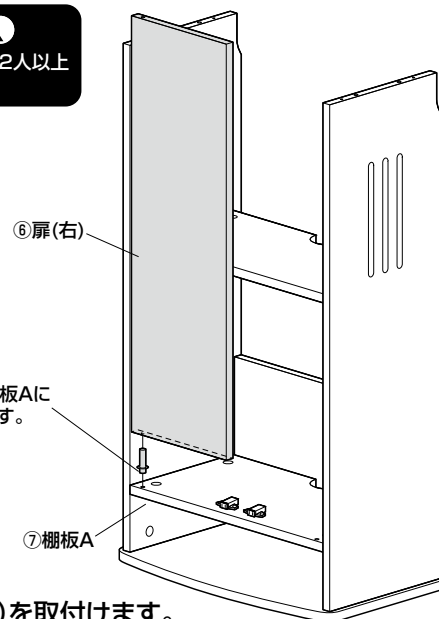

※同様に扉(左)を取付けます。

16 扉(左)、扉(右)にヒンジピンを取付けます。

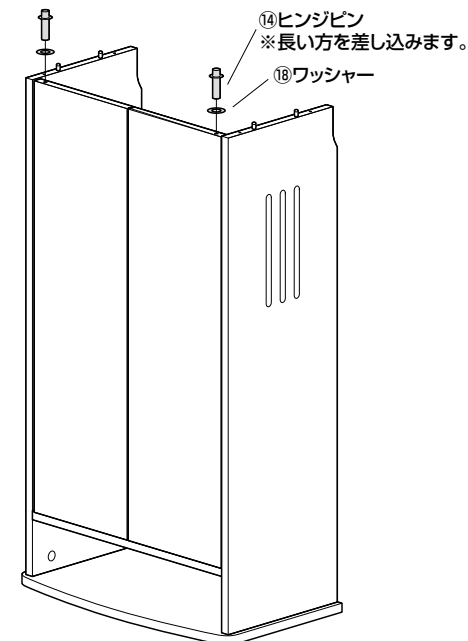

17 側板(左)、側板(右)に木ダボを取付けます。

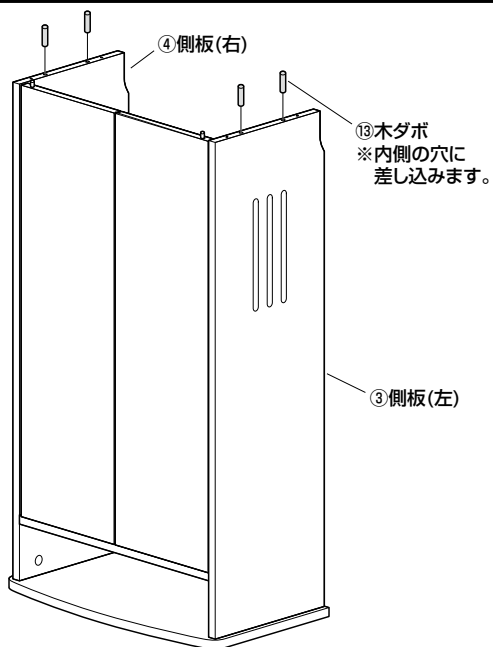

18 底板を取付けます。

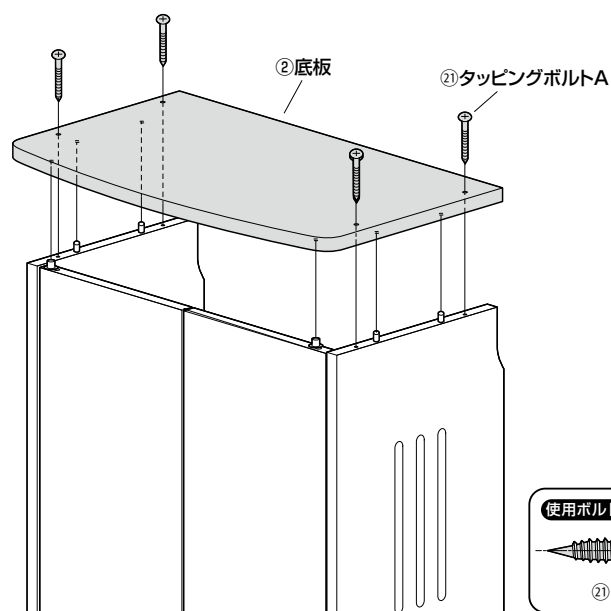

使用ボルト



19 底板上に傷防止シートを貼付けます。

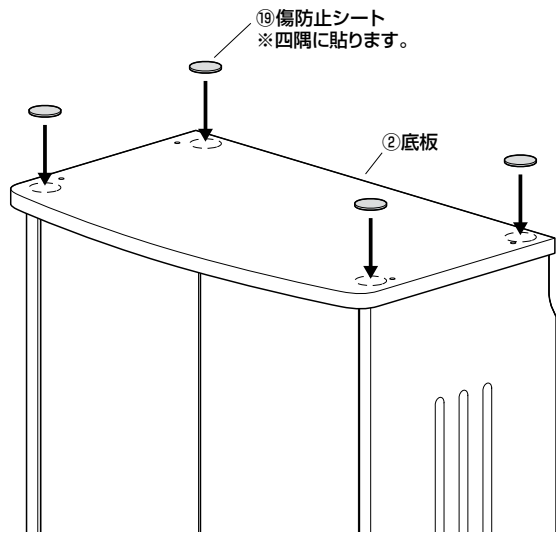

20 本体を起こします。



この作業は必ず大人2人以上で行ってください。

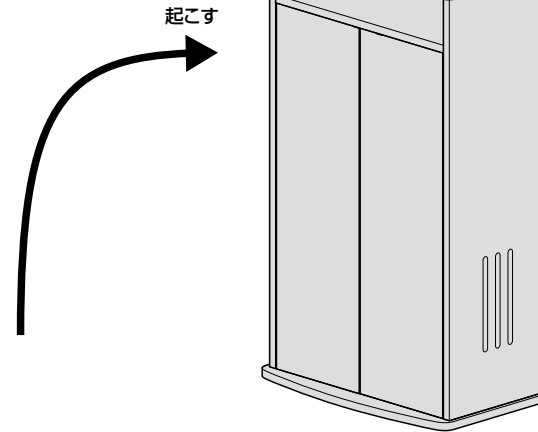

21 扉(左)を開きます。

⑤ 扉(左)
※押し込んでから素早くはなし開きます。

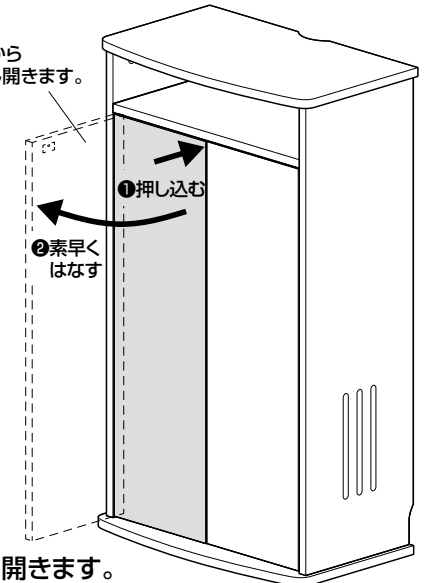

※同様に扉(右)を開きます。

22 目隠しシールを貼り、側板(左)、側板(右)、背板の締め付け円盤を隠します。

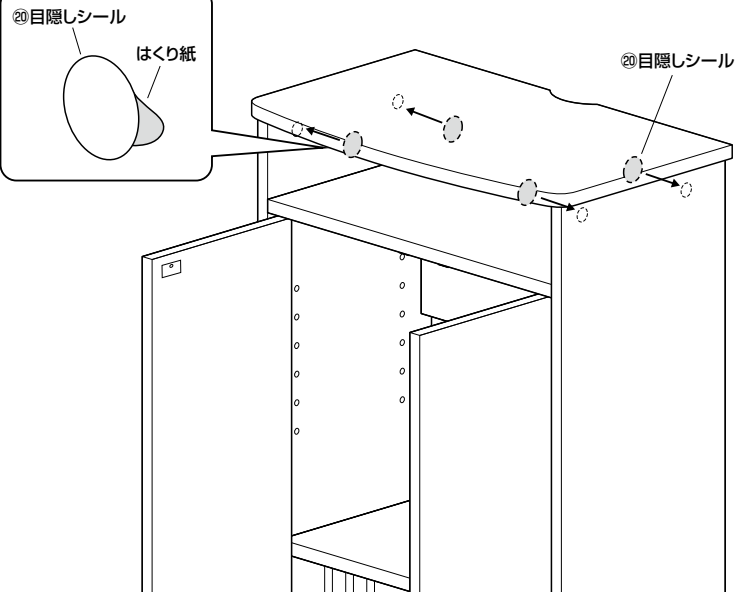

23 棚板Bを取付けて完成です。

① 金属ダボを取付けます。

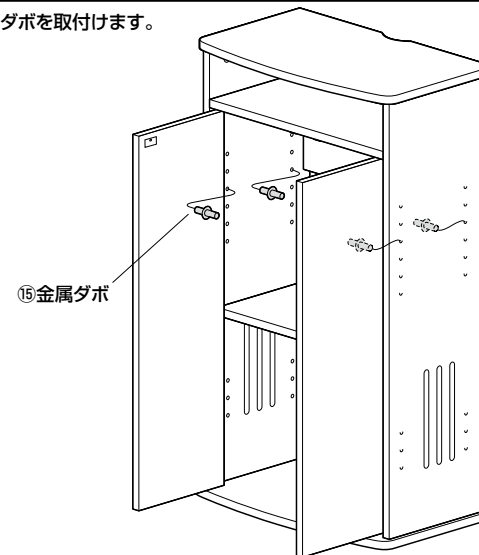

※上側6段階、下側3段階から任意の位置に取付けます。
※必ず4本とも同じ高さに差し込んでください。

② 棚板Bを取付けます。

