

この度は、弊社製品をお買求めいただきましてありがとうございました。
本製品は組立式になっておりますので、下記の要領で組立ててください。
パッキングケースの中には、下記の部品が入っています。

組立説明書は組立て後も大切に保管してください。

この製品を第三者に貸し出すときは、この説明書も共に貸し出し、よく読んでから使用するようご指導ください。

★用意していただくもの・・・
プラスドライバー、
手袋（組立て時のケガ等を防ぐために必ず着用してください）

完成図

※本製品は組立て方法によって下図の様に2通りの使い方ができます。用途に合わせて組立ててください。

※スリットの位置によって、組立て手順が⑤以降異なります。

スリットを上にする場合

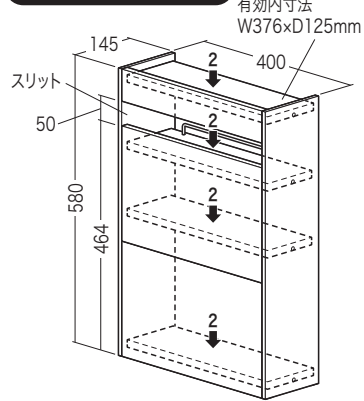

有効内寸法
W376×D125mm

スリットを下にする場合

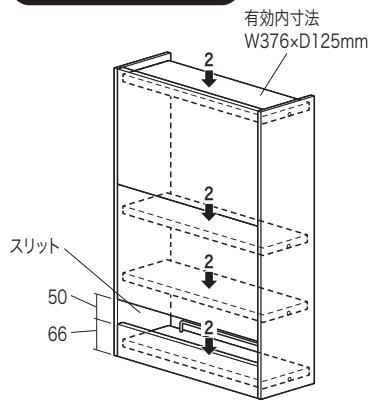

有効内寸法
W376×D125mm

有効内寸法

	W	D	H
上段	376	107.5	120
中段	376	120	120
下段	376	125	250

有効内寸法

	W	D	H
上段	376	120	250
中段	376	120	120
下段	376	112.5	120

総耐荷重 8kg

組立て部品

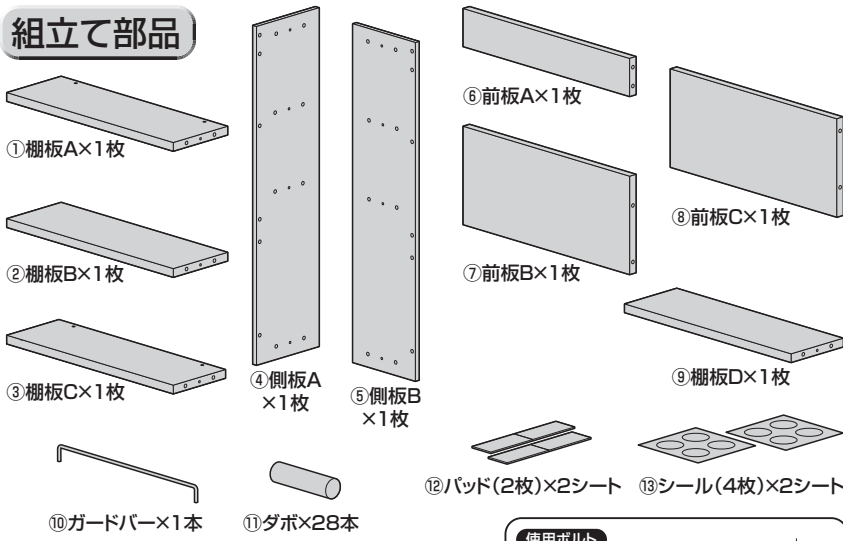

※①～⑨は板に同じ番号のシールが貼ってあります。
※部品の欠品や破損があった場合は、
品番(200-CB023DBRMなど)と上記の部品番号
(①～⑭)と部品名(ダボなど)をお知らせください。

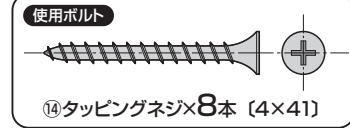

品質表示

外形寸法: 幅400×奥行145×高さ580mm
構造部材: パーティクルボード
表面加工: 紙貼り

- ▲ 使用上の注意 ▲**
- 製品の上に腰掛けたり、乗らないでください。
 - 加熱した鍋、湯沸かし器、アイロン等を直接置かないでください。
 - 直射日光またはストーブの熱、クーラーの風が当たる場所や高温、湿気及び乾燥の著しい場所を避けてください。
 - 必ず屋内の平坦で安定した場所で使用してください。
 - 物を載せた状態で移動させないでください。
 - 著しい汚れを落とす場合は、薄めた中性洗剤を使用してください。
 - 用途以外で使用しないでください。
 - 分解、改造、修理をしないでください。
 - 部品を外したり、部品が外れたままで使用しないでください。
 - ボルト・ネジ類がゆるんだまま使用しないでください。
 - 耐荷重以上の重さの物や、積み重ね禁止の物を載せないでください。
 - タップの電源コードや延長コードは束ねて使用しないでください。

1 前板に側板Aを取付けます。

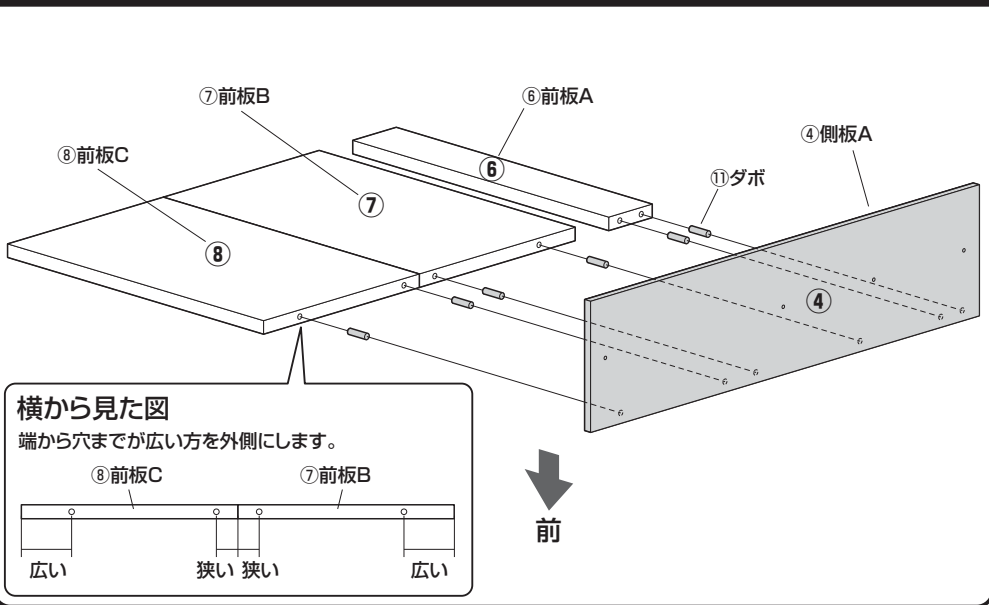

2 側板Aに棚板を取付けます。

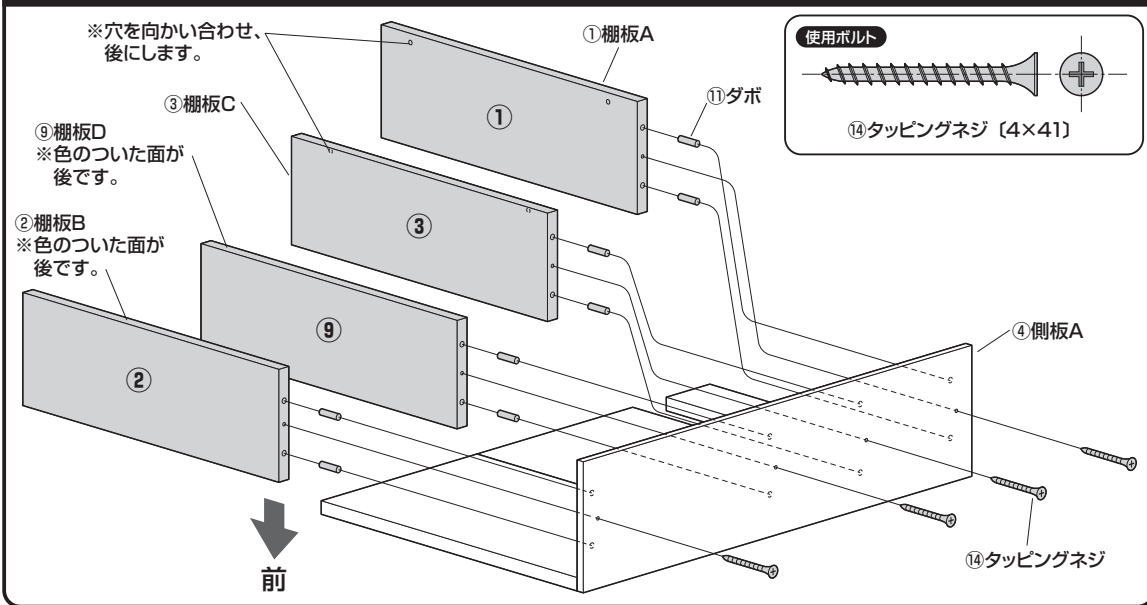

3 棚板に側板Bを取付けます。

使用ボルト



⑭タッピングネジ [4×41]

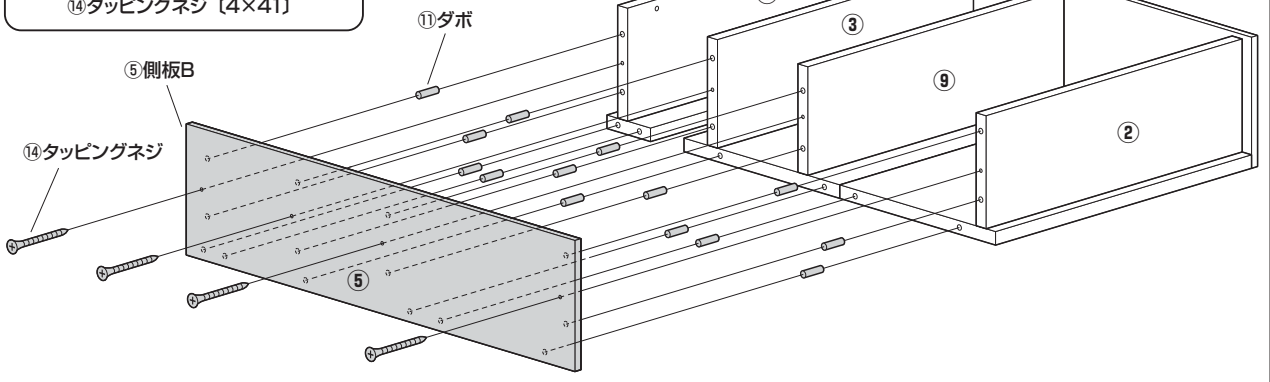

4 側板にシールを貼付けます。

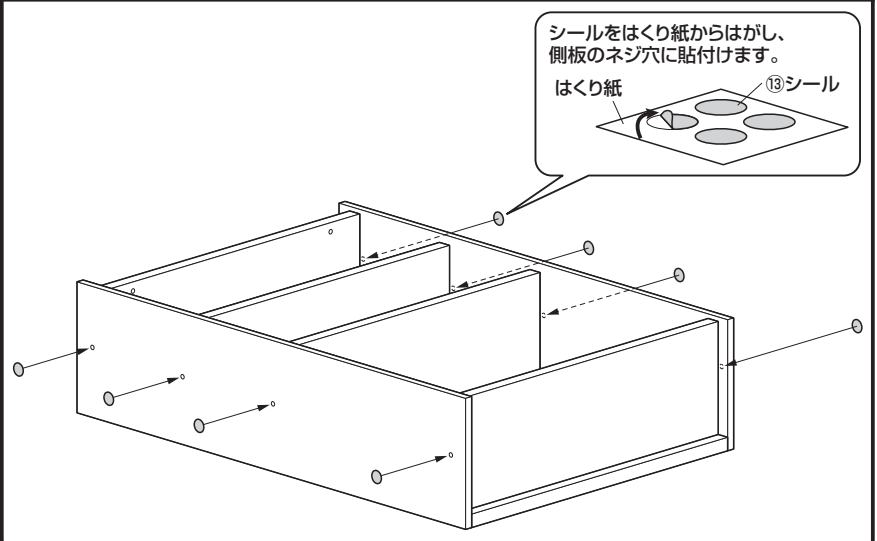

5 側板にパッドを貼付けます。

スリットを上にする場合

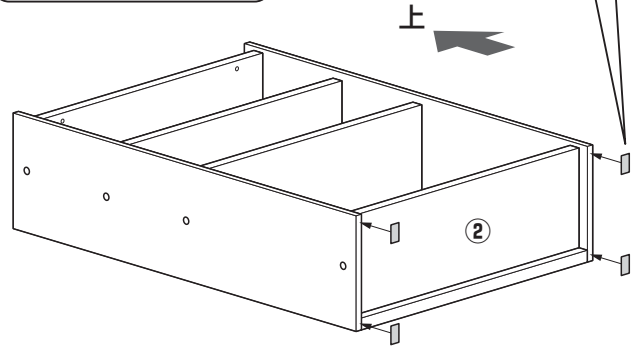
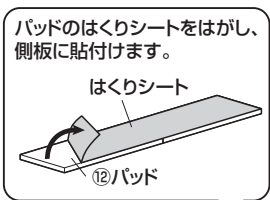

スリットを下にする場合

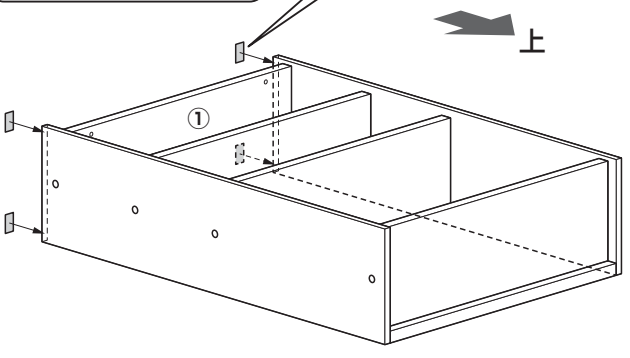
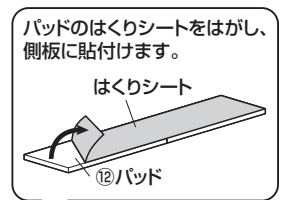

6 本体を起こして棚板にガードバーを取付けて完成です。

※下記の図はスリットを上にする場合のイラストになっています。スリットを下にする場合は棚板Aに取付けます。

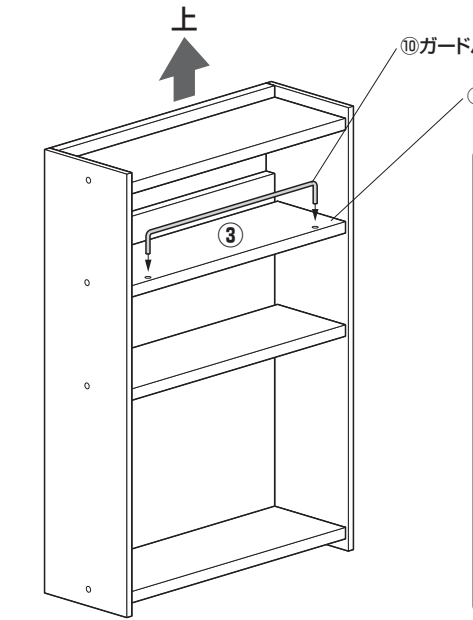

スリットを下にする場合の参考図

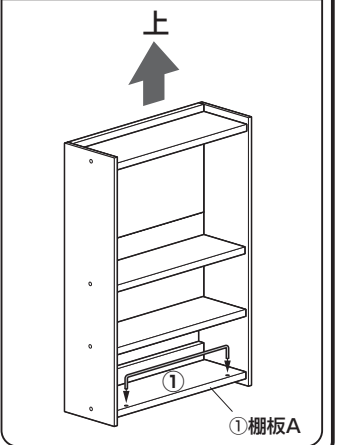

製品に関するお問い合わせ
CA/AG/HADbAK

製品の品質管理には細心の注意を払っていますが、万一、不都合な点や製品に関するお問い合わせなどございましたら、お買求めの販売店又は右記までお気軽にご相談下さい。

サンワサプライ株式会社
サンワダイレクト / 〒700-0825 岡山県岡山市北区田町1-10-1
TEL.086-223-5680 FAX.086-235-2381