

200-CAR009

このたびは、弊社製品をお買い上げいただき誠にありがとうございます。

最初に
ご確認ください。

セット内容

- ホルダー 1個
- ブラケット 1個
- 取扱説明書(本書) 1部

ご使用前にこの取扱説明書をよくお読みください。
また、お手元に置き、いつでも確認できるようにしておいてください。

デザイン及び仕様については改良のため予告なしに変更することがございます。
本書に記載の社名及び製品名は各社の商標又は登録商標です。

⚠ 取扱い上のご注意(必ずお読みください)

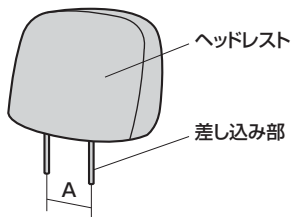

- ヘッドレストの差し込み部について
差し込み部の直径:12mm以下
差し込み部のピッチ(A):90~180mm
※上記の範囲以外の車種には取付けできません。

⚠ 注意 運転手による本製品や本製品に取付けられている機器の操作はしないでください。
本製品を運転の妨げになるような場所には設置しないでください。

- 運転手による本製品や本製品に取付けられている機器の操作はしないでください。
- 本製品を運転の妨げになるような場所、視界の妨げになるような場所には設置しないでください。
- エアバック作動箇所には取付けしないでください。
- 本製品は必ずヘッドレストに取付けてください。また、必ず後部座席から機器の操作を行ってください。
- 急発進・急ブレーキ・カーブ・悪路などの走行時に傾いたり、落下するおそれがあります。
- 本製品はバケットタイプなどのヘッドレスト一体型シートやに取付けることはできません。
- 用途以外には使用しないでください。
- 本製品を分解・修理・加工・改造はしないでください。
- 本製品に強い振動や衝撃、無理な力を与えないでください。
- 本製品を高温・多湿となる場所や、ほこりや油煙などの多い場所で保管しないでください。
- お子様には本製品や付属品を触れさせないでください。
- 本製品のお手入れをする場合には、ベンジンやシンナーなどの揮発性有機溶剤が含まれているものは使用しないでください。
- 本製品の故障、またはその使用によって生じた事故や直接、間接の損害については弊社はその責を負わないものとします。あらかじめご了承ください。

取付け方法(続き)

1. ブラケットをヘッドレストに取付けます。

①ヘッドレストの差し込み部にはめ込みます。

②ストッパーで固定します。

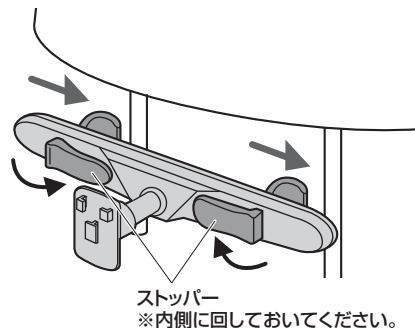

3. ホルダーを取付けます。

ホルダー裏面をブラケット先端に引っ掛けます。

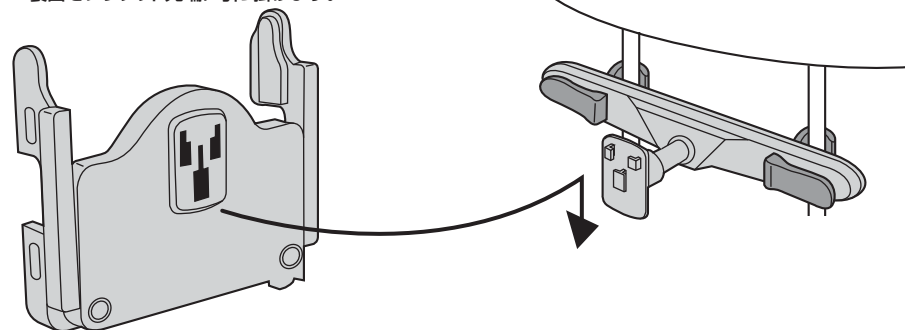

4. 機器を取付けます。

①ボタンを押して、アームを広げます。

②機器を置き、アームを左右から押して挟みます。

