

この度は、弊社製品をお買求めいただきましてありがとうございました。  
本製品は組立式になっておりますので、下記の要領で組立ててください。  
パッキングケースの中には、下記の部品が入っています。

**組立説明書は組立て後も  
大切に保管してください。**

この製品を第三者に貸し出すときは、この説明書も共に貸し出し、よく読んでから使用するようにご指導ください。

**完成図**

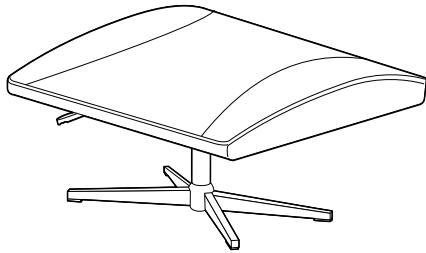

**組立部品**

※部品の欠品や破損があった場合は、品番 (150-SNCOT23など) と上記の部品番号 (①～⑦) と部品名 (カバーなど) をお知らせください。

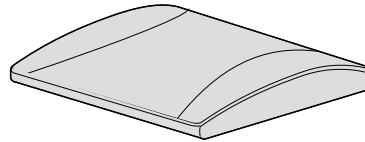

①座面×1個



③ガスシリンダー×1本

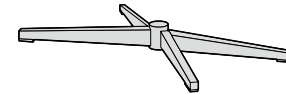

⑤レッグフレーム×1個

**使用ボルト類**

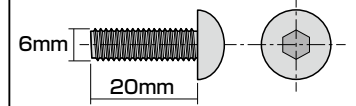

⑦ボルト (M6×20mm) ×4本



②座面プレート×1個



④カバー×1個



⑥六角レンチ (5mm) ×1本

<組立てに必要な人数>  
**大人1人以上**

<用意していただくもの>  
・手袋 (ケガ等を防ぐために着用をおすすめします)

**手順 1**

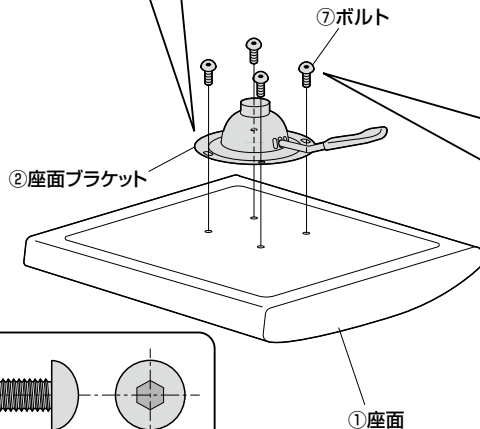
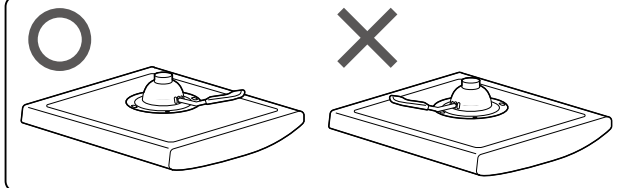

全てのボルト類を  
締め付けます。

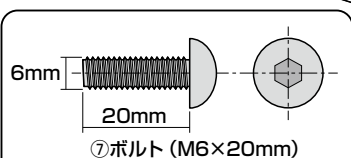
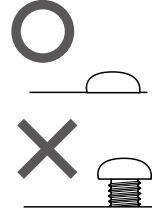

**手順 2**

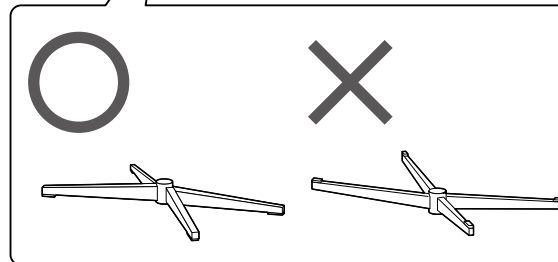
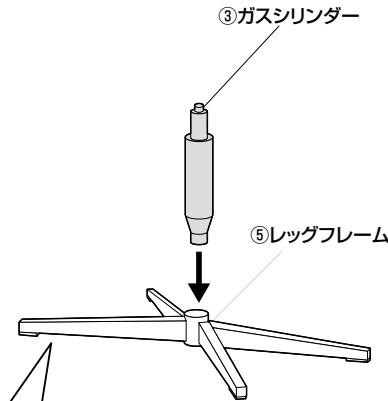

**手順 3**

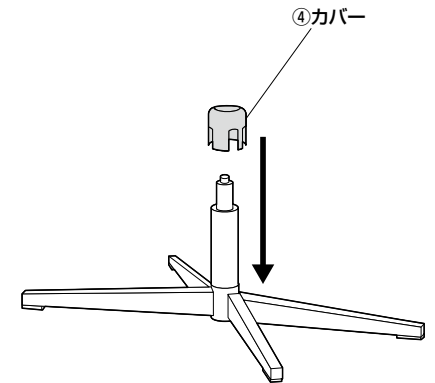

## 手順 4

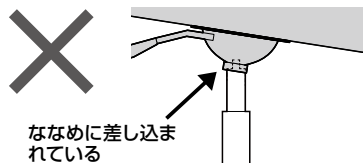
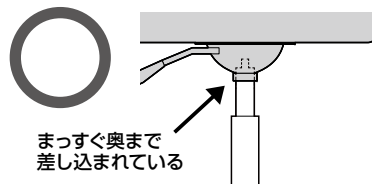
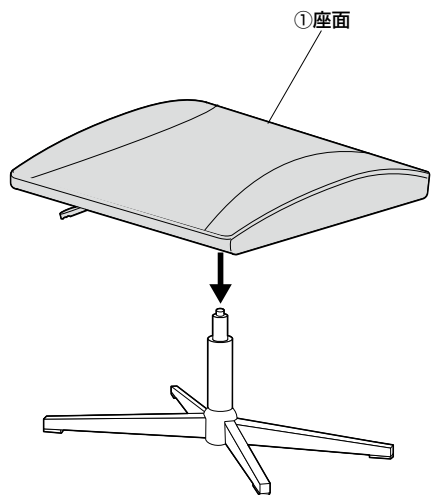

## 手順 5

座って押し込む

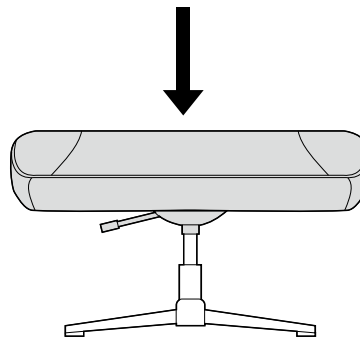

▲ 注意 ▲

体重の軽い方は何度も体重をかけて、確実に押し込んでください。

## 高さの調節方法

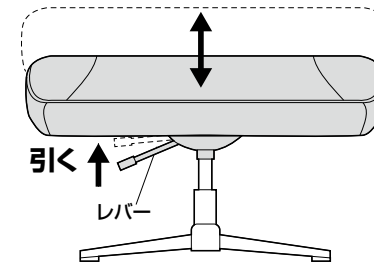

## チェアの品質表示

構造部材：座部/合板 脚/スチール  
張り材：布（ポリエステル）  
クッション材：ウレタンフォーム

### <使用上の注意>

- 直射日光の当たる場所や高温、湿気及び乾燥の著しい場所を避けてください。
  - 滑りやすい床面で使用しないでください。
  - 用途以外で使用しないでください。
  - 2ヶ月毎を目安に、ボルトやネジを定期的に締め直してください。
  - ボルトやネジがゆるんだ状態では使用しないでください。
  - 座面の上に登らないでください。転倒の原因になります。
  - 可動部に手足などを挟まないように注意してください。
  - 著しい汚れを落とす場合は、薄めた中性洗剤を使用してください。
  - 座面に勢いよく座らないでください。勢いよく座ると、座面に体重の3~4倍の荷重がかかり、チェアが破壊される恐れがあります。
  - 同時に2人以上で腰掛けしないでください。
  - 各調整ボルト、ネジ、ビスなどを含むパーツ類が1つでも紛失、破損、消耗した場合は、純正部品による修理が完了するまで使用しないでください。
- ※以上の注意に従ってご使用いただかない場合、大きな事故につながる危険がありますので、必ず守ってください。

製品に関するお問い合わせ  
製品の品質管理には細心の注意をはらっていますが、万一、不都合な点や製品に関するお問い合わせなどございましたら、お買求めの販売店又は右記までお気軽にご相談ください。

CE/AE/TOBAC

サンワサプライ株式会社

サンワダイレクト / 〒700-0825 岡山県岡山市北区田町1-10-1  
TEL.086-223-5680 FAX.086-235-2381