

この度は、弊社製品をお求めいただきましてありがとうございました。  
本製品は組立式になっておりますので、下記の要領で組立ててください。  
パッキングケースの中には、下記の部品が入っています。

**組立説明書は組立て後も大切に保管してください。**

この製品を第三者に貸し出すときは、この説明書も共に貸し出し、よく読んでから使用するようご指導ください。

**完成図**



<組立てに必要な人数>  
**大人1人以上**

<用意していただくもの>  
・手袋 (ケガ等を防ぐために着用をおすすめします)

**組立部品**

※部品の欠品や破損があった場合は、品番(150-SNCNTR1)と下記の部品番号(①~⑱)と部品名(ノブボルトなど)をお知らせください。

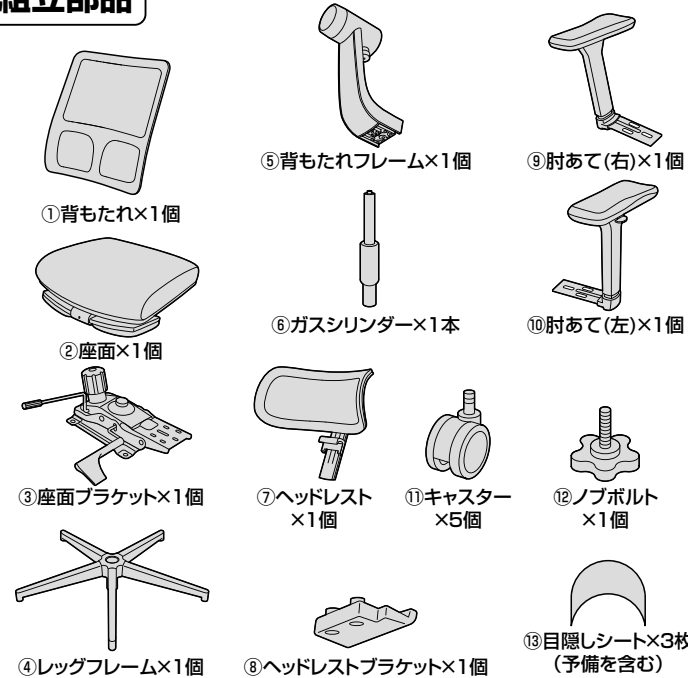

**使用ボルト類**

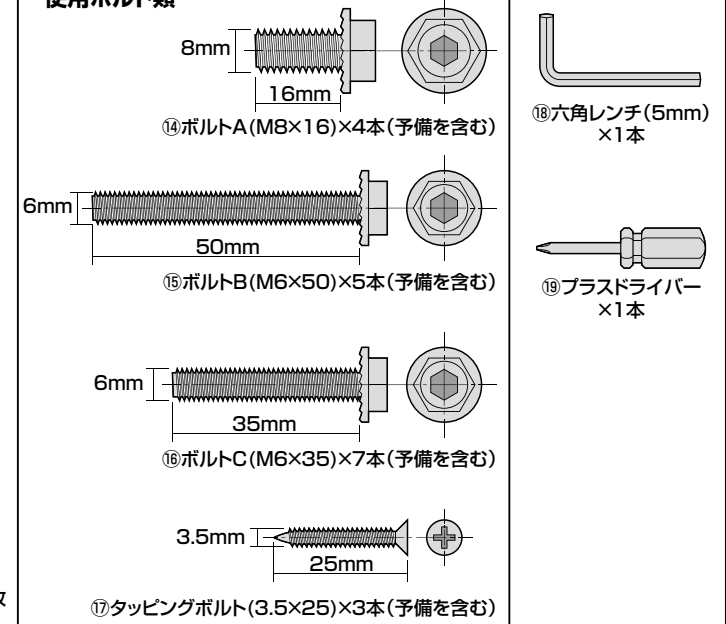

**手順 1**

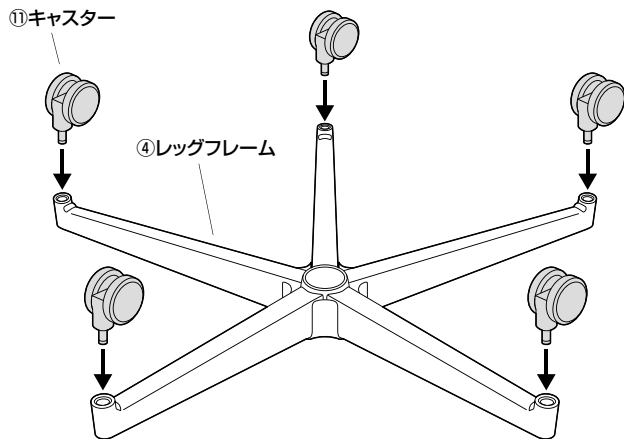

**手順 2**

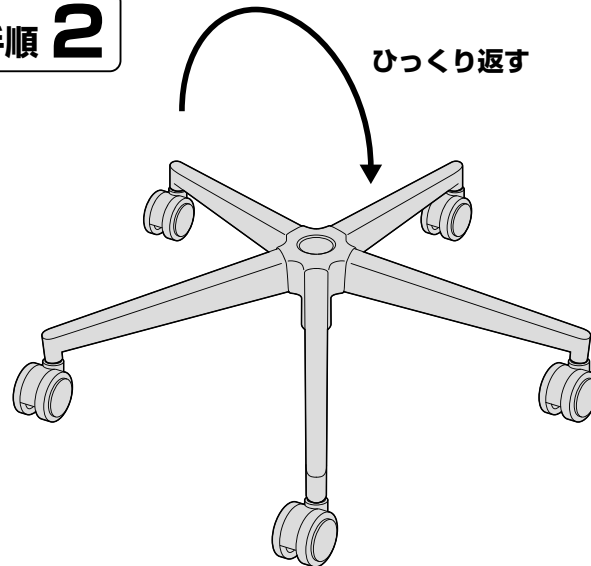

**手順 3**

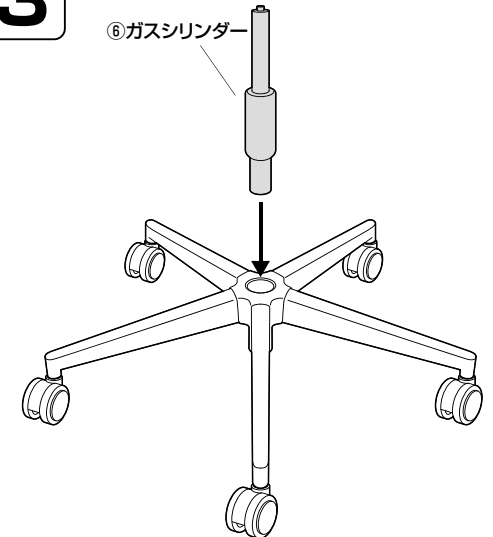

# 手順 4

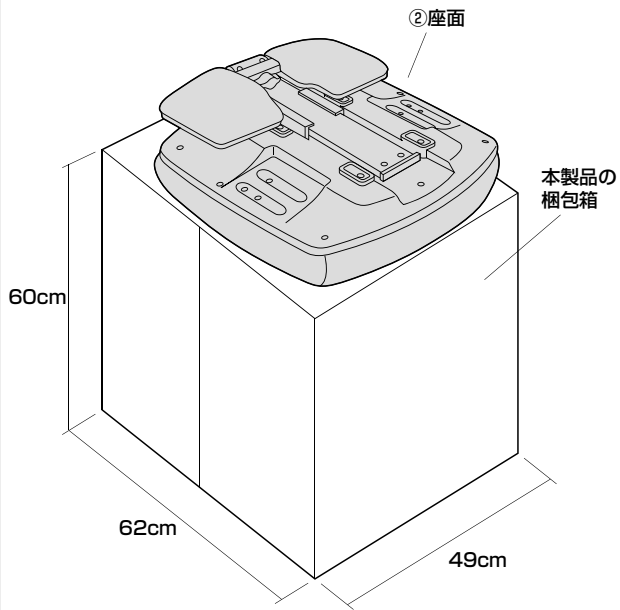

# 手順 5

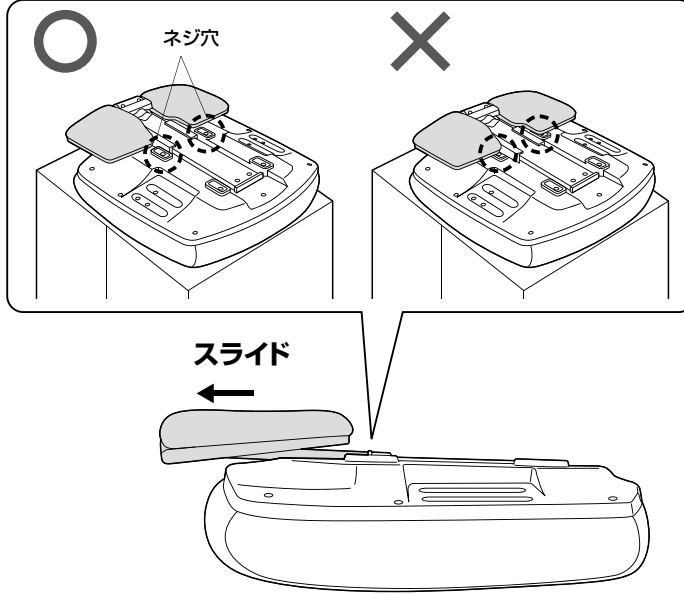

# 手順 6

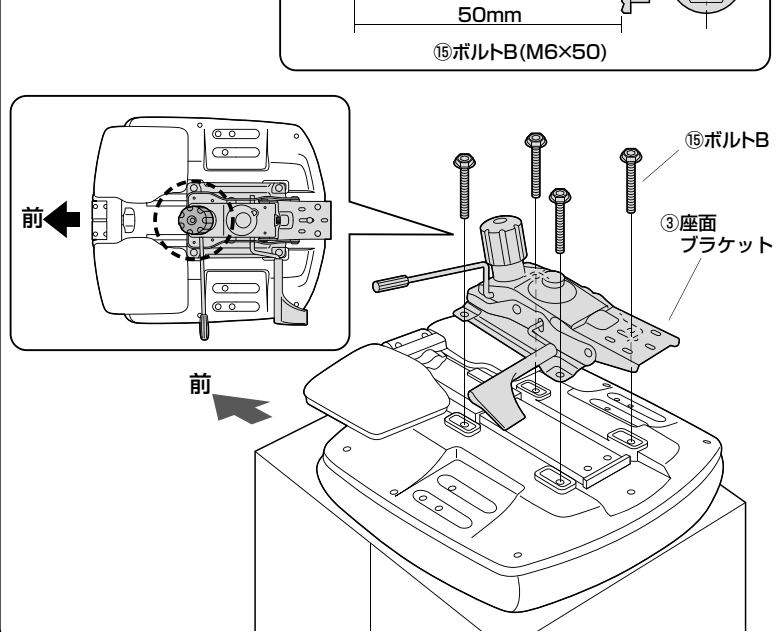

# 手順 7

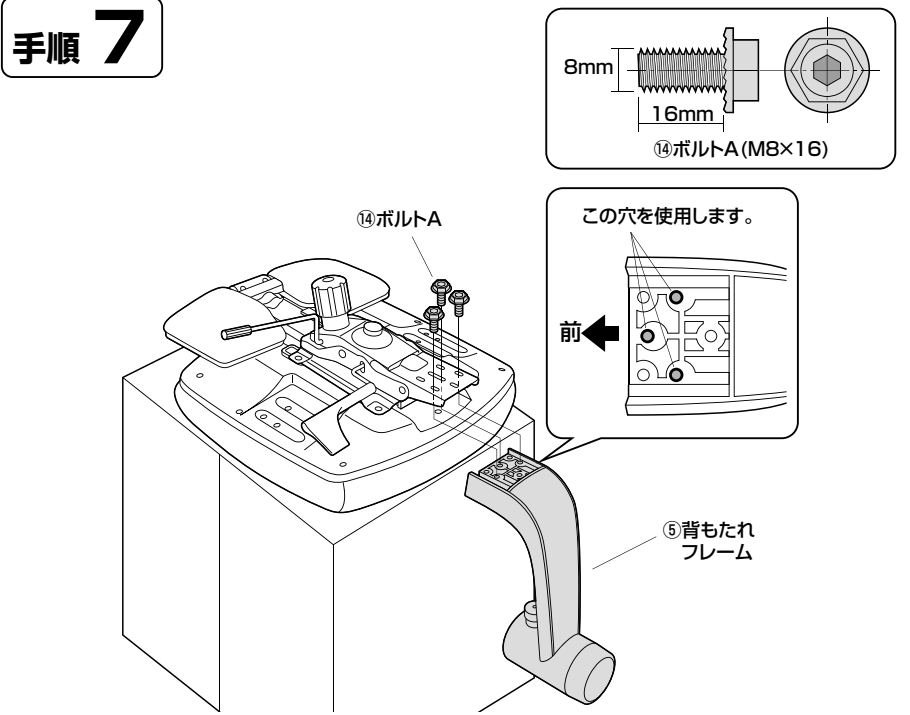

# 手順 8

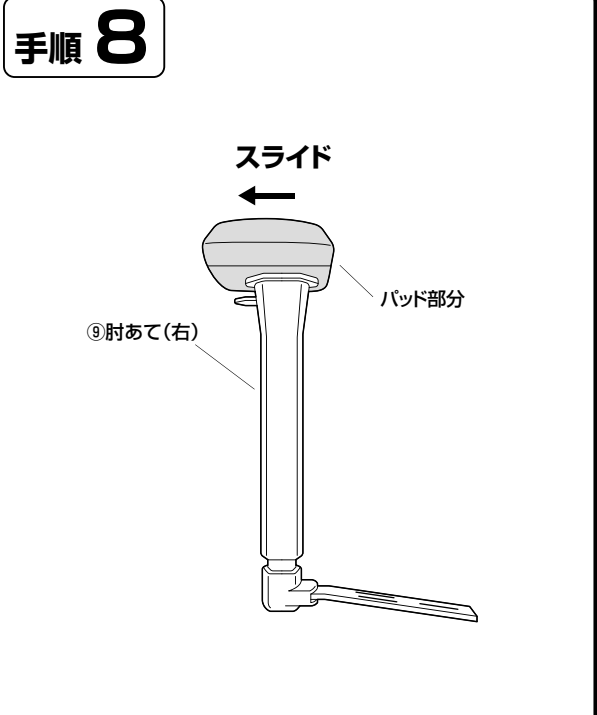

# 手順 9

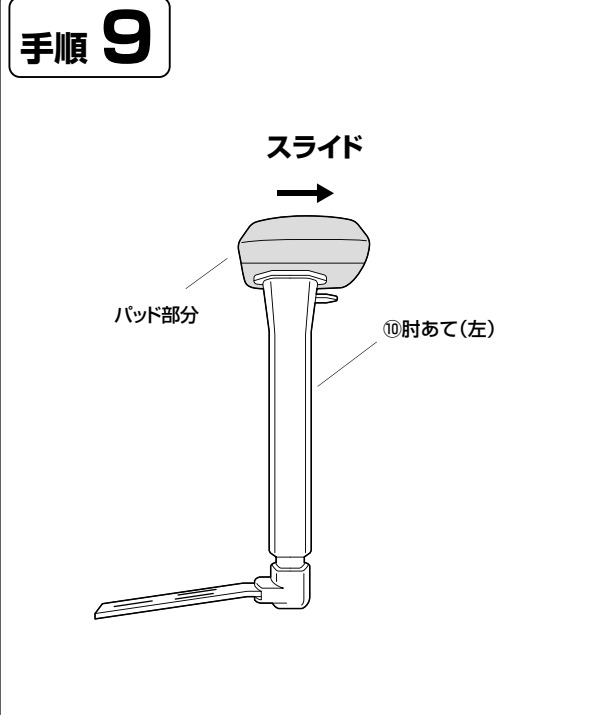

# 手順 10

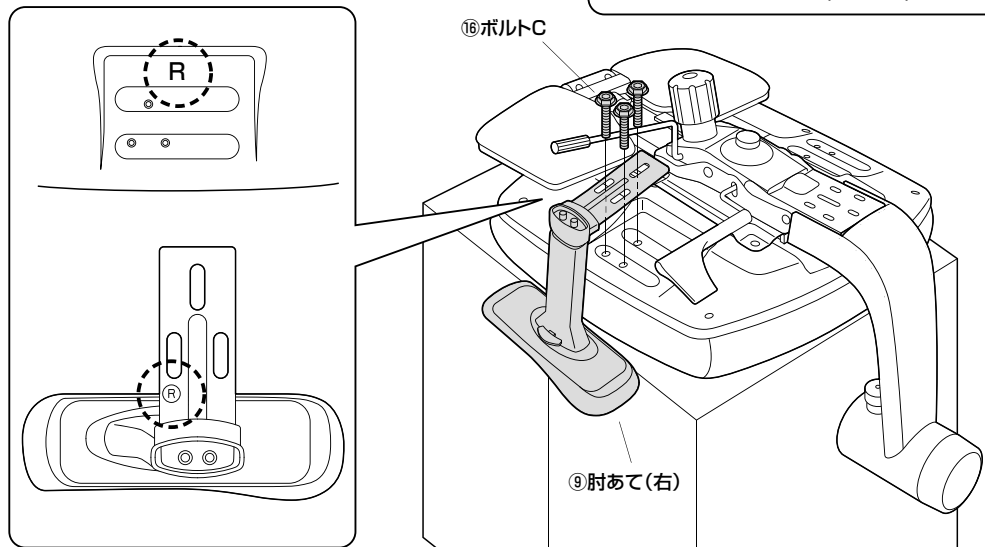
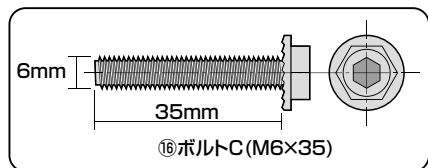

# 手順 11

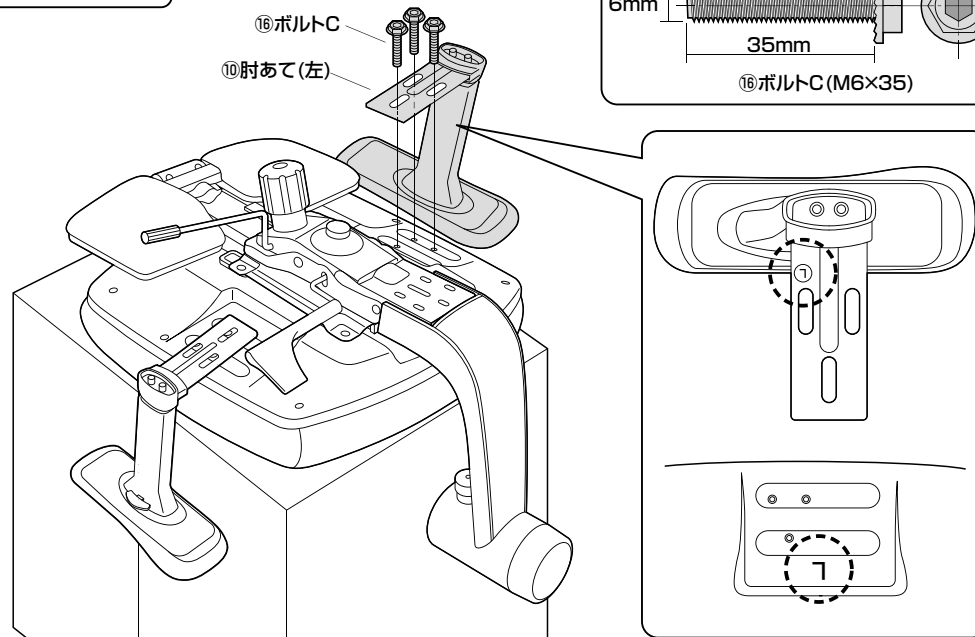
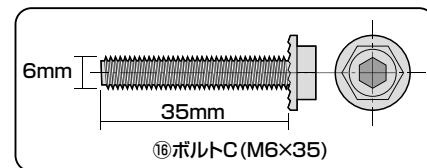

# 手順 12

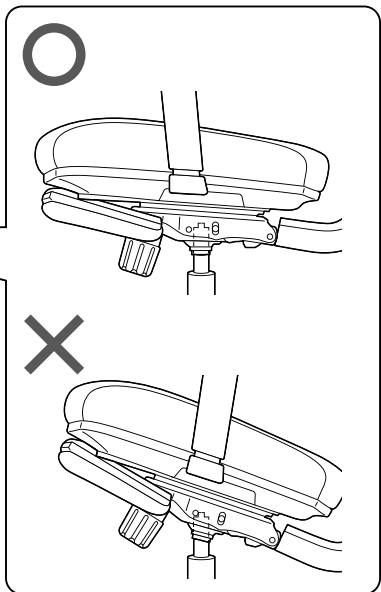
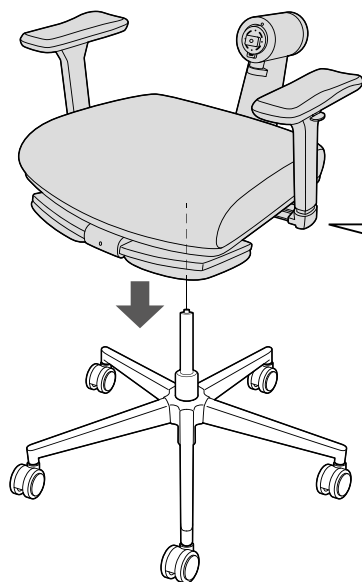

# 手順 13

▲ 注意 ▲

体重の軽い方は何度も  
体重をかけて、確実に  
押し込んでください。

座面に座って  
しっかりと押し込む

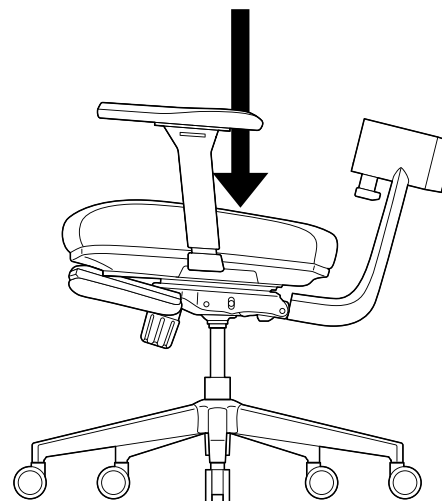

# 手順 14

身長に合わせて取付ける穴を選択します。

165cm以下

Under  
165  
CM



Under  
5'5"  
inch

166~178cm

165  
178  
CM



5'5.1"  
5'10"  
inch

179cm以上

Above  
179  
CM



Above  
5'10.1"  
inch

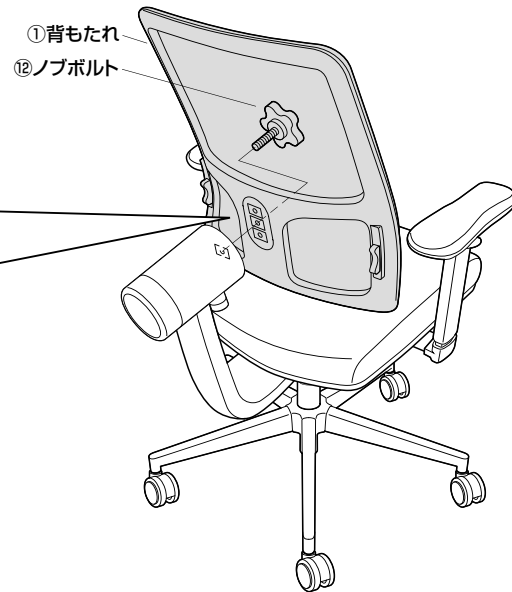

# 手順 15

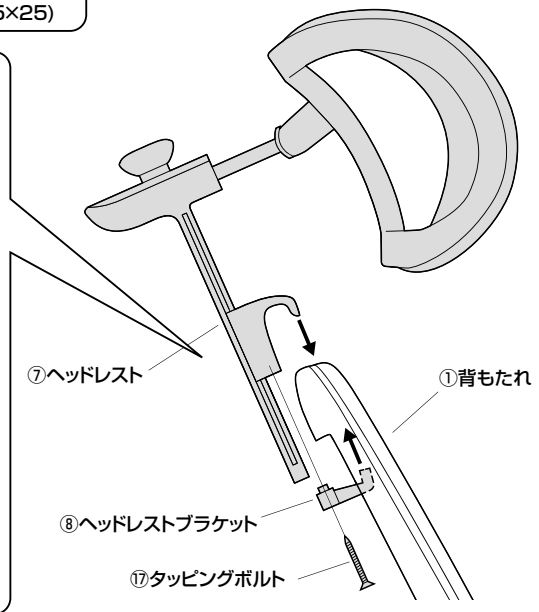
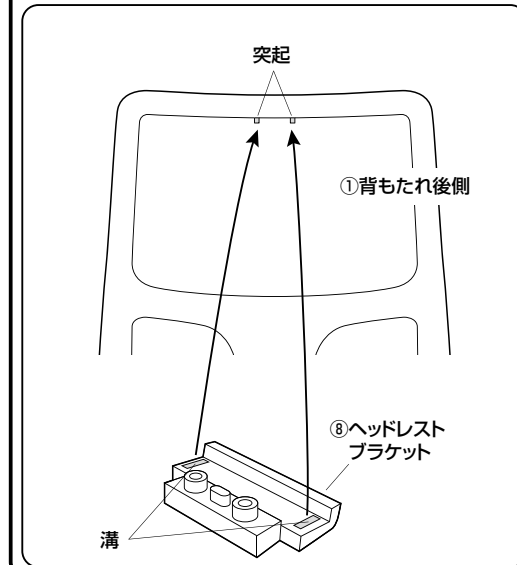
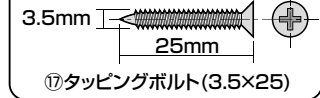

# 手順 16

▲ 注意 ▲

背もたれが勢いよくスライドします。指をはさんだり、強く打たれないようにご注意ください。

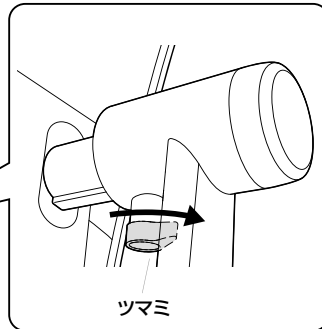
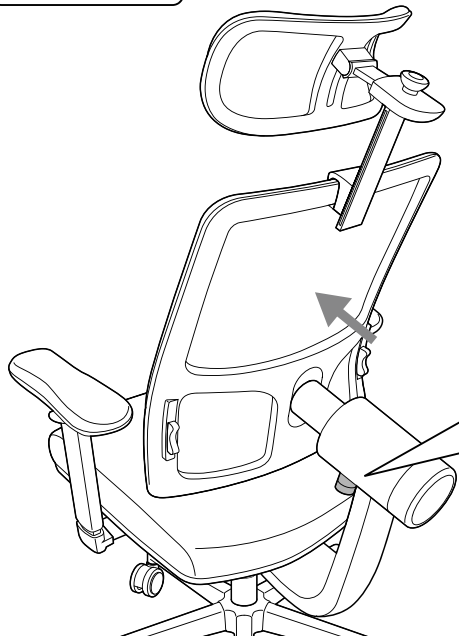

# 手順 17



⑬ 目隠しシート

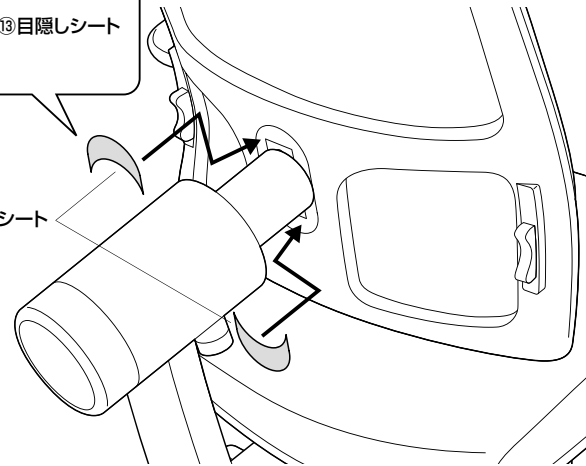

# 手順 18

▲ 注意 ▲

最後にゆるみやガタつきがないか確認してください。

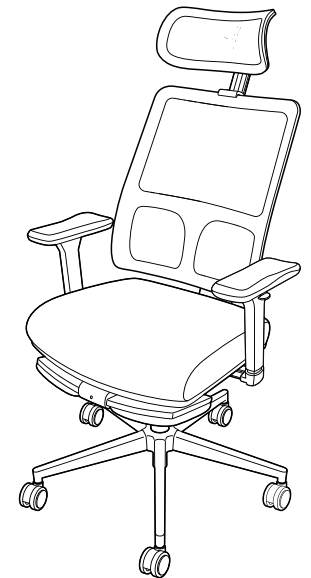

## オットマンの使用方法

手順 1

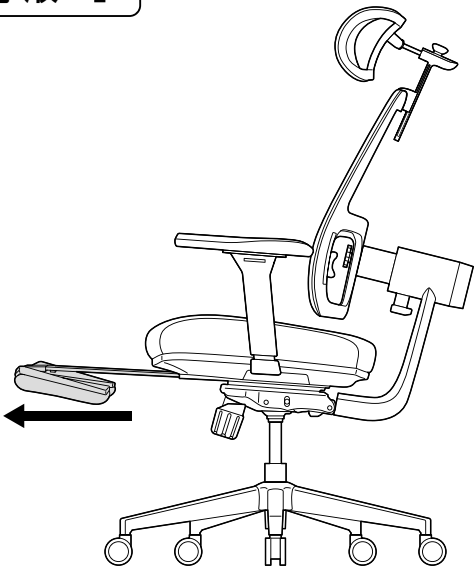

手順 2

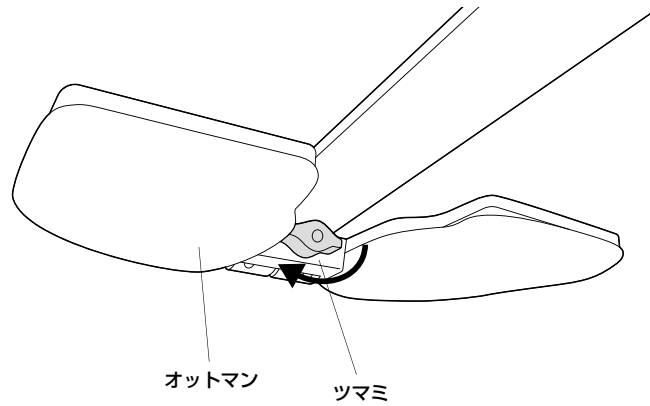

手順 3

▲ 注意 ▲  
カチッと音になる  
まで開きます。



## オットマンの収納方法

手順 1

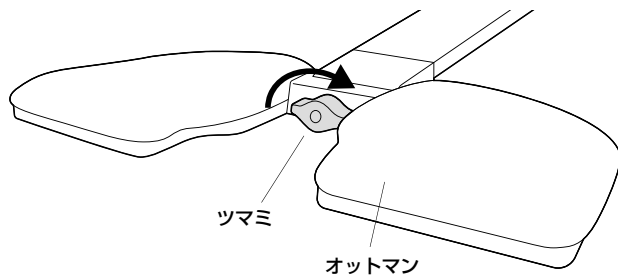

手順 2

▲ 注意 ▲  
カチッと音になる  
まで閉じます。



手順 3

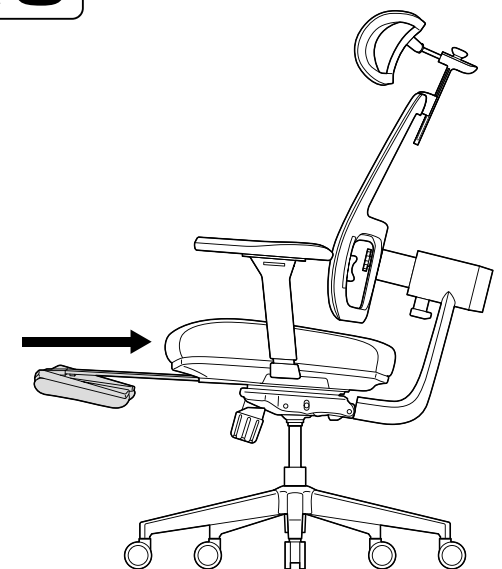

## 背もたれの可動設定方法

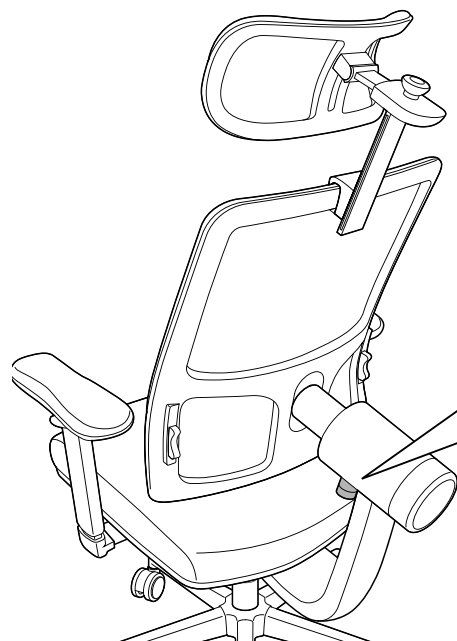

背もたれ可動

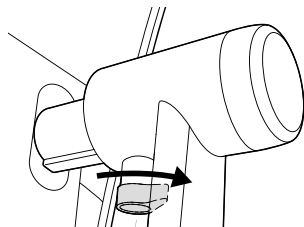

ツマミ

背もたれ固定

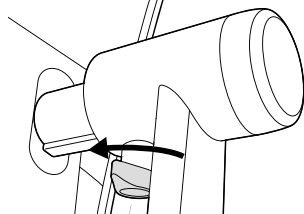

ツマミ

## 背もたれの固さ調節方法

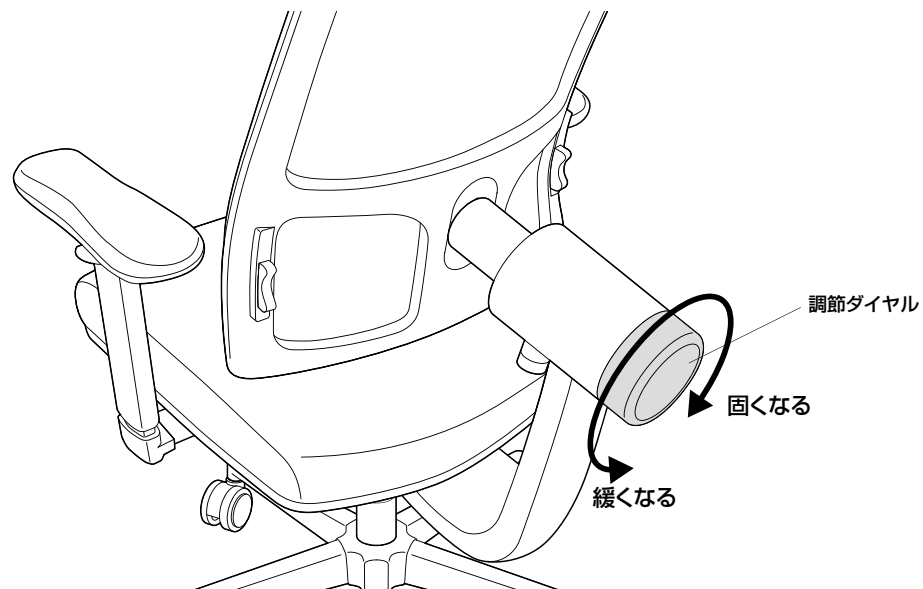

調節ダイヤル

固くなる

緩くなる

## 背もたれの前後位置調節方法

手順 1

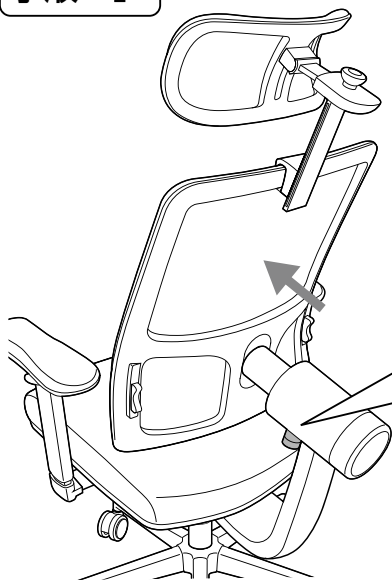

▲注意▲

背もたれが勢いよくスライドします。指をはさんだり、強く打たれないようにご注意ください。

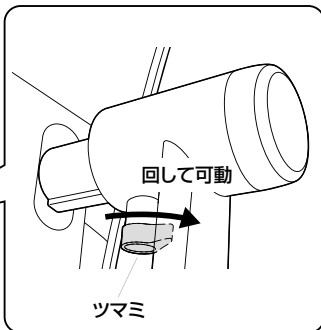

回して可動

ツマミ

手順 2

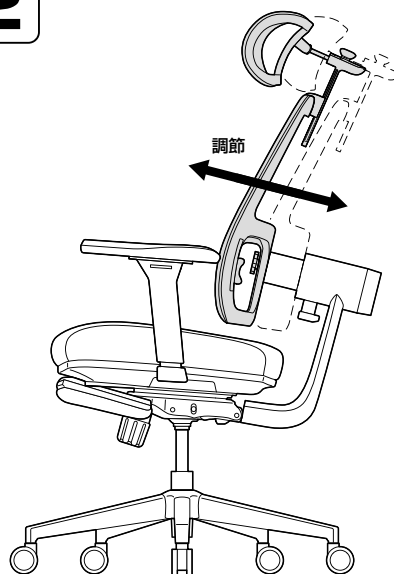

調節

手順 3

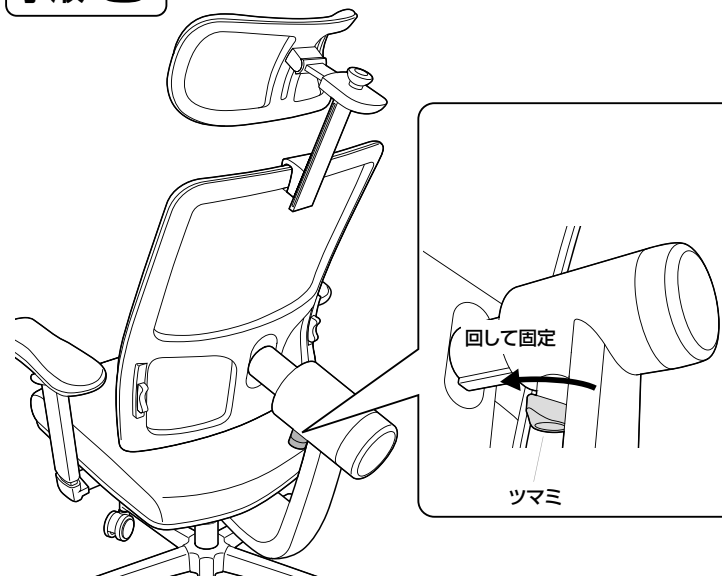

回して固定

ツマミ

### 座面の高さ調整方法

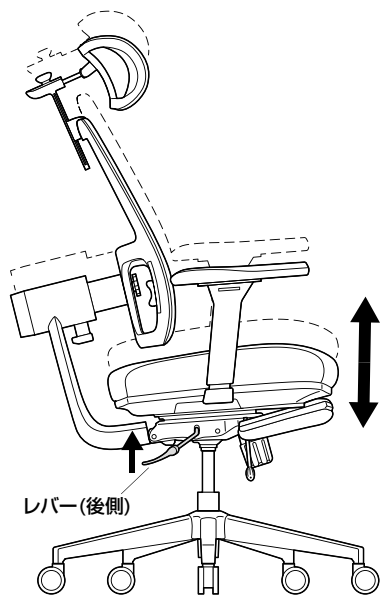

### ロックングの調整方法

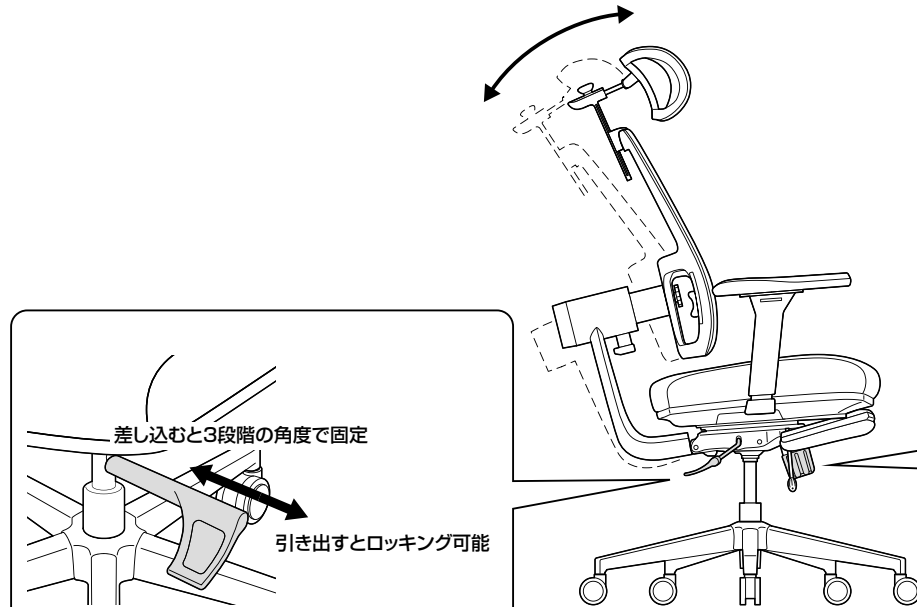

### ロックングの固さ

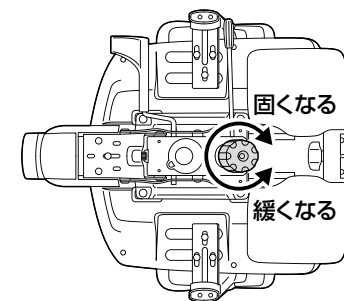

### 肘あての調整方法

ボタンを引き上げて  
高さを7段階

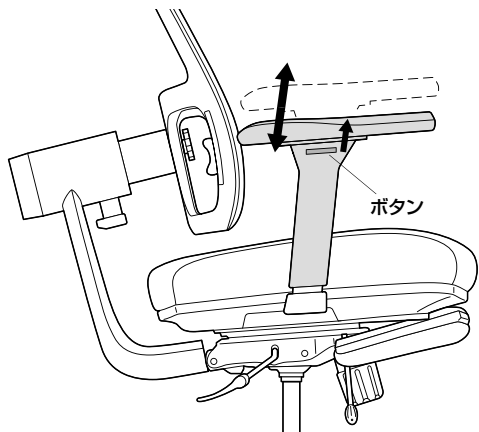

前後位置を5段階

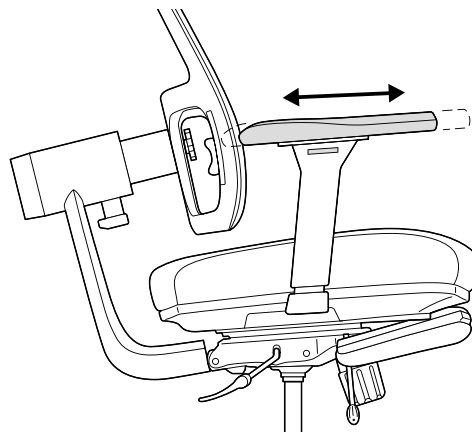

左右位置を無段階

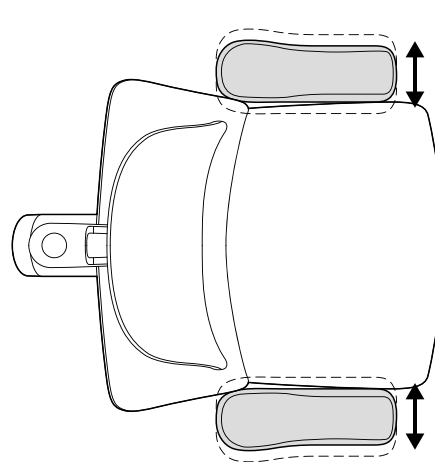

左右角度を3段階

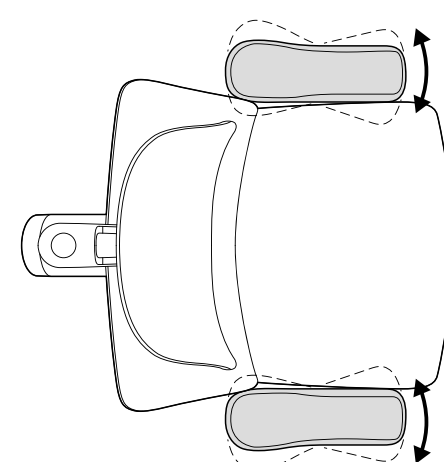

## 座面の前後位置調整方法

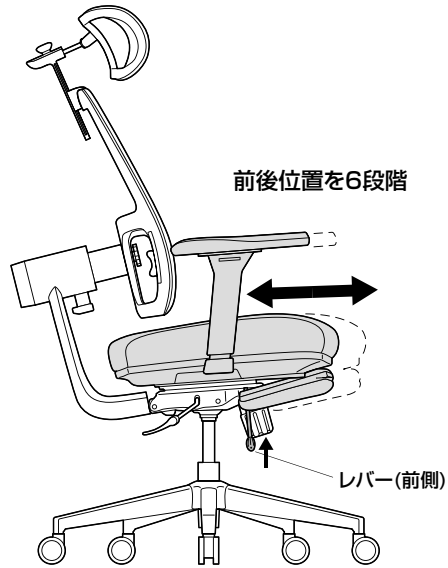

## ヘッドレストの調整方法

ノブを引き上げながら  
前後位置を4段階

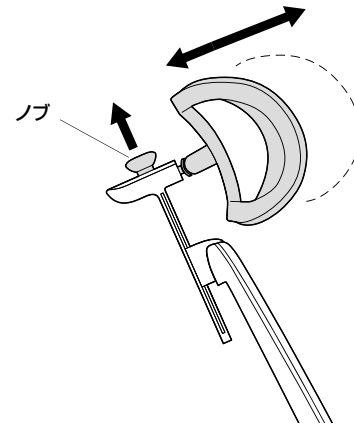

高さを14段階

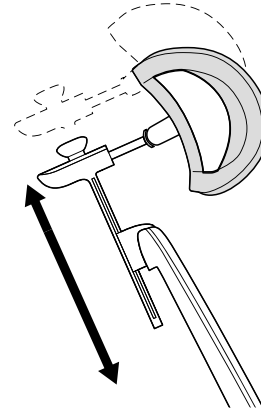

角度を3段階

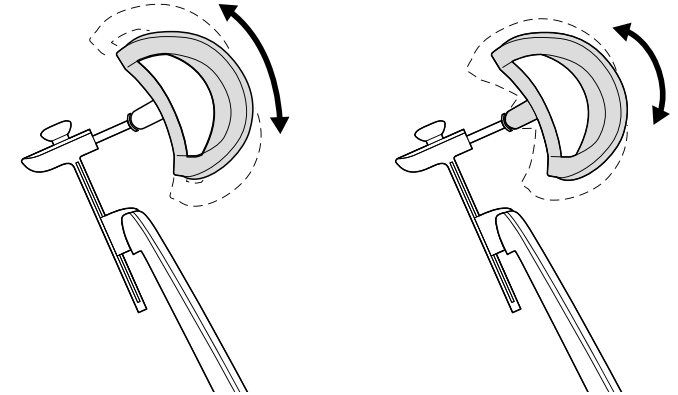

## ランバーサポートの高さ調整方法

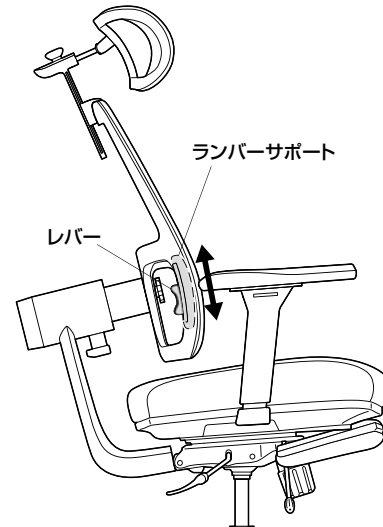
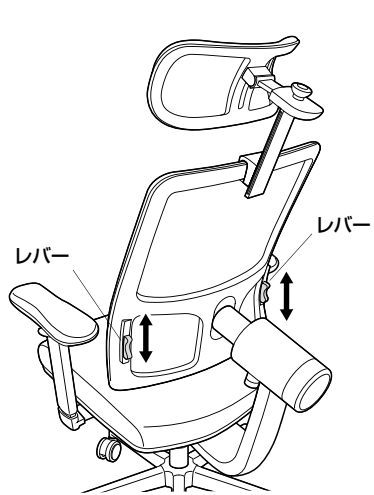

## チェアの品質表示

構造部材:座部/PP、スチール 背もたれ部/ナイロン  
脚部/ナイロン 肘あて部/PU キャスター部/PU+ナイロン  
張り材:ポリエステル  
クッション材:モールドウレタン

### <使用上の注意>

- 直射日光の当たる場所や高温、湿気及び乾燥の著しい場所を避けてください。
  - 滑りやすい床面で使用しないでください。
  - 用途以外で使用しないでください。
  - 部品がゆるんだ状態では使用しないでください。
  - 座面の上に登らないでください。転倒の原因になります。
  - 可動部に手足などを挟まないように注意してください。
  - 著しい汚れを落とす場合は、薄めた中性洗剤を使用してください。
  - 座面に勢いよく座らないでください。勢いよく座ると、座面に体重の3~4倍の荷重がかかり、チェアが破壊される恐れがあります。
  - 同時に2人以上で腰掛けしないでください。
  - パーツ類が1つでも紛失、破損、消耗した場合は、純正部品による修理が完了するまで使用しないでください。
- ※以上の注意に従ってご使用いただかない場合、大きな事故につながる危険がありますので、必ず守ってください。