

この度は、弊社製品をお買求めいただきましてありがとうございました。
本製品は組立式になっておりますので、下記の詳細で組立ててください。
パッキングケースの中には、下記の部品が入っています。

**組立説明書は組立て後も
大切に保管してください。**

この製品を第三者に貸し出すときは、この説明書も共に貸し出し、よく読んでから使用するようご指導ください。

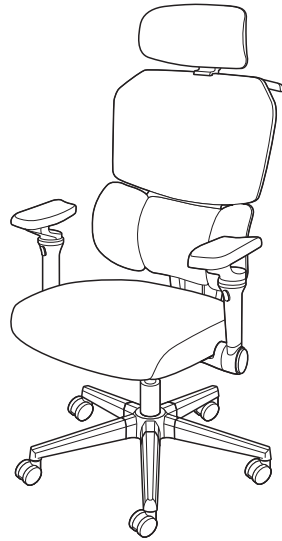

<組立てに必要な人数>

大人2人以上

<用意していただくもの>

・手袋(ケガ等を防ぐために着用をおすすめします)

チェアの品質表示

構造部材:座部・背もたれ部・肘あて部/PP 脚部/PA
キャスター部/ナイロン

張り材:背もたれ部/メッシュ 座部/布(ポリエステル)
クッション材:ウレタンフォーム

<使用上の注意>

【取扱い上の注意】

- 直射日光の当たる場所や高温、湿気及び乾燥の著しい場所を避けてください。
 - 滑りやすい床面では使用しないでください。
 - 用途以外で使用しないでください。
 - ボルトやネジがゆるんだ状態では使用しないでください。
 - 座面や肘あての上に登らないでください。転倒の原因になります。
 - 可動部に手足などを挟まないように注意してください。
 - 著しい汚れを落とす場合は、薄めた中性洗剤を使用してください。
 - 座面に勢いよく座らないでください。勢いよく座ると、座面に体重の3~4倍の荷重がかかり、チェアが破壊される恐れがあります。
 - 同時に2人以上で腰掛けしないでください。
 - 各調整ボルト、ネジ、ビスなどを含むパーツ類が1つでも紛失、破損、消耗した場合は、純正部品による修理が完了するまで使用しないでください。
- ※以上の注意に従ってご使用いただかない場合、大きな事故につながる危険がありますので、必ず守ってください。

組立部品

※部品の欠品や破損があった場合は、品番(150-SNCM76BKなど)と下記の部品番号(①~⑫)と部品名(ボルトAなど)をお知らせください。

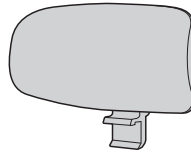

①ヘッドレスト×1個

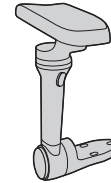

⑥肘あて(右)×1個

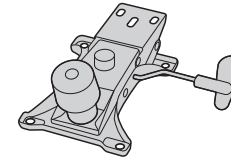

⑪座面ブラケット×1個



②ハンガー×1本

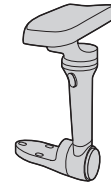

⑦肘あて(左)×1個



⑫ガスシリンダー×1本

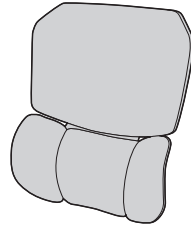

③背もたれ×1個

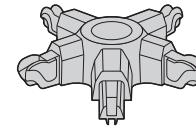

⑧レッグフレームA×1個

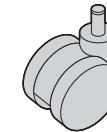

⑬キャスター×5個

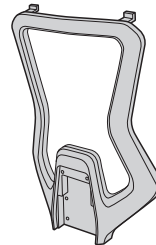

④フレーム×1個

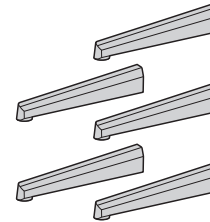

⑨レッグフレームB×5本

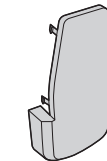

⑭カバーA×1個

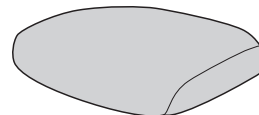

⑤座面×1個

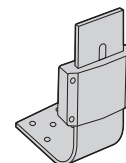

⑩背もたれブラケット×1個

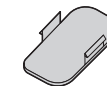

⑮カバーB×1個

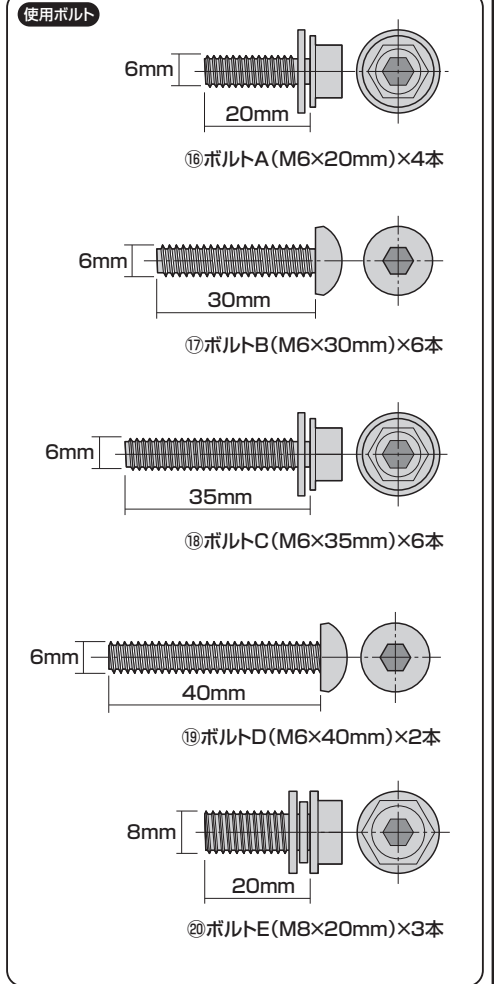

⑳六角レンチ(5mm)×1本

手順 1

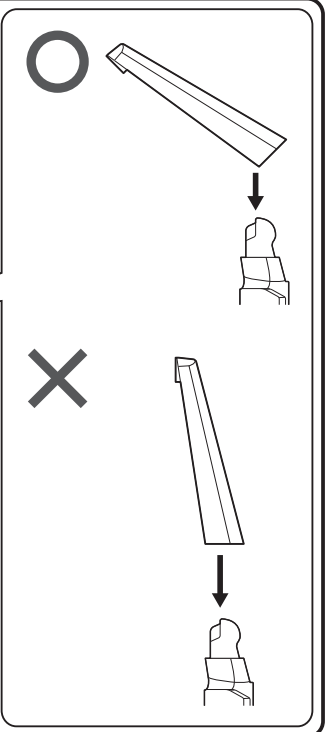
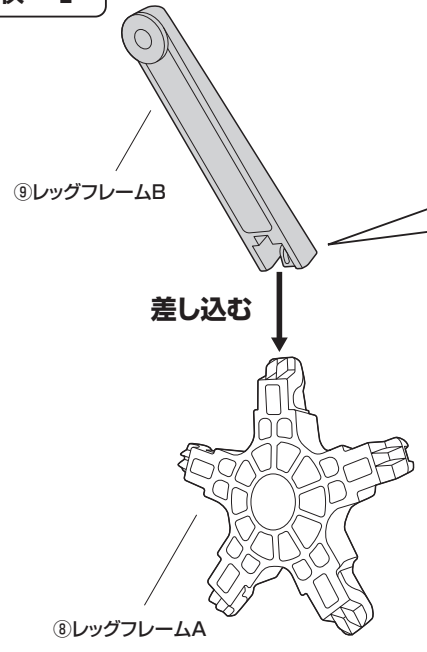

手順 2

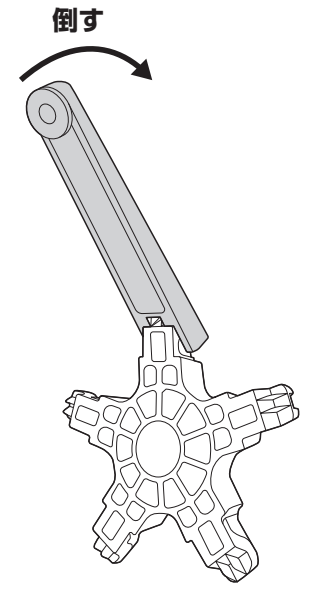

※同様に他のレッグフレームBも取付けます。

手順 3

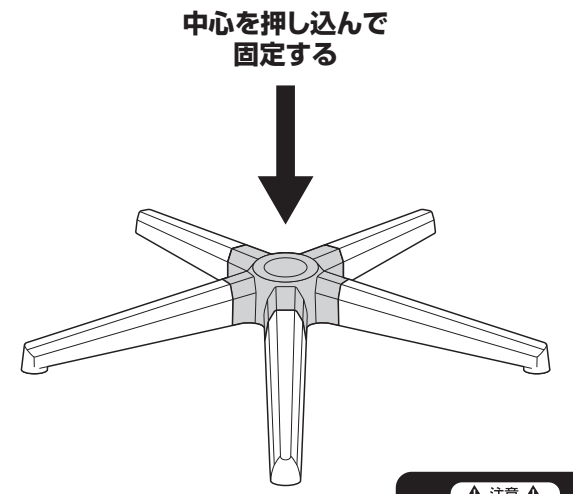

▲注意▲
指などを挟まないように
ご注意ください。

手順 4

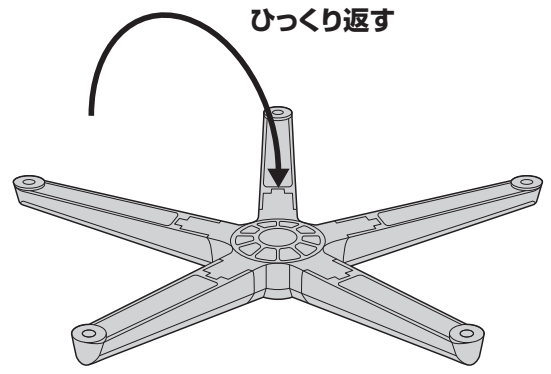

手順 5

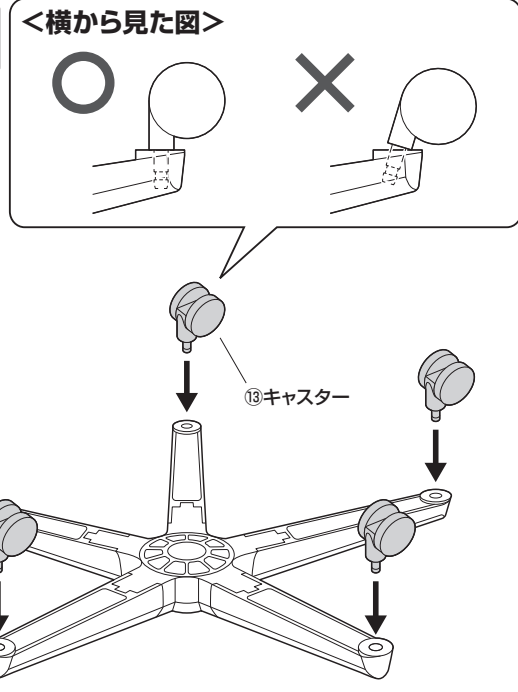

手順 6

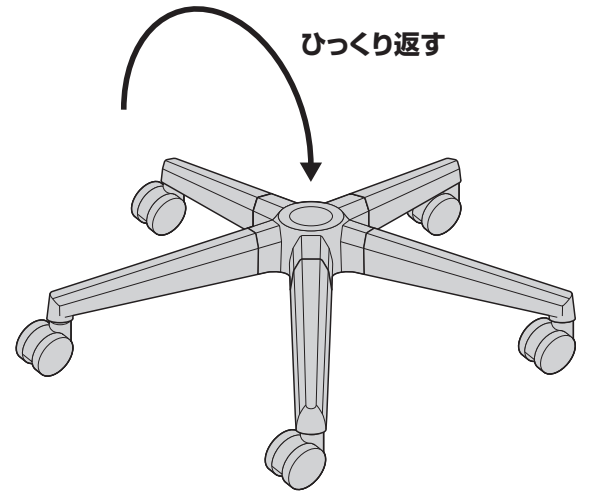

手順 7

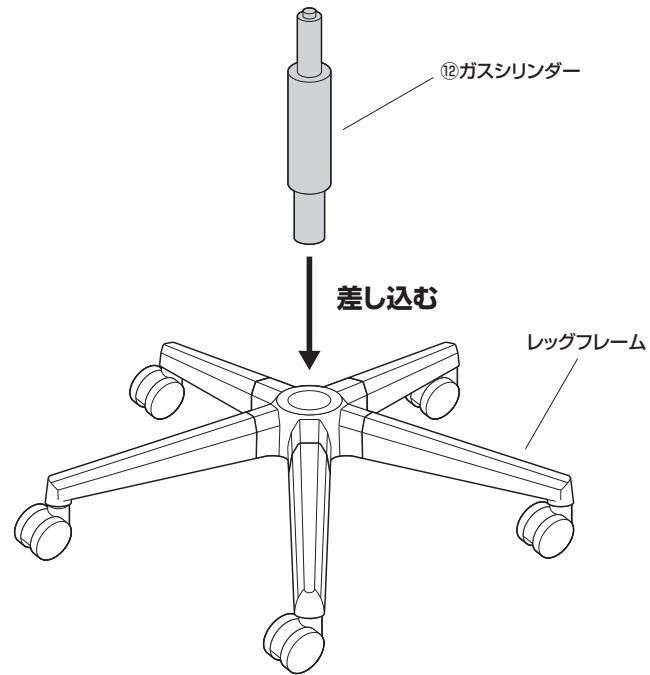

手順 8

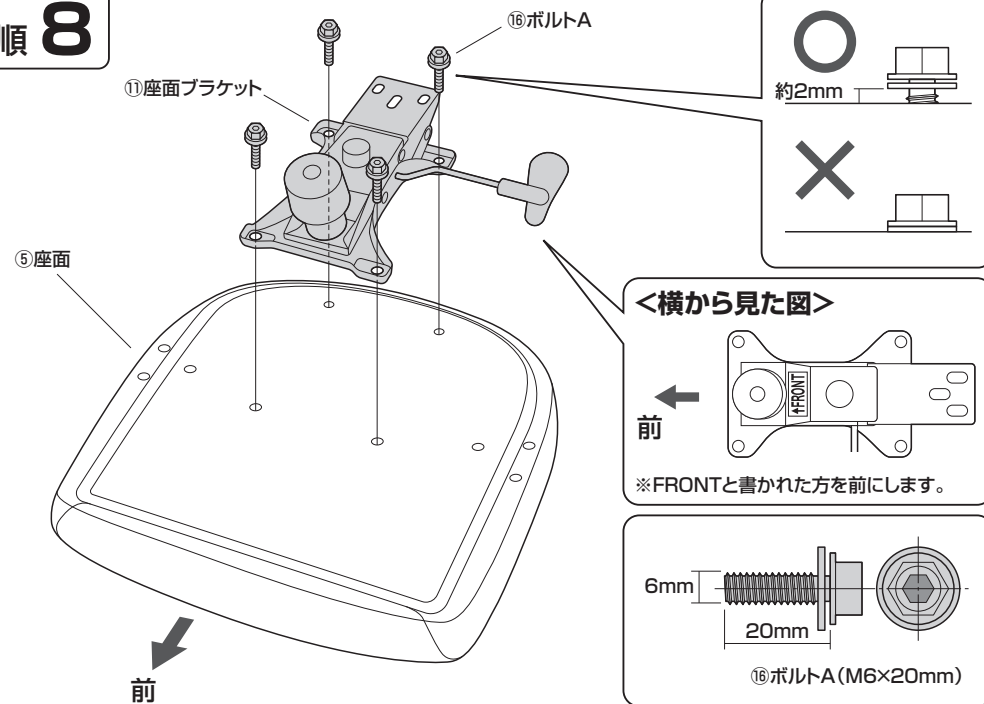

手順 9

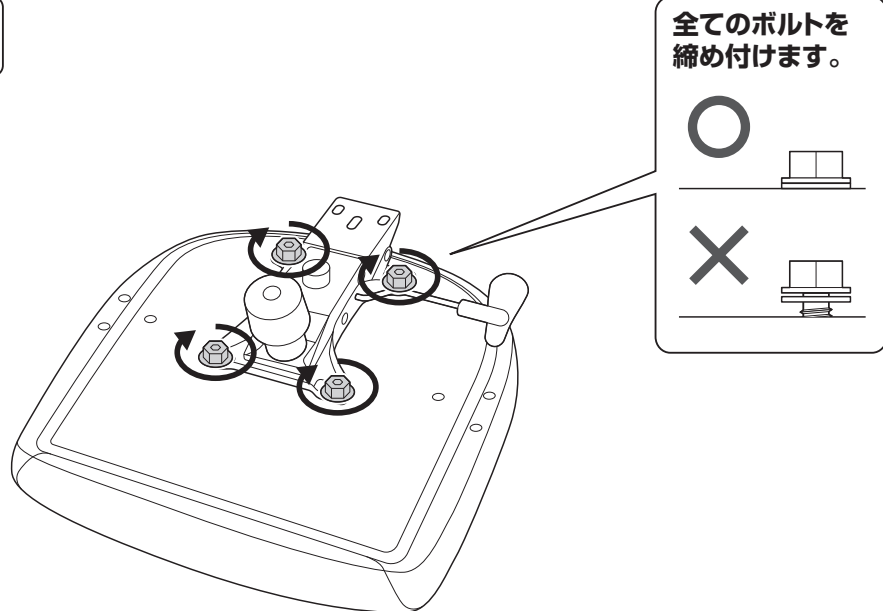

▲注意▲
ボルトはしっかりと最後まで締め込んでください。

手順 10

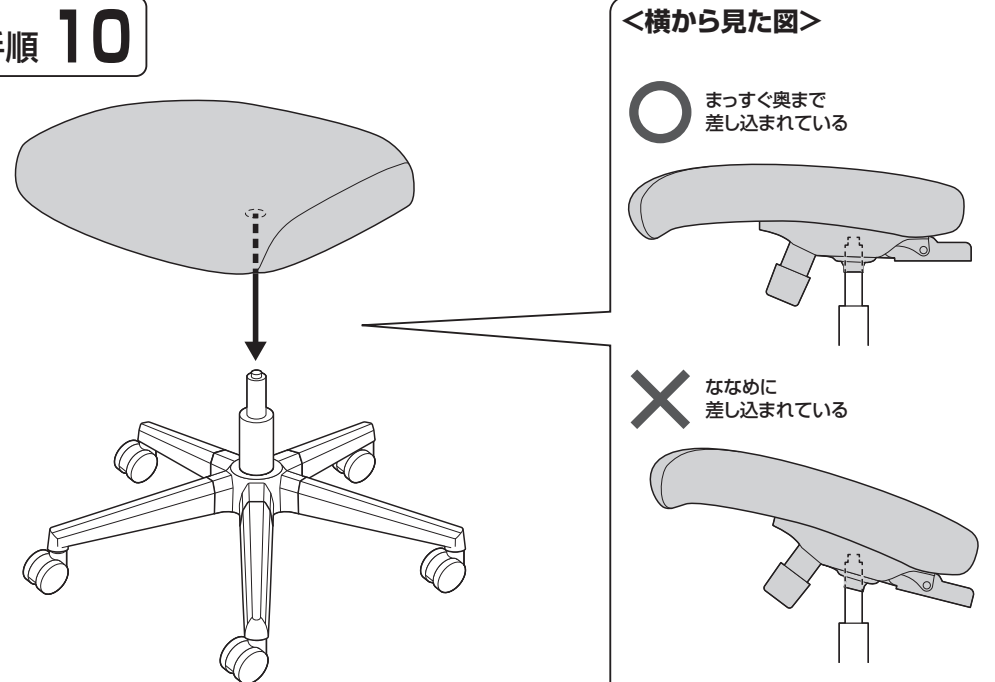

手順 11

座面に座って
しっかりと押し込む

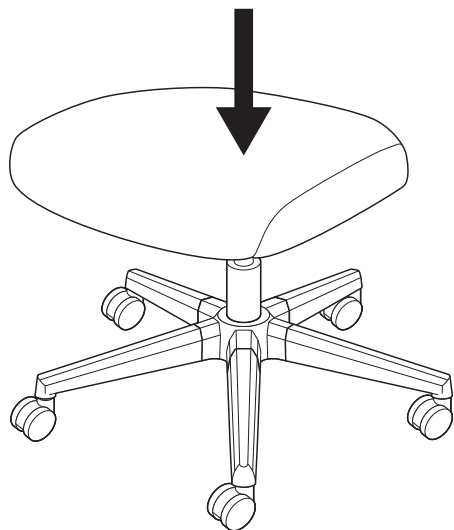

▲ 注意 ▲

体重の軽い方は何度も体重をかけて、
確実に押し込んでください。

手順 12

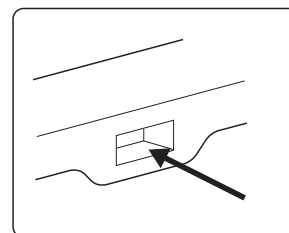

引っ掛ける

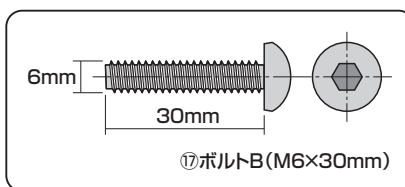

ツメ

引っ掛ける

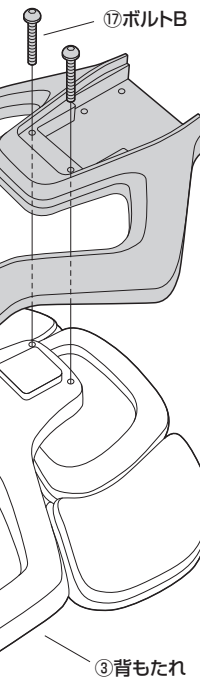

手順 13

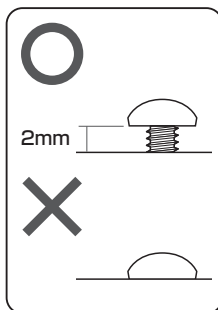
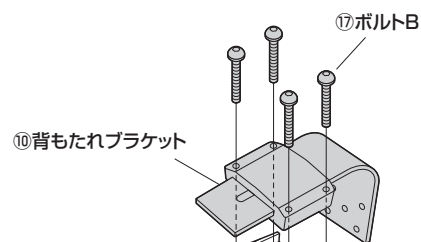

⑰ボルトB (M6×30mm)

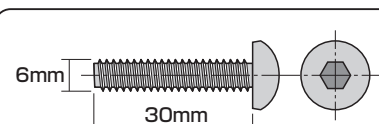

手順 14

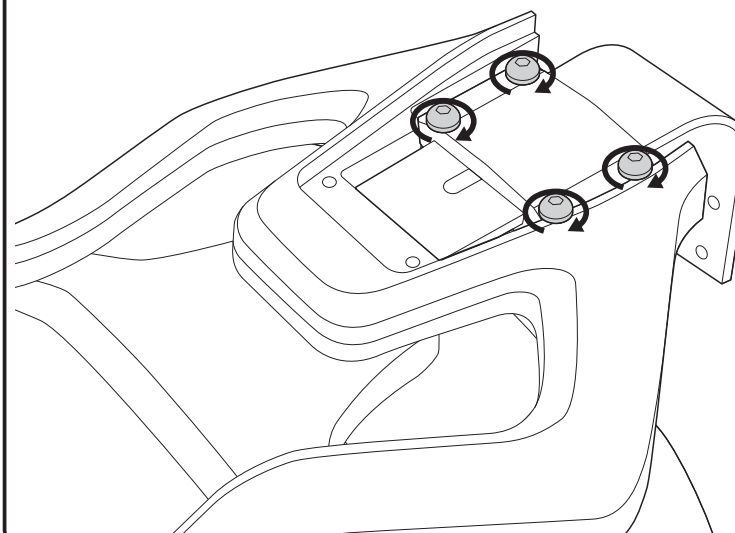

全てのボルトを
締め付けます。

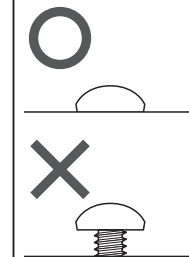

▲ 注意 ▲

ボルトはしっかりと最後まで
締め込んでください。

手順 15

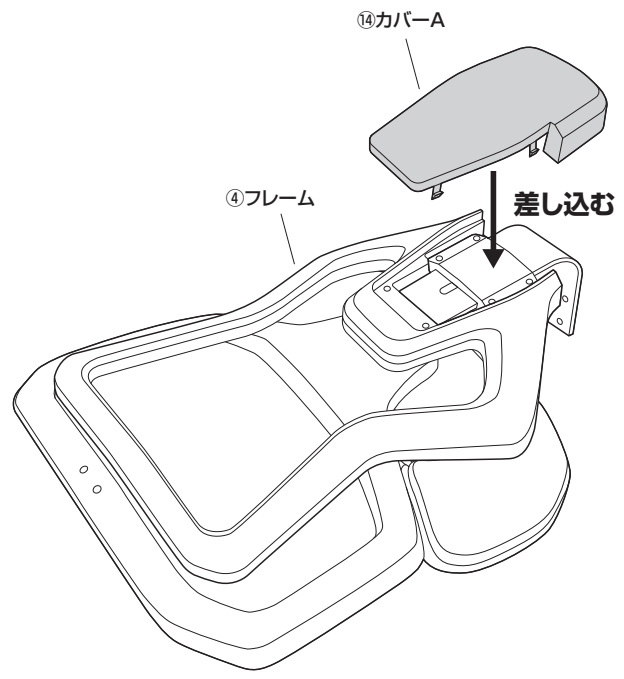

手順 16

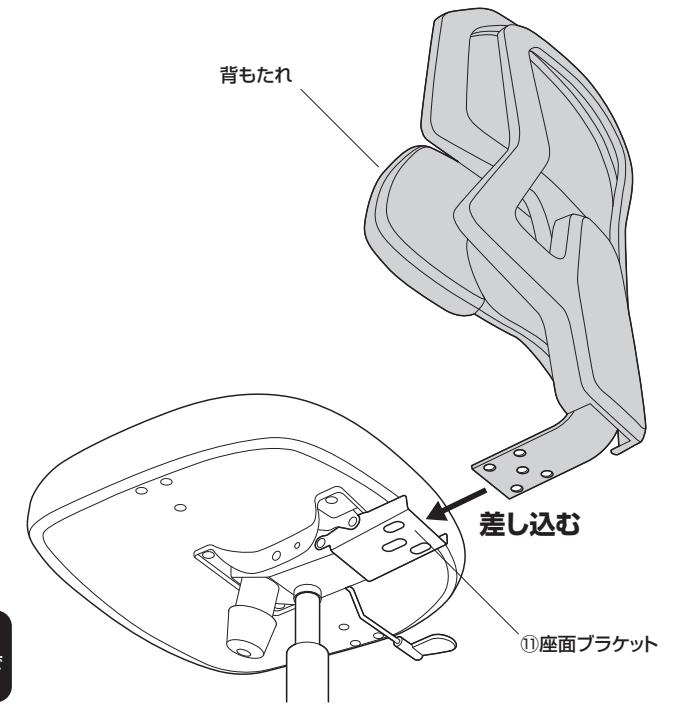

▲注意▲
この作業は必ず大人2人以上で行ってください。

手順 17

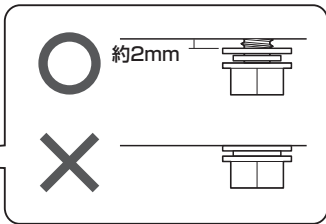
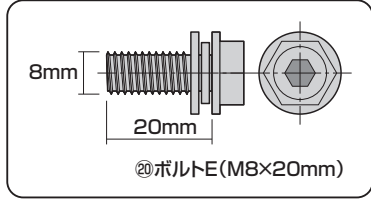
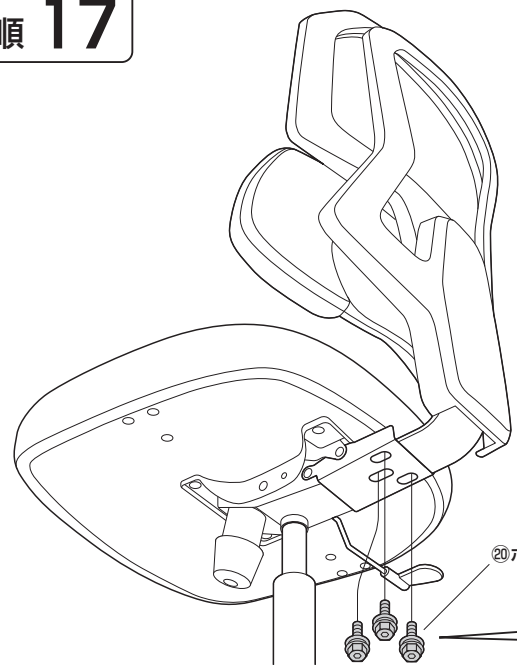

手順 18

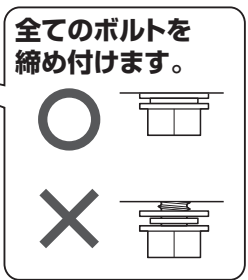
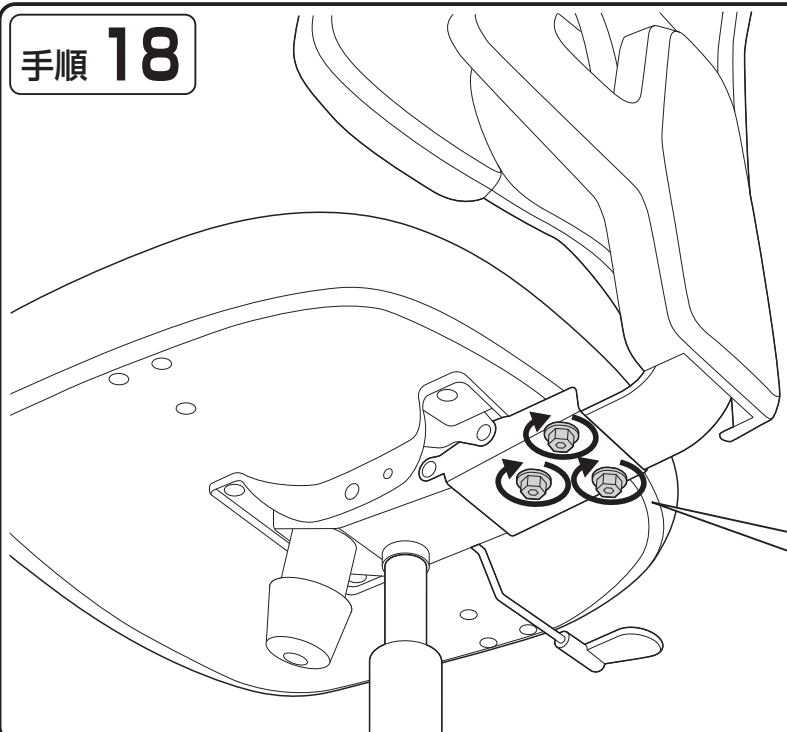

手順 19

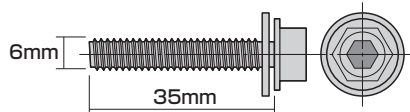

⑩ボルトC (M6×35mm)

⑦肘あて(左)
※アーム部に「L」の表示シールがあります。

<横から見た図>

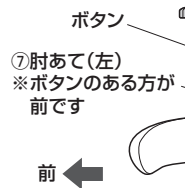

ボタン
⑦肘あて(左)
※ボタンのある方が前です

前 ←

全てのボルトを締め付けます。



前 ←

⑩ボルトC

手順 20

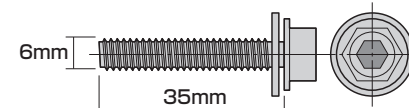

⑩ボルトC (M6×35mm)

⑥肘あて(右)
※アーム部に「R」の表示シールがあります。

<横から見た図>

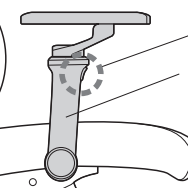

ボタン
⑥肘あて(右)
※ボタンのある方が前です

前 →

全てのボルトを締め付けます。



前 →

⑩ボルトC

手順 21

①ヘッドレスト

⑨ボルトD

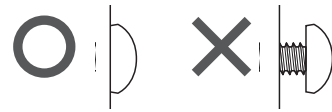

②ハンガー

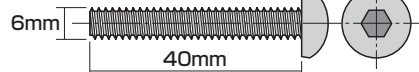
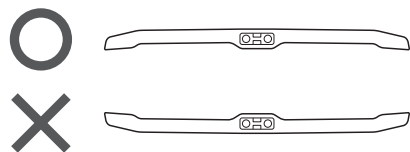

⑨ボルトD (M6×40mm)

手順 22

⑮カバーB

差し込む

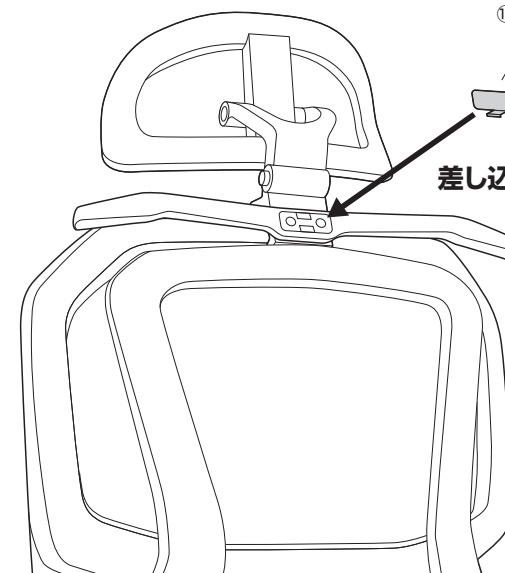

高さの調節方法

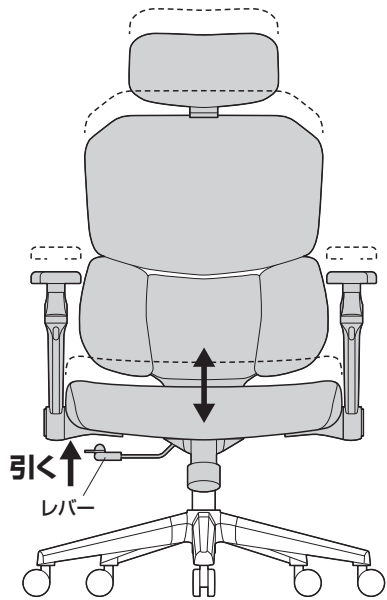

ロックングの方法

レバーを引き出すと、ロックングできます。
レバーを差し込むと、3段階で固定できます。

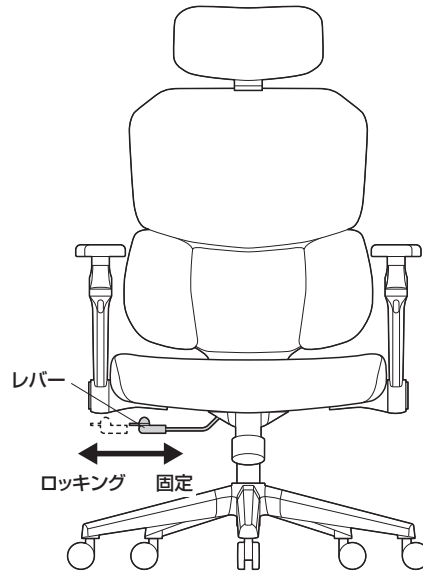

<下から見た図>

①座面プレート

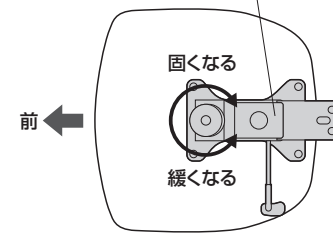

下から見て、ツマミを時計回りに回すと
ロックングが固くなり、反時計回りに
回すと緩くなります。

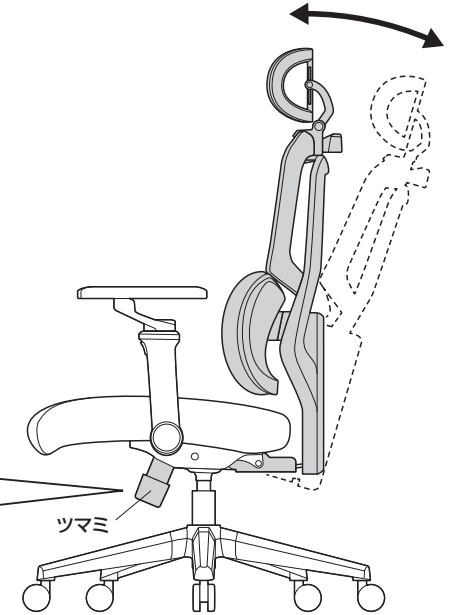

背もたれの調節方法

手順 1

※背もたれを上最後まで持ち上げます。

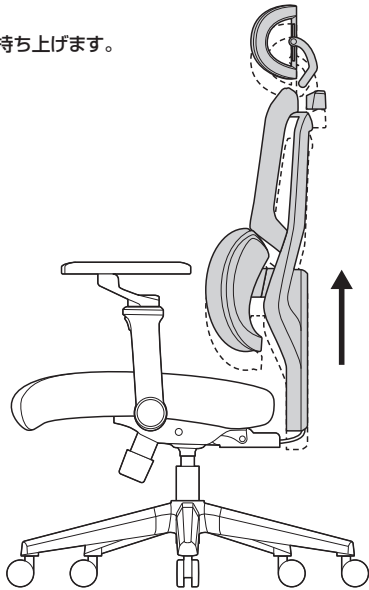

手順 2

※背もたれを一番下まで下げます。

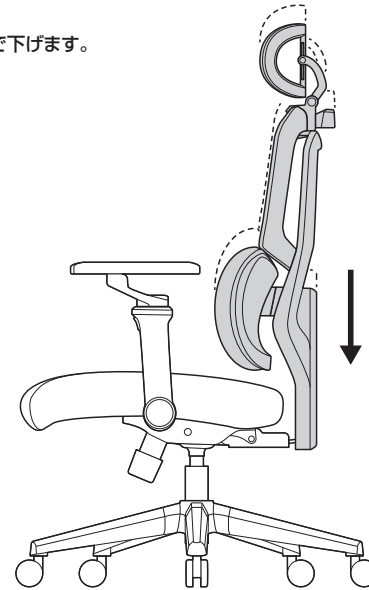

手順 3

※背もたれを少しずつ持ち上げ、
任意の位置でとめます。
※10段階で高さを調節することができます。

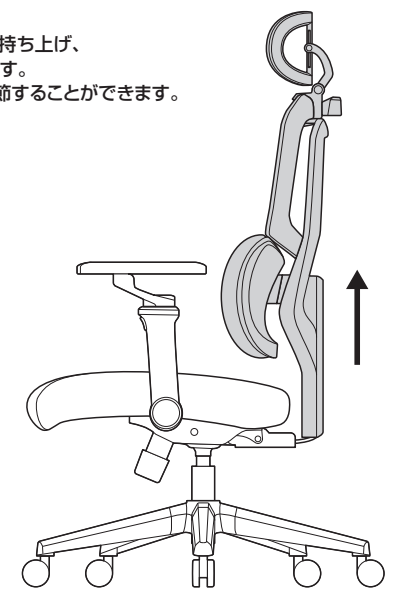

ランバーサポートの調節方法

手順 1

※ランバーサポートを前に最後まで引出します。

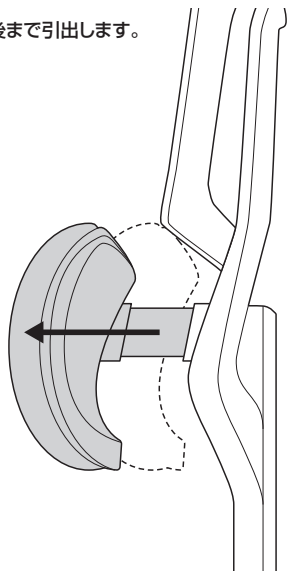

手順 2

※ランバーサポートを一番後まで押し込みます。

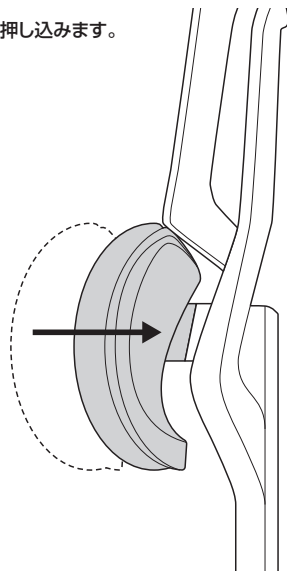

手順 3

※ランバーサポートを少しずつ引出し、
任意の位置でとめます。
※4段階で位置を調節することができます。

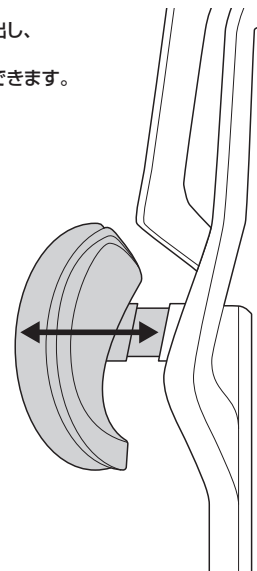

ヘッドレストの調節方法

<高さの調節>
ヘッドレストの高さを7段階で固定できます。

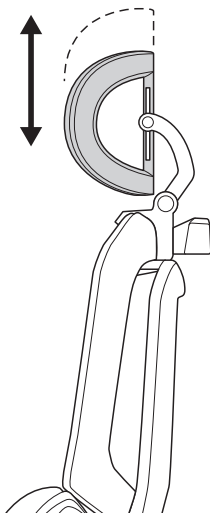

<角度の調節>

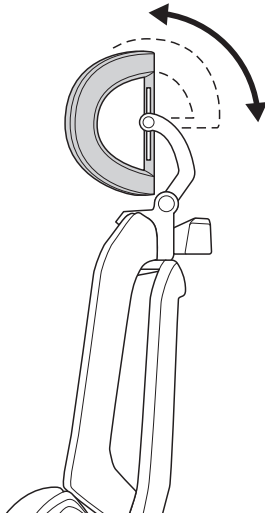

<角度の調節>
両側のボタンを押しながら調節できます。
4段階で固定できます。

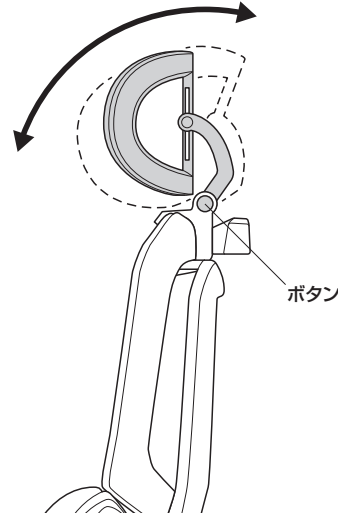

肘あての収納方法

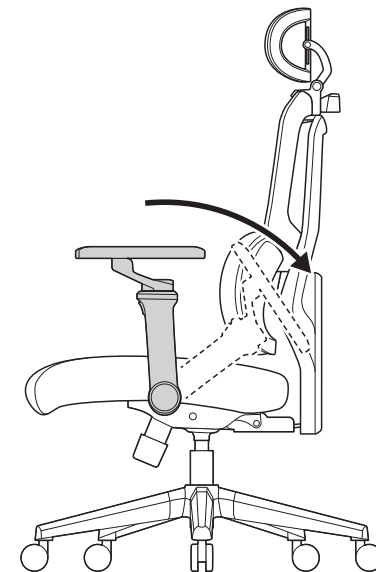

肘あての調節方法

<高さの調節>
高さを5段階で固定できます。
ボタンを押しながら下げます。

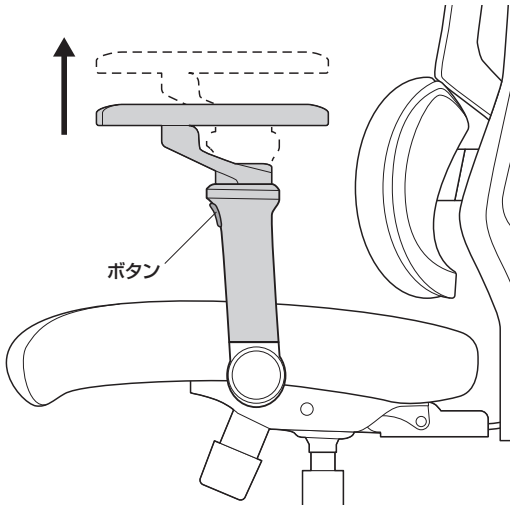

<前後の調節>
パッドの前後を7段階で固定できます。

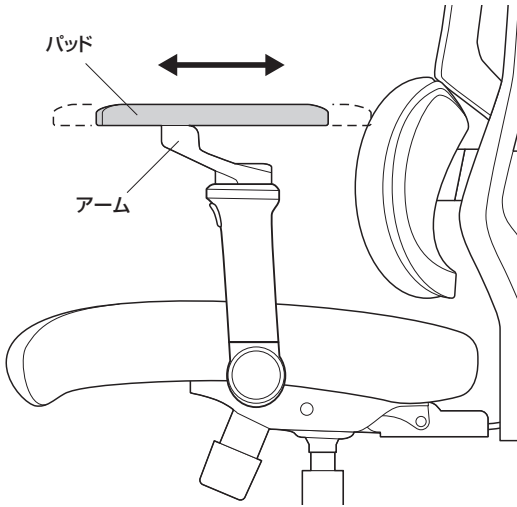

<角度の調節>
アームは360°回転します。

<上から見た図>

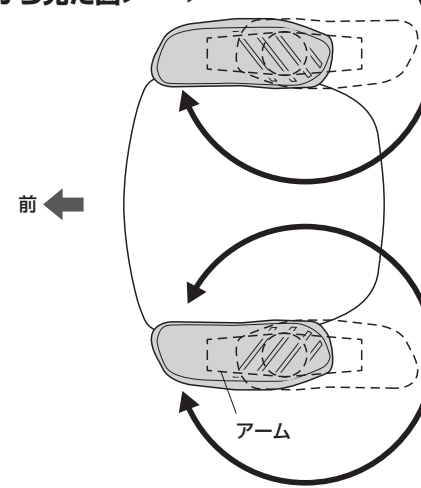

<角度の調節>
パッドは360°回転します。

<上から見た図>

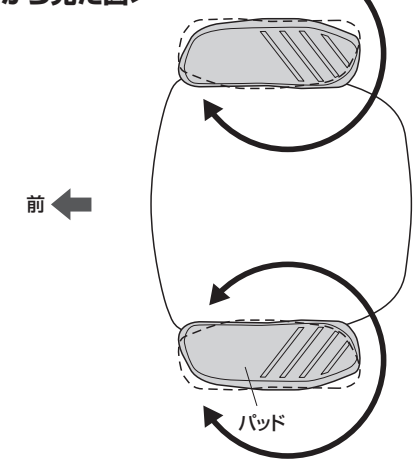

使用時の注意

⚠ チェアを起こす時は、レッグフレームで引き起こさない。
レッグフレームが外れます。

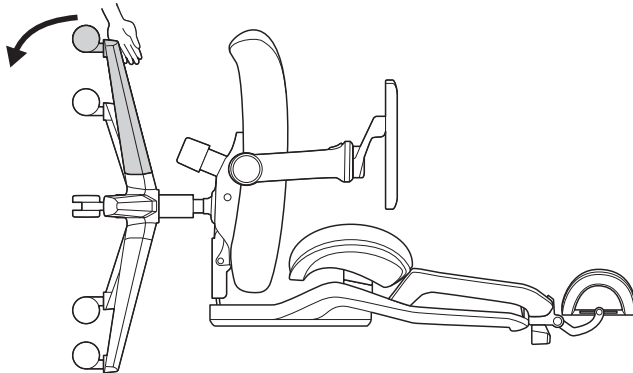

○ 背もたれや座面を持って起こす。

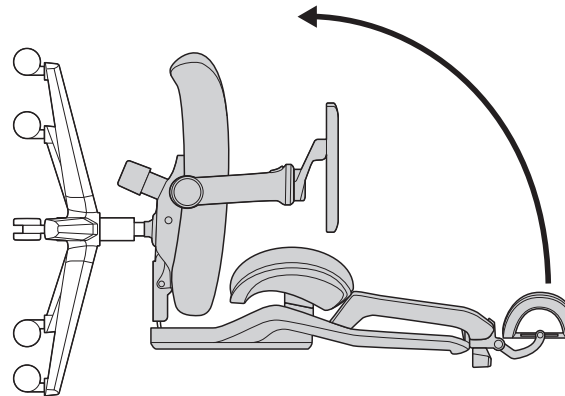

製品に関するお問い合わせ
製品の品質管理には細心の注意をはらっていますが、万一、不都合な点や製品に関するお問い合わせなどございましたら、お買求めの販売店又は右記までお気軽にご相談下さい。

CF/AE/KT06C

サンワサプライ株式会社

サンワダイレクト / 〒700-0825 岡山県岡山市北区田町1-10-1
TEL.086-229-5680 FAX.086-235-2381