

この度は、弊社製品をお買求めいただきましてありがとうございました。
本製品は組立式になっておりますので、下記の要領で組立てください。
パッキングケースの中には、下記の部品が入っています。

**組立説明書は組立ても
大切に保管してください。**

この製品を第三者に貸し出すときは、この説明書も共に貸し出し、よく読んでから使用するようにご指導ください。

完成図



<組立に必要な人数>

大人1人以上

<用意していただくもの>

・手袋 (ケガ等を防ぐために着用をおすすめします)

組立部品

※部品の欠品や破損があった場合は、品番(150-SNCM45BKなど)と下記の部品番号(①~⑫)と部品名(キャスターなど)をお知らせください。

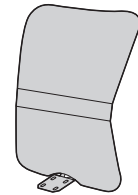

①背もたれ×1個

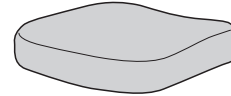

②座面×1個

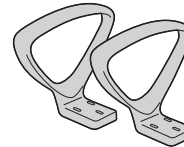

③肘あて×2個

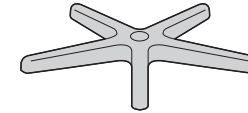

④レッグフレーム×1個

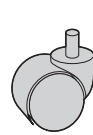

⑤キャスター
×5個



⑥ガスシリンダー
×1本



⑦シリンダーカバー
×1組

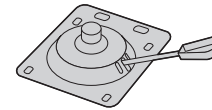

⑧座面プレート
×1個



⑨六角レンチ(5mm)
×1本

使用ボルト類

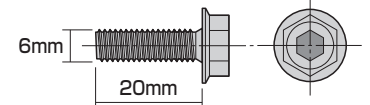

⑩ボルトA (M6×20mm)×4本

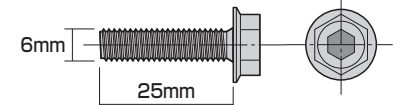

⑪ボルトB (M6×25mm)×4本

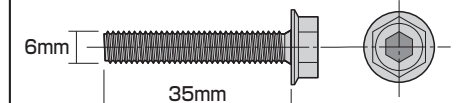

⑫ボルトC (M6×35mm)×6本

手順 1

<横から見た図>

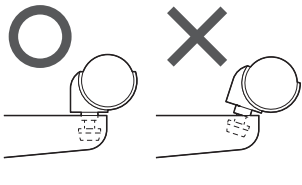

⑤キャスター

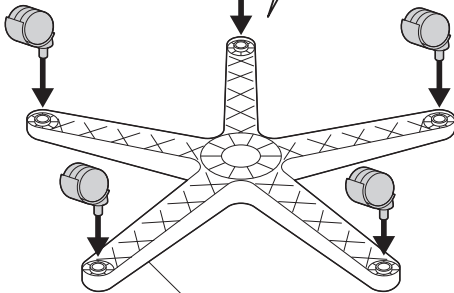

④レッグフレーム

手順 2

ひっくり返す

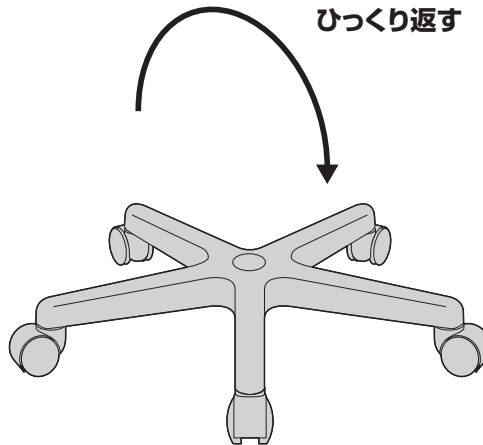

手順 3

⑥ガスシリンダー

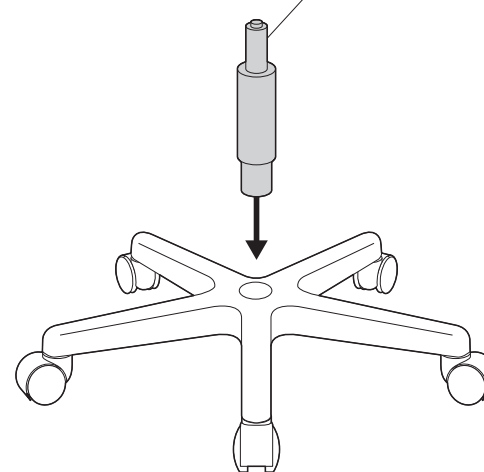

手順 4

⑦シリンダーカバー

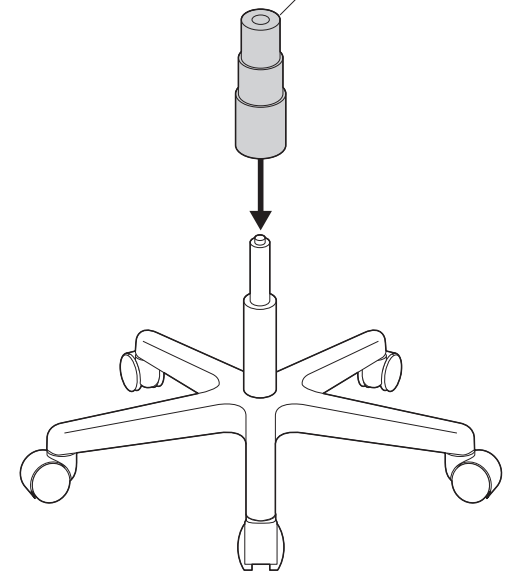

手順 5

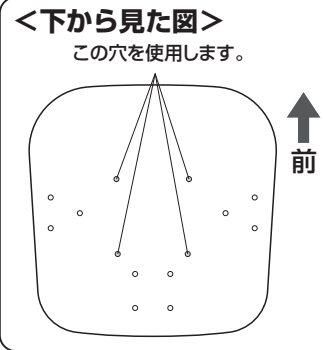
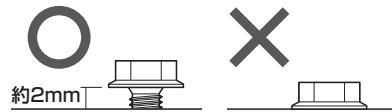
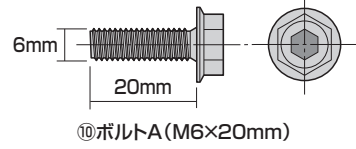
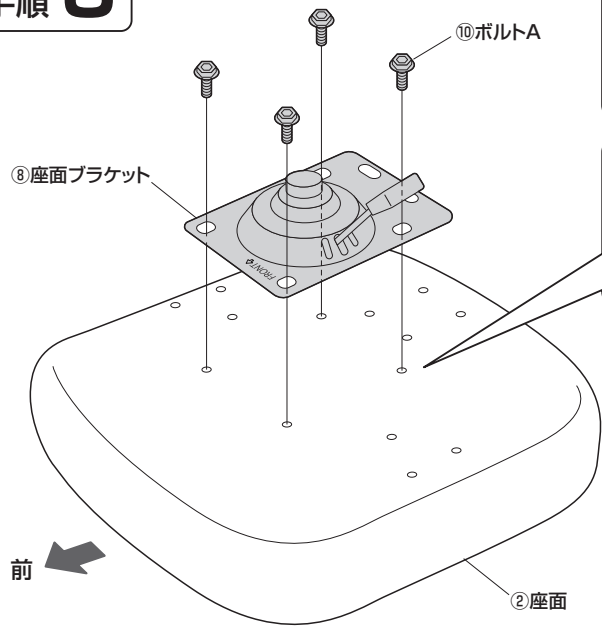

手順 6

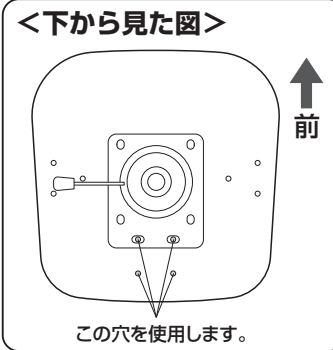
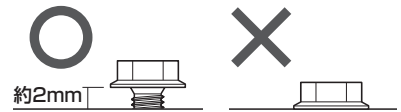
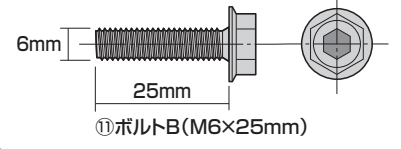
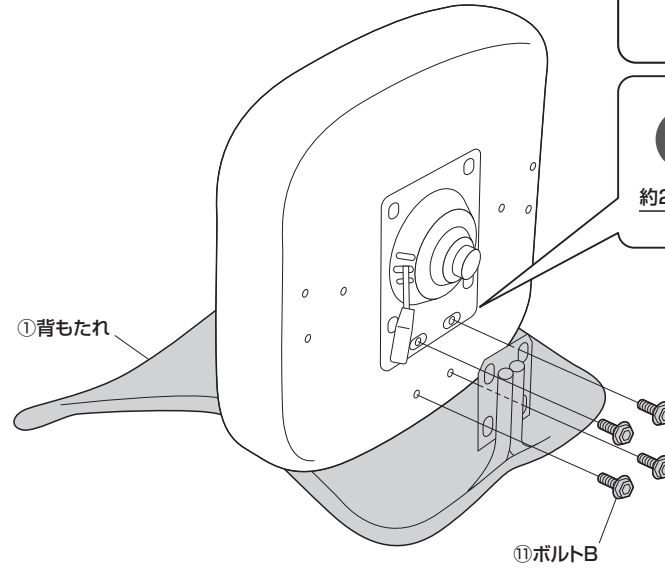

手順 7

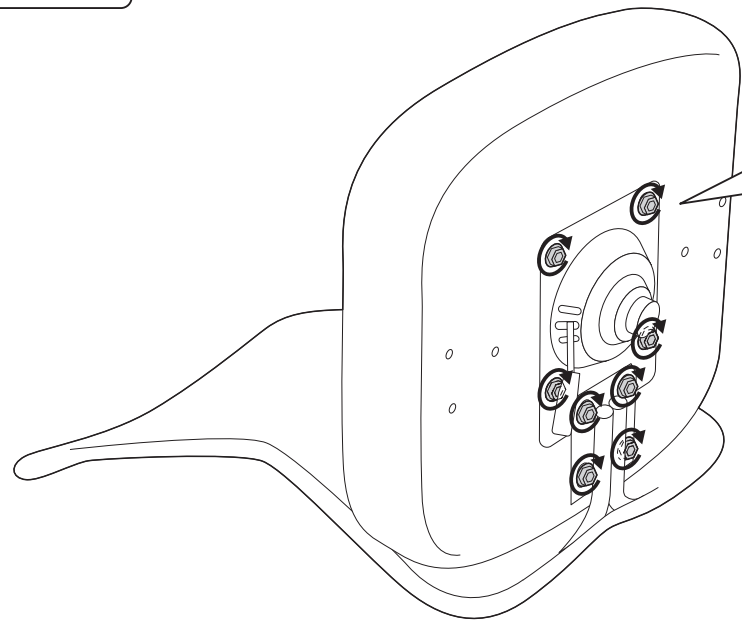

全てのボルトを
締め付けます。



手順 8

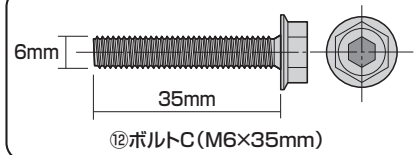
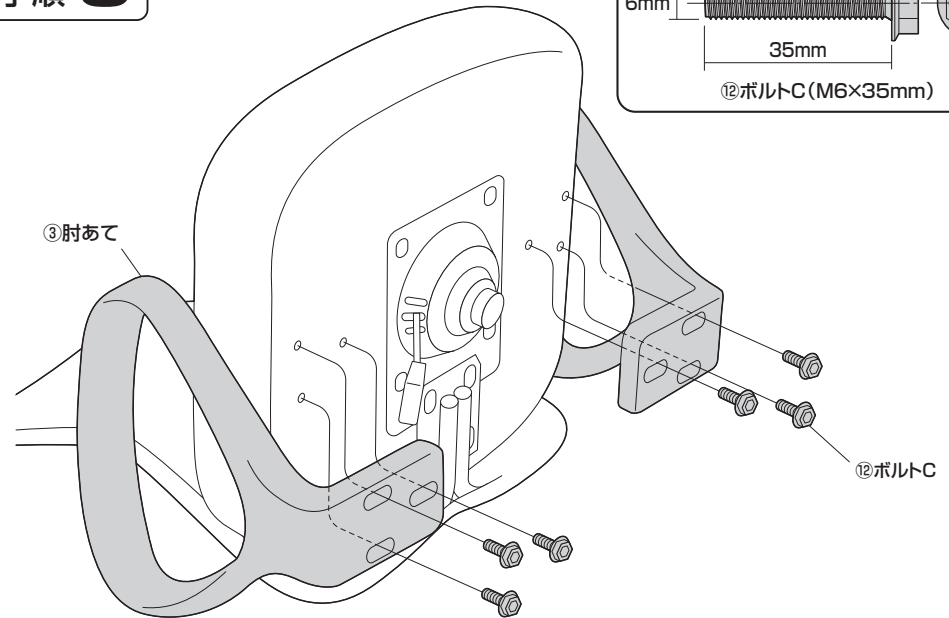

手順 9

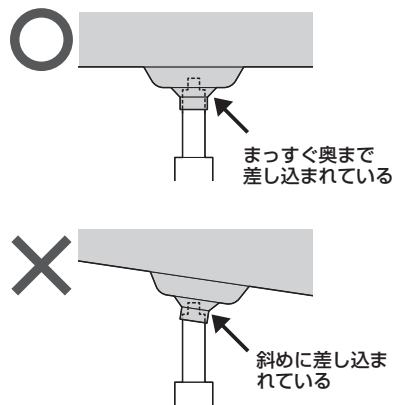
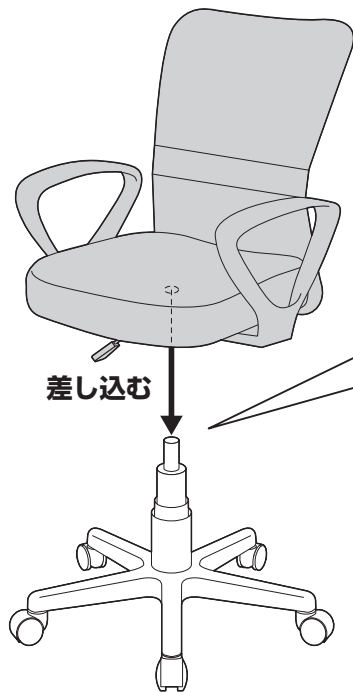

手順 10

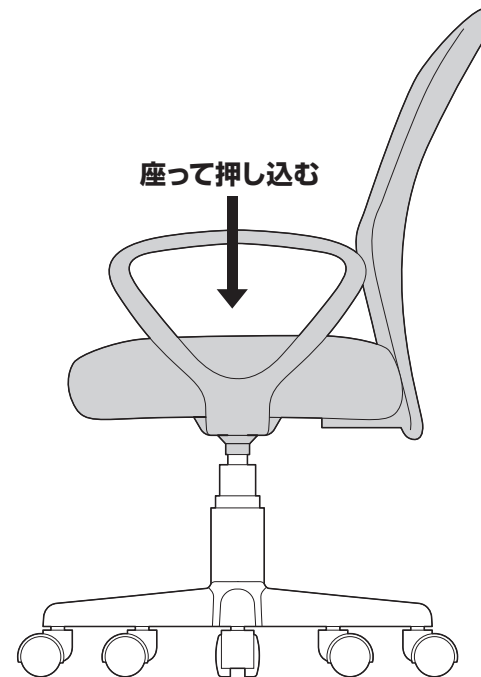

▲ 注意 ▲

体重の軽い方は何度も体重をかけて、確実に押し込んでください。

高さの調節方法

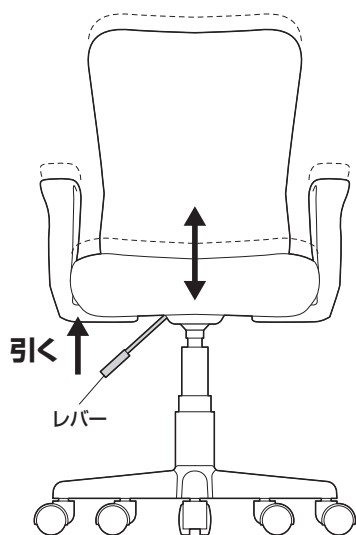

チェアの品質表示

構造部材:座部/木材 背もたれ部/スチール 肘あて/PP キャスター/ナイロン
 張り材:ポリエステルメッシュ
 クッション材:ウレタンフォーム

<使用上の注意>

- 直射日光の当たる場所や高温、湿気及び乾燥の著しい場所を避けてください。
 - 滑りやすい床面で使用しないでください。
 - 用途以外で使用しないでください。
 - 2ヶ月毎を目安に、ボルトやネジを定期的に締め直してください。
 - ボルトやネジがゆるんだ状態では使用しないでください。
 - 座面や肘あての上に登らないでください。転倒の原因になります。
 - 可動部に手足などを挟まないように注意してください。
 - 著しい汚れを落とす場合は、薄めた中性洗剤を使用してください。
 - 座面に勢いよく座らないでください。勢いよく座ると、座面に体重の3~4倍の荷重がかかり、チェアが破壊される恐れがあります。
 - 同時に2人以上で腰掛けしないでください。
 - 各調整ボルト、ネジ、ビスなどを含むパーツ類が1つでも紛失、破損、消耗した場合は、純正部品による修理が完了するまで使用しないでください。
- ※以上の注意に従ってご使用いただかない場合、大きな事故につながる危険がありますので、必ず守ってください。