

この度は、弊社製品をお買求めいただきましてありがとうございました。
本製品は組立式になっておりますので、下記の要領で組立ててください。
パッキングケースの中には、下記の部品が入っています。

組立説明書は組立て後も大切に保管してください。

この製品を第三者に貸し出すときは、この説明書も共に貸し出し、よく読んでから使用するようにご指導ください。

完成図



<組立てに必要な人数>
大人1人以上

<用意していただくもの>
・手袋(ケガ等を防ぐために着用をおすすめします)

組立部品

※部品の欠品や破損があった場合は、品番(150-SNCM40など)と下記の部品番号(①~⑩)と部品名(キャスターなど)をお知らせください。

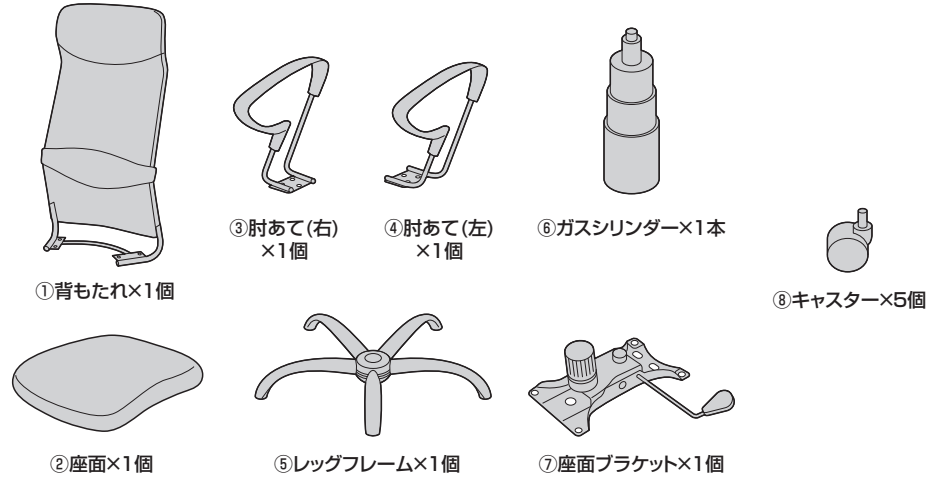

使用ボルト類

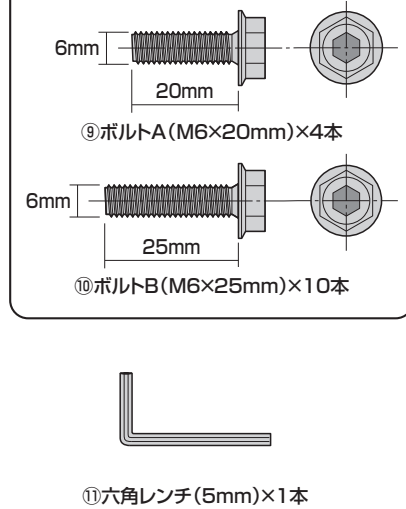

手順 1

<横から見た図>

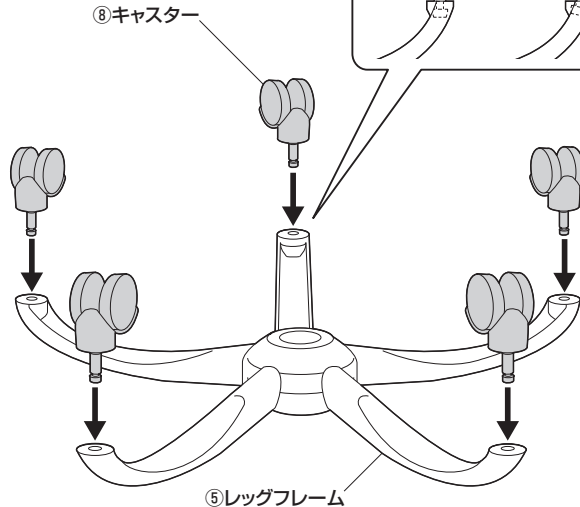
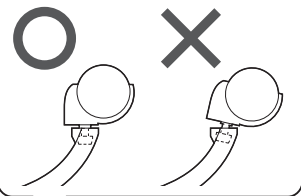

手順 2

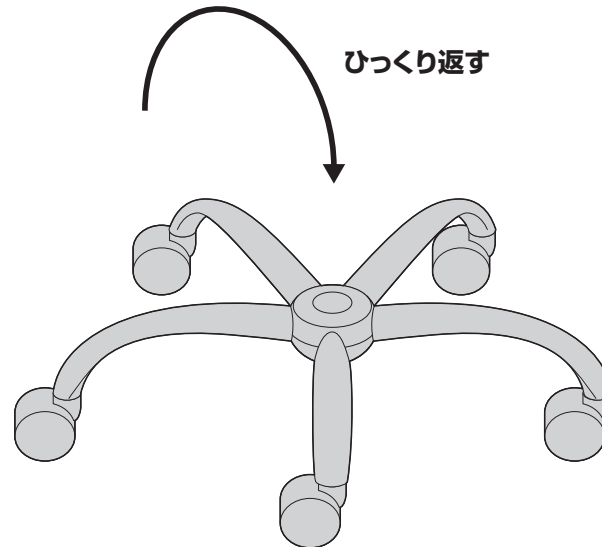

手順 3

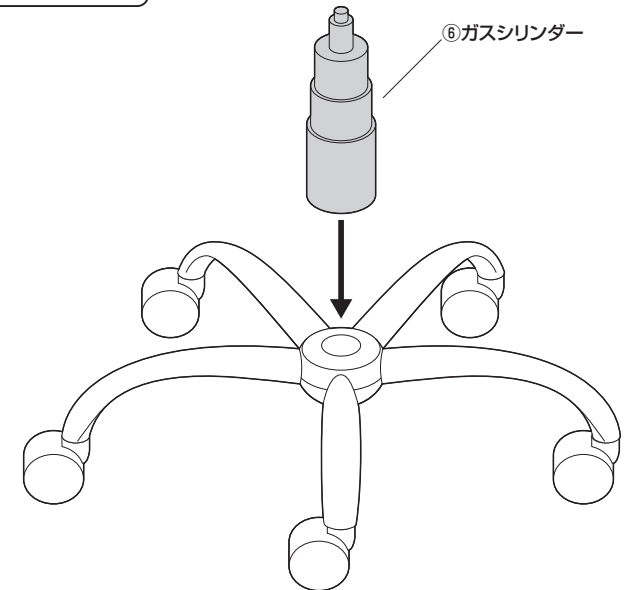

手順 4

<下から見た図>

この穴を使用します。

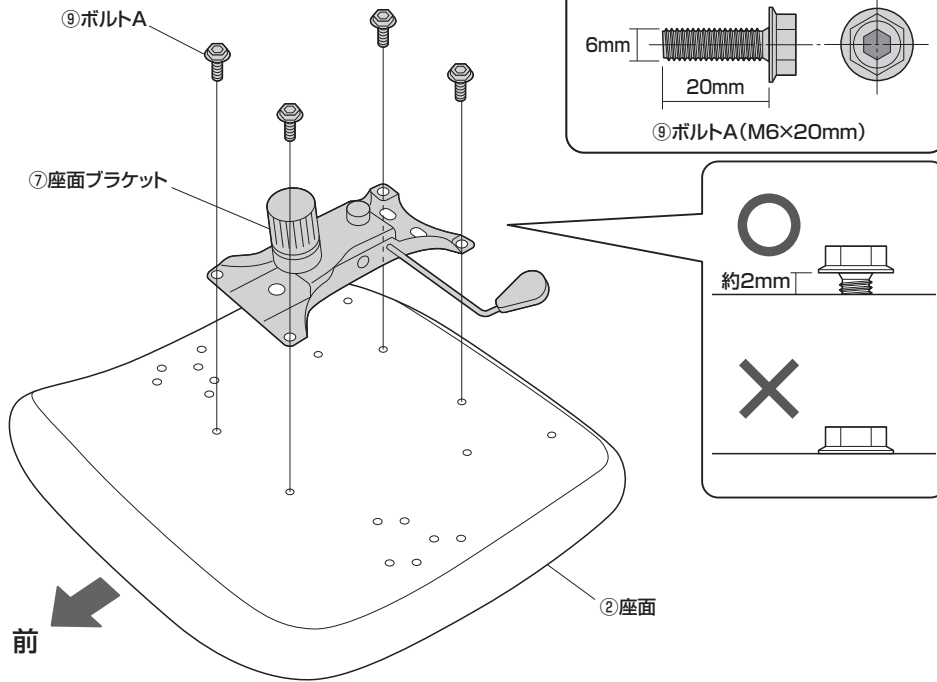
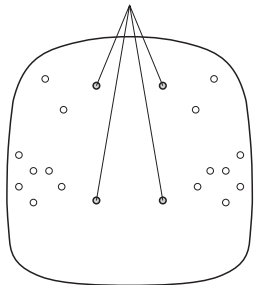

手順 5

全てのボルトを締め付けます。

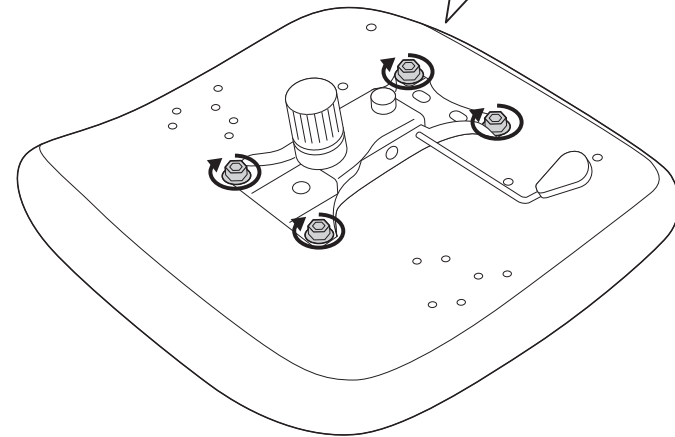
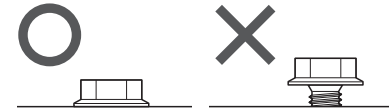

手順 6

②座面

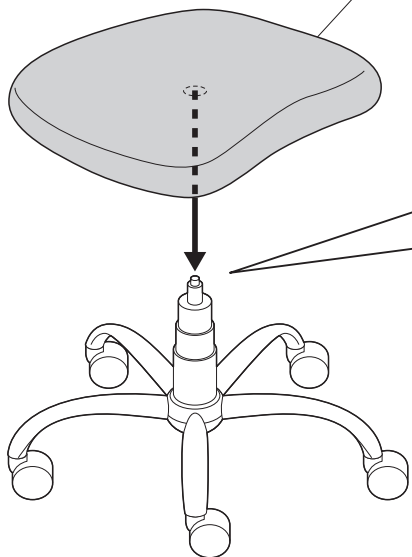

○ まっすぐ奥まで差し込まれている

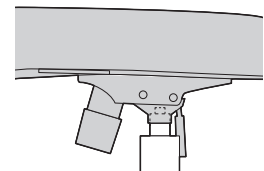

✕ ななめに差し込まれている

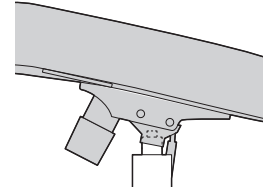

手順 7

⚠ 注意 ⚠

体重の軽い方は何度も体重をかけて、確実に押し込んでください。

座面に座って
しっかりと押し込む

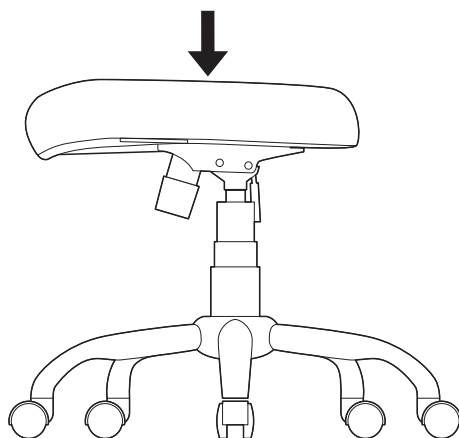

手順 8

倒す

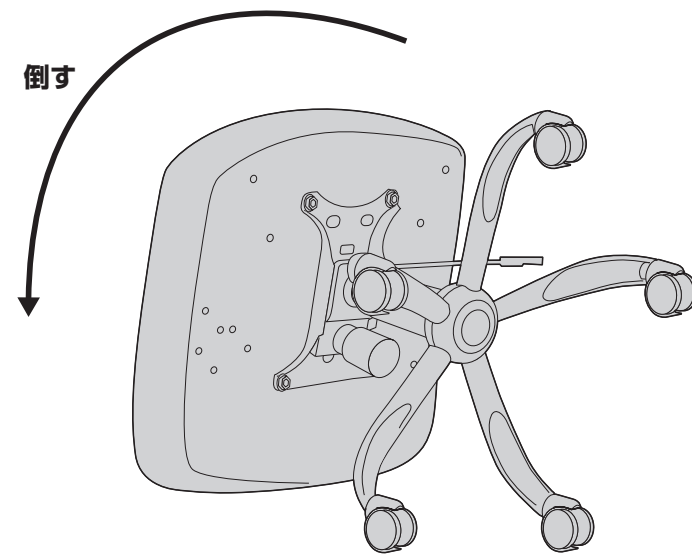

手順 9

①背もたれ

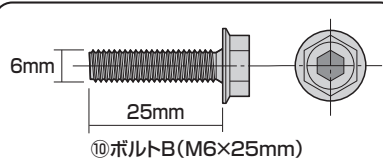

<下から見た図>

この穴を使用します。

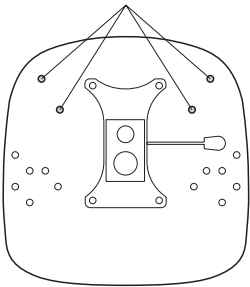

⑩ボルトB

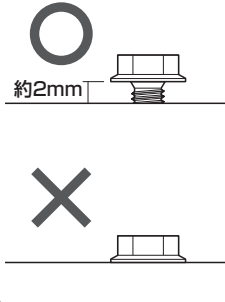

手順 10

全てのボルトを締め付けます。

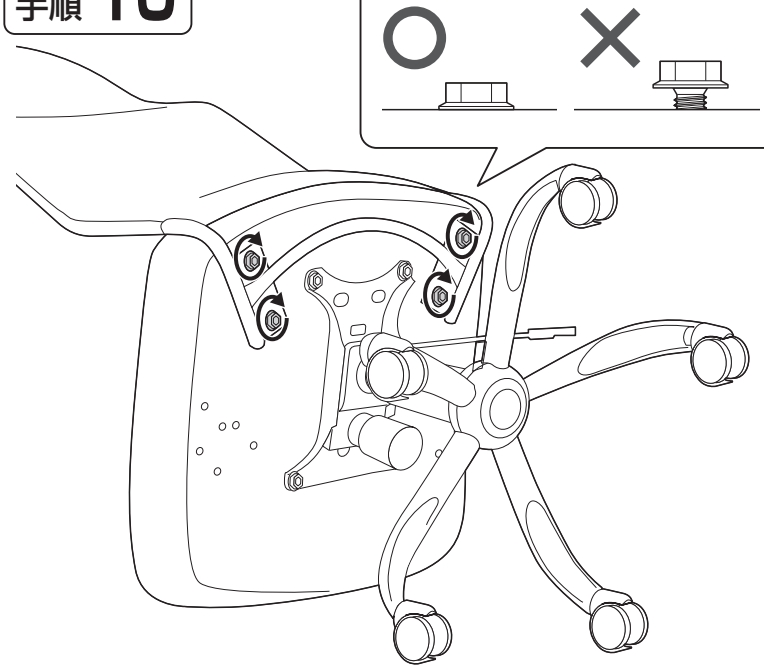

手順 11

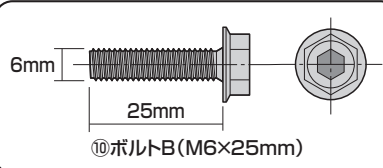

<下から見た図>

この穴を使用します。

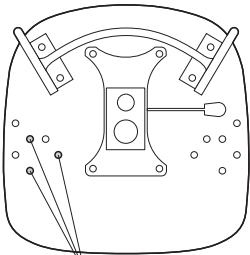

④肘あて(左)

⑩ボルトB

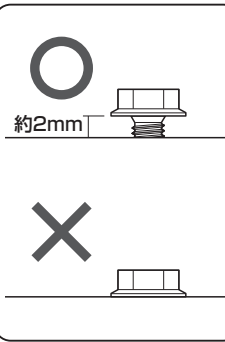

手順 12

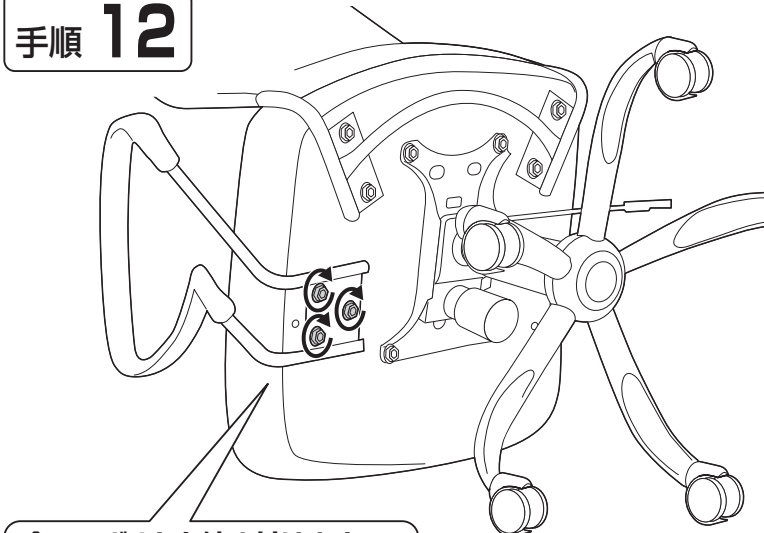

全てのボルトを締め付けます。

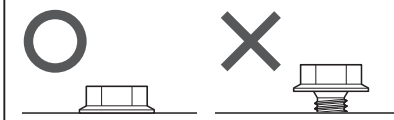

手順 13

<下から見た図>

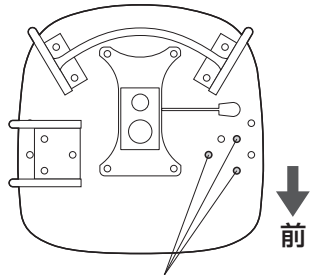

この穴を使用します。

前

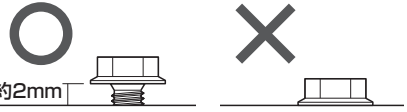

約2mm

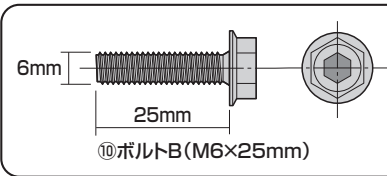

⑩ボルトB (M6×25mm)

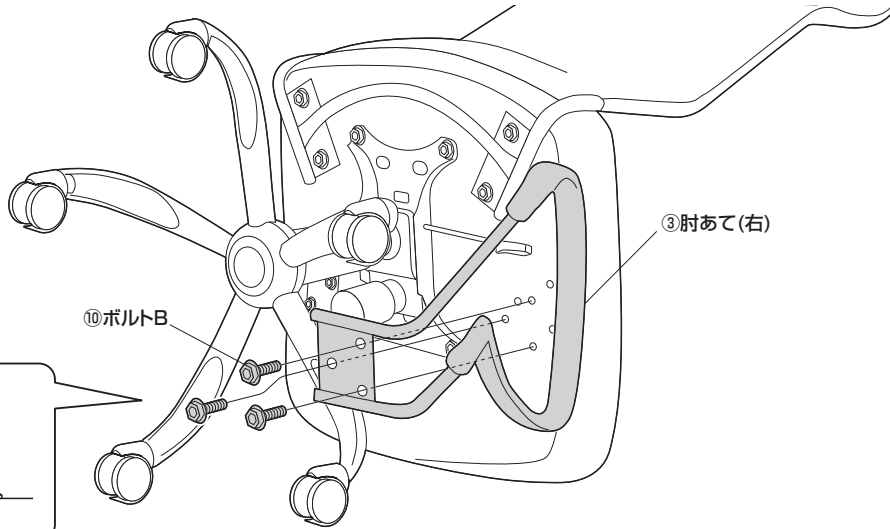

⑩ボルトB

③肘あて(右)

手順 14

全てのボルトを締め付けます。

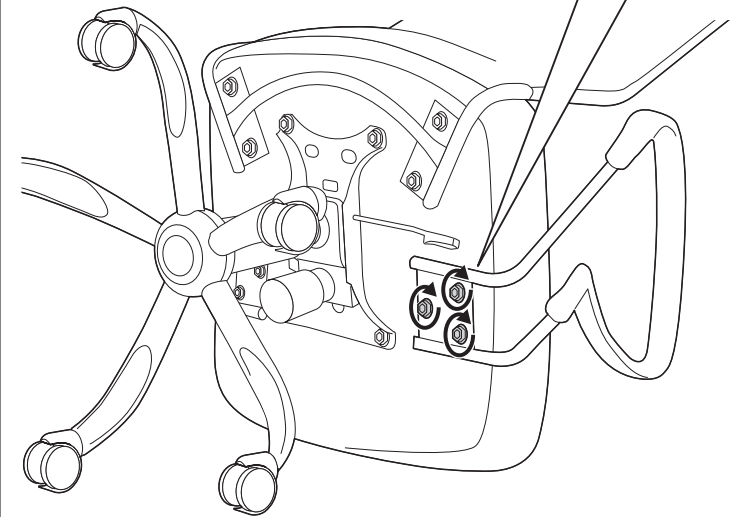
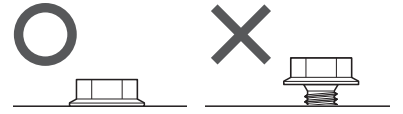

手順 15

起こす



高さの調節方法

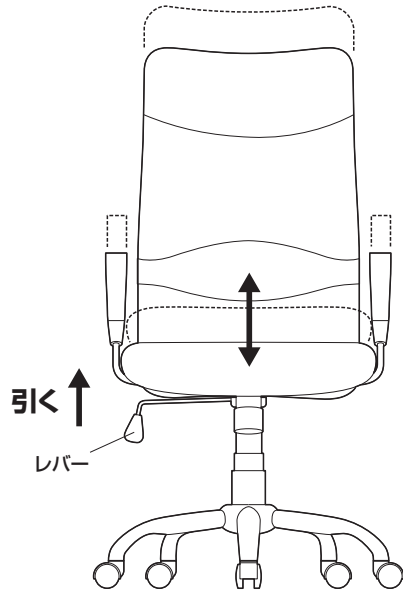

ロックングの使用法

レバーが差し込まれた状態ではロックングが固定されています。
レバーを引き出すとロックングできます。
※任意の角度での固定はできません。

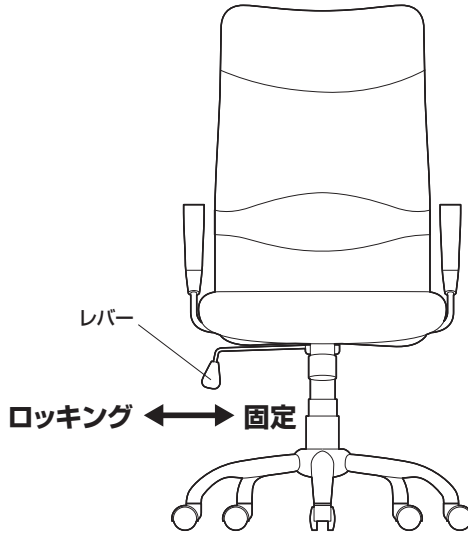

<下から見た図>

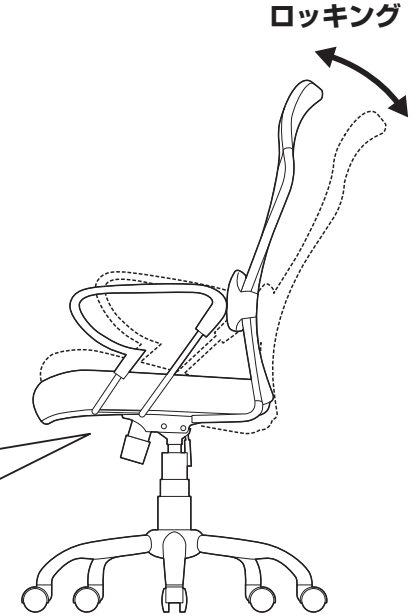
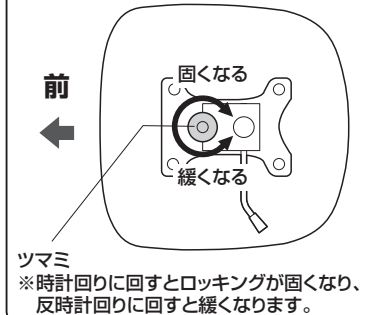

チェアの品質表示

構造部材:座部/木材 背もたれ部/スチール 肘あて/PP、スチール
脚部/スチール、PP キャスター/ナイロン

張り材:座部/ポリエステルメッシュ 背もたれ部/ポリエステルメッシュ、レザー
クッション材:ウレタンフォーム

<使用上の注意>

- 直射日光の当たる場所や高温、湿気及び乾燥の著しい場所を避けてください。
 - 滑りやすい床面で使用しないでください。
 - 用途以外で使用しないでください。
 - 2ヶ月毎を目安に、ボルトやネジを定期的に締め直してください。
 - ボルトやネジがゆるんだ状態では使用しないでください。
 - 座面や肘あての上に登らないでください。転倒の原因になります。
 - 可動部に手足などを挟まないように注意してください。
 - 著しい汚れを落とす場合は、薄めた中性洗剤を使用してください。
 - 座面に勢いよく座らないでください。勢いよく座ると、座面に体重の3~4倍の荷重がかかり、チェアが破壊される恐れがあります。
 - 同時に2人以上で腰掛けしないでください。
 - 各調整ボルト、ネジ、ビスなどを含むパーツ類が1つでも紛失、破損、消耗した場合は、純正部品による修理が完了するまで使用しないでください。
- ※以上の注意に従ってご使用いただかない場合、大きな事故につながる危険がありますので、必ず守ってください。

製品に関するお問い合わせ
製品の品質管理には細心の注意をはらっていますが、万一、不都合な点や製品に関するお問い合わせなどございましたら、お買求めの販売店又は右記までお気軽にご相談下さい。

CE/AG/TKDac

サンワサプライ株式会社

サンワダイレクト / 〒700-0825 岡山県岡山市北区田町1-10-1
TEL.086-223-5680 FAX.086-235-2381