

この度は、弊社製品をお買求めいただきましてありがとうございました。
本製品は組立式になっておりますので、下記の要領で組立ててください。
パッキングケースの中には、下記の部品が入っています。

**組立説明書は組立て後も
大切に保管してください。**

この製品を第三者に貸し出すときは、この説明書も共に
貸し出し、よく読んでから使用するようご指導ください。

★用意していただくもの……

手袋(組立て時のケガ等を防ぐために着用をおすすめします)

完成図



組立て部品

※部品の欠品や破損があった場合は、品番(150-SNCM2など)と下記の部品番号(①~⑬)と部品名(ボルトAなど)をお知らせください。

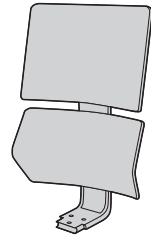

①背もたれ×1個

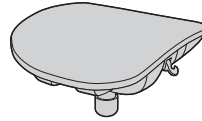

②座面×1個



③肘あて(右)×1個



④肘あて(左)×1個

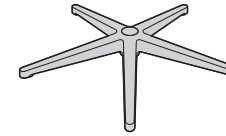

⑤レッグフレーム×1個

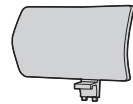

⑥ヘッドレスト×1個



⑦ガスシリンダー×1本

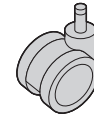

⑧キャスター×5個



⑨ヘッドレストブラケット×1個

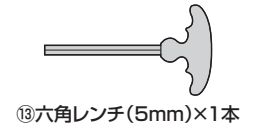
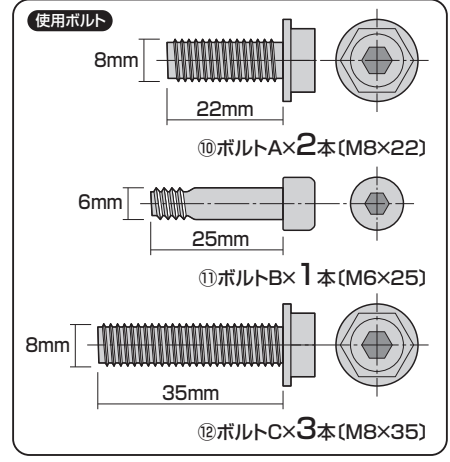

1 レッグフレームにキャスターを取付けます。

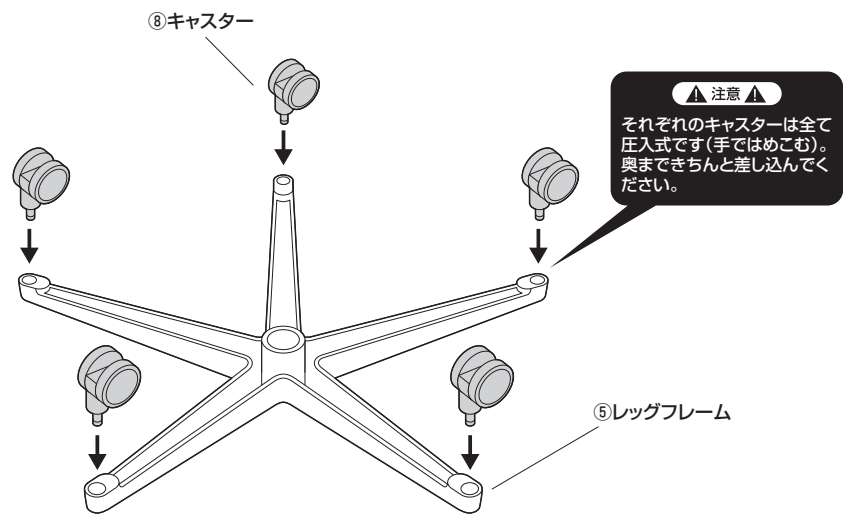

2 レッグフレームにガスシリンダーを取付けます。

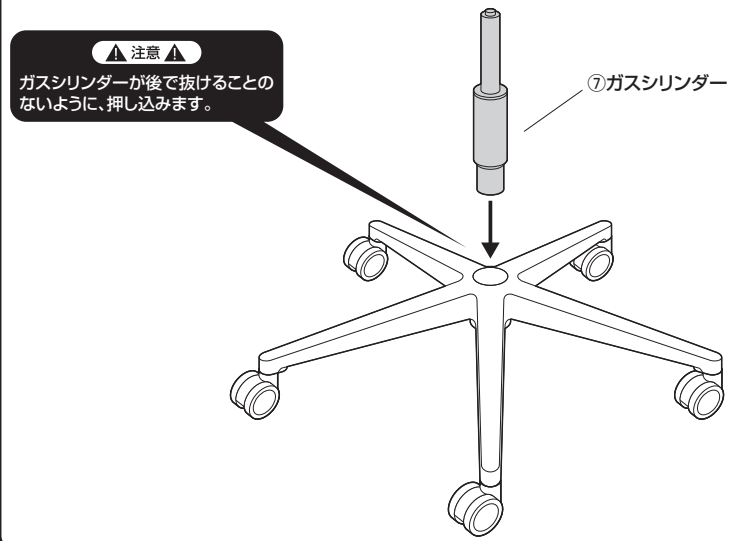

3 ガスシリンダーに座面を差し込みます。

▲注意▲

この作業は必ず大人2人以上で行ってください。

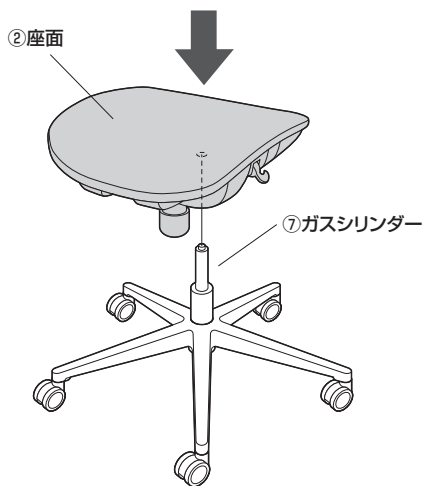

▲注意▲

座面をガスシリンダーにまっすぐ奥まで差し込んでください。座面がななめに差し込まれていると、奥まで差し込まれず、ガスシリンダーが正常に作動しない場合があります。

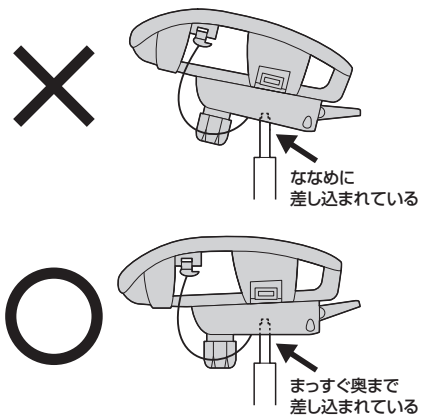

※ガスシリンダーが深く差し込まれるように、座面にしっかり体重をかけてください。

※ガスシリンダーが深く差し込まれていないと、座面の高さ調節ができません。
 ※何度か座面に体重をかけてガスシリンダーを確実に差し込んでください。
 ※体重の軽い方では、ガスシリンダーが深く差し込まれない場合があります。

座って押し込む

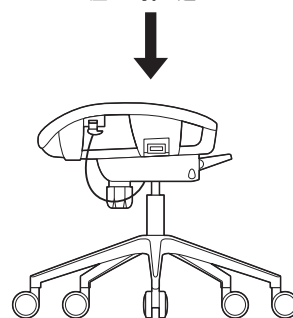

4 座面の高さを最大まで上げます。

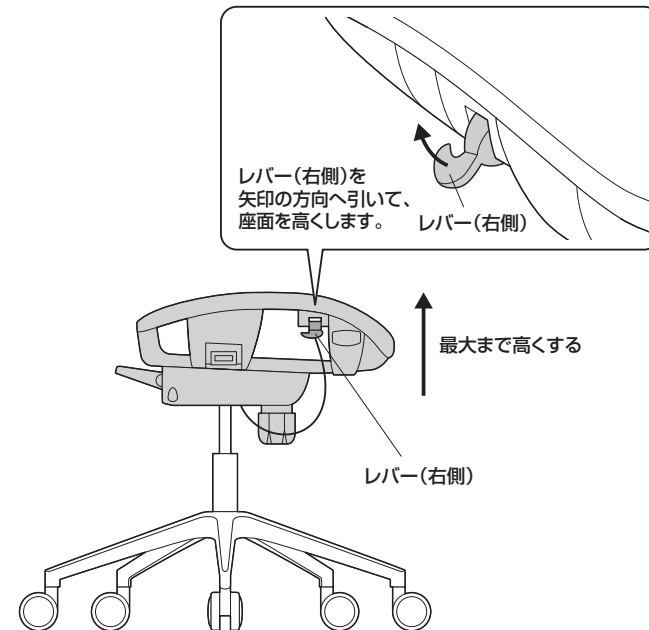

5 背もたれにヘッドレストを取付けます。

①背もたれにヘッドレストを差し込みます。

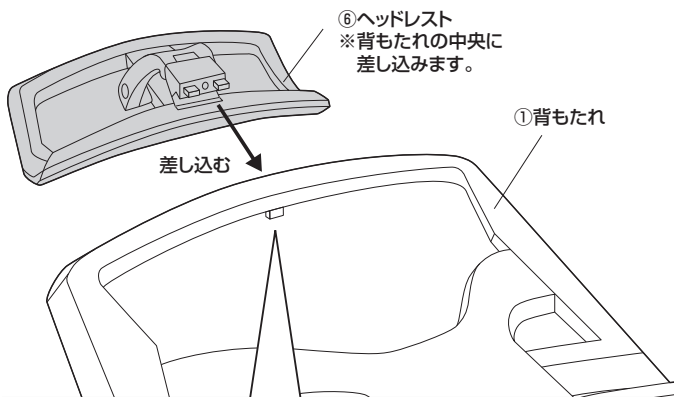

横から見た図
下図の向きで取付けます。

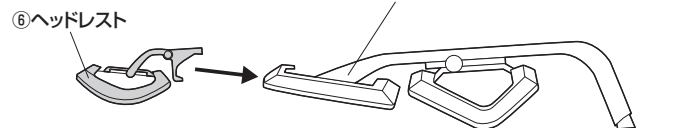

②ヘッドレストブラケットではさみます。

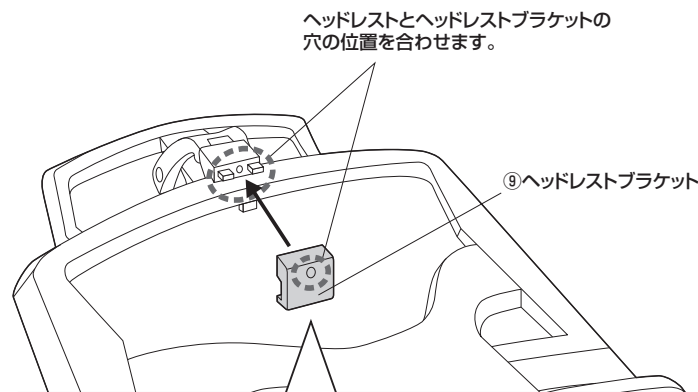

横から見た図

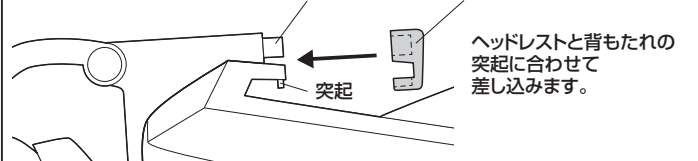

③ボルトBで固定します。

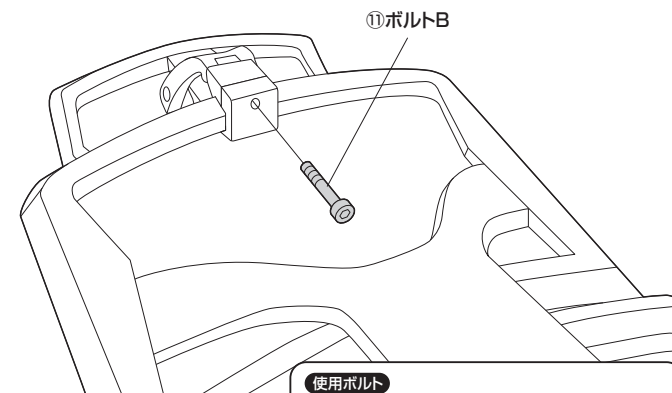

使用ボルト



⑪ボルトB(M6×25)

6 座面に背もたれを取付けます。

①座面ブラケットに背もたれを差し込みます。

▲ 注意 ▲
この作業は必ず大人2人以上で行ってください。

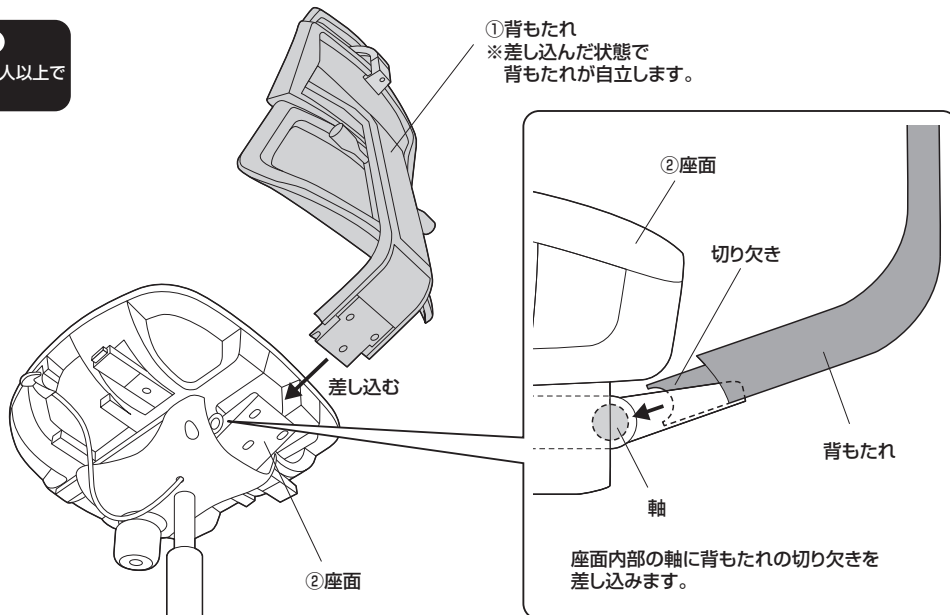

②ボルトCで固定します。

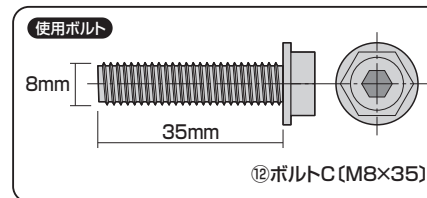
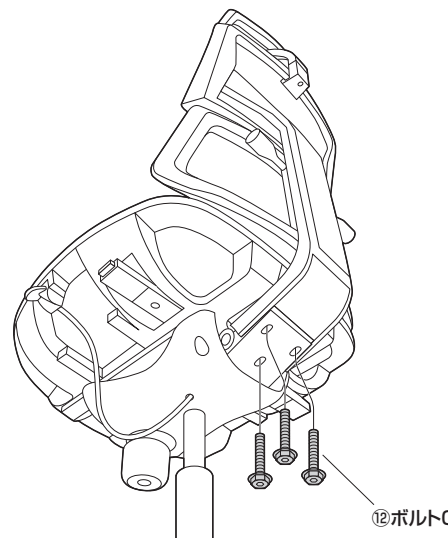

7 座面に肘あてを取付けて完成です。

①座面に肘あて(右)を差し込みます。

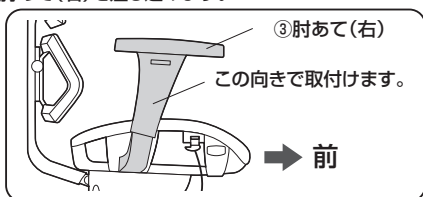

②ボルトAで固定します。

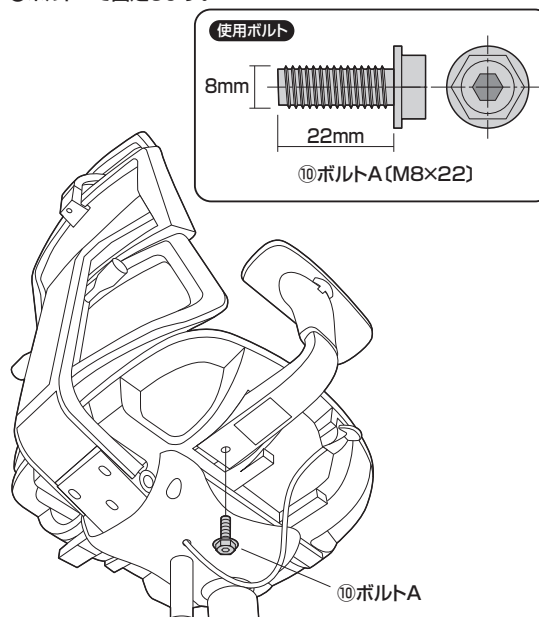

③座面に肘あて(左)を差し込みます。

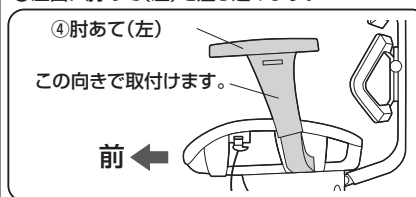

④ボルトAで固定します。

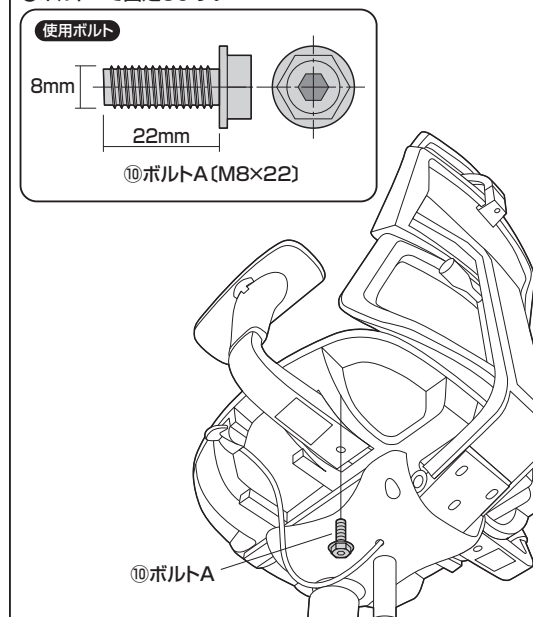

座面の調節方法

高さの調節方法

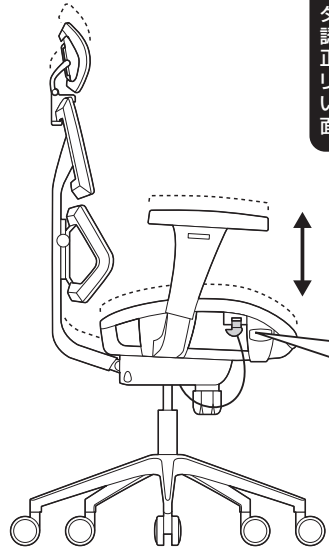

▲注意▲
レバーを引き上げてガスシリンダーが正常に作動することを確認してから使用してください。正常に作動しない場合はガスシリンダーが奥まで差し込まれていない場合がありますので、座面を差し込み直してください。

レバー(右側)
レバー(右側)を矢印の方向へ引いて、座面を高さ調節します。

前後の調節方法

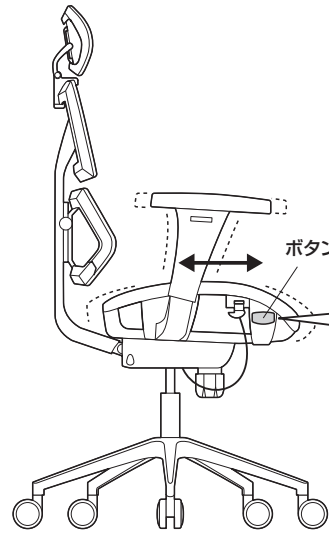

ボタン
① 押す
② スライドさせる
ボタンを押しながら座面を前後にスライドさせます。

ロックングの使用法

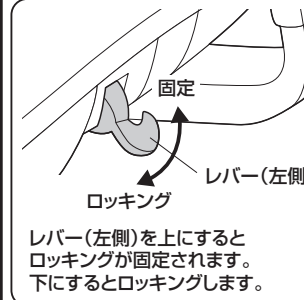

レバー(左側)を上になるとロックングが固定されます。下になるとロックングします。

下から見た図

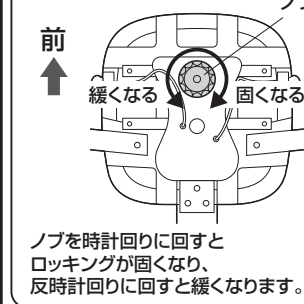

ノブを時計回りに回すとロックングが固くなり、反時計回りに回すと緩くなります。

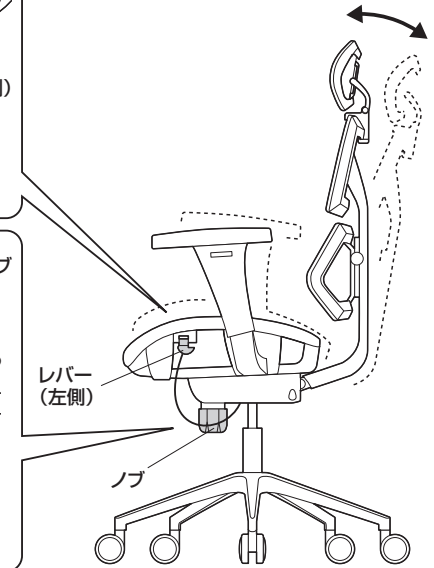

ランバーサポートの調節方法

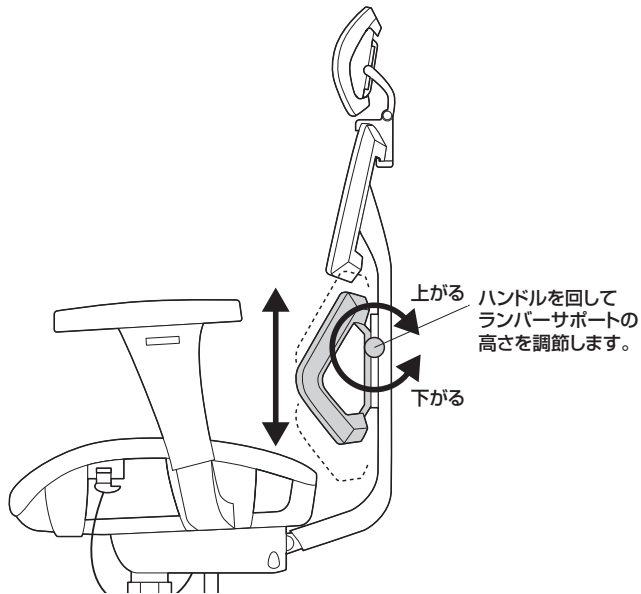

上がる
下がる
ハンドルを回してランバーサポートの高さを調節します。

ヘッドレストの調節方法

高さの調節

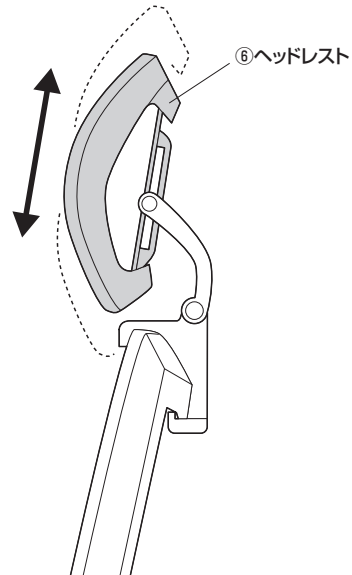

角度の調節

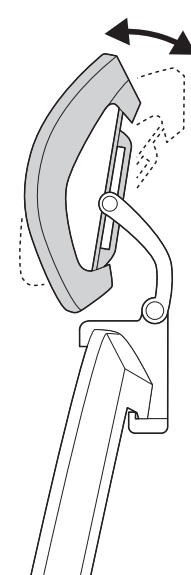

角度の調節

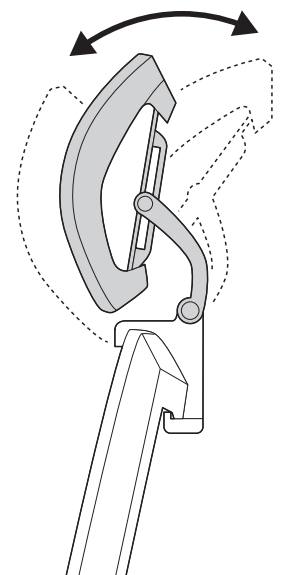

肘あての調節方法

高さの調節

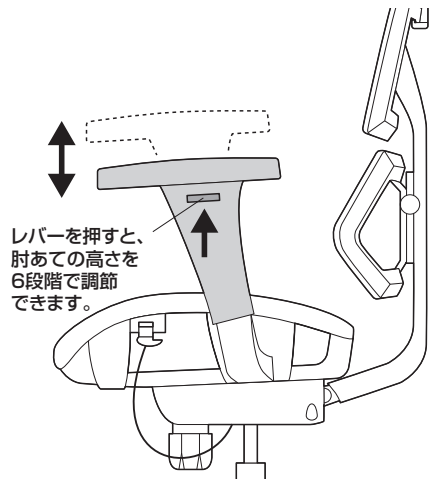

前後の調節

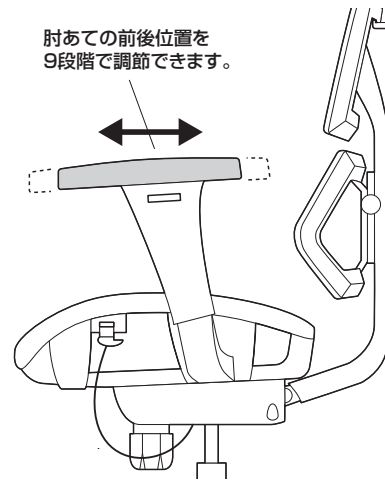

角度の調節

上から見た図

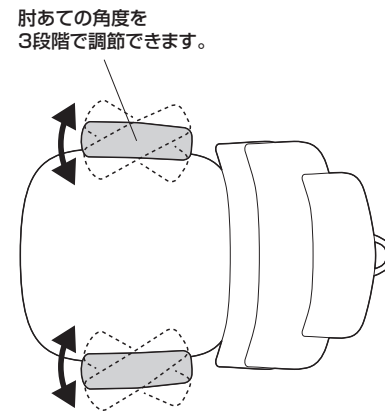

チェアの品質表示

構造部材:座部/ナイロン ブラケット/スチール
背もたれ部/ポリプロピレン、ナイロン
脚部/ナイロン キャスター部/ナイロン
張り材:ポリエステル

▲ 使用上の注意 ▲

- 直射日光の当たる場所や高温、湿気及び乾燥の著しい場所を避けてください。
- 滑りやすい床面で使用しないでください。
- 用途以外で使用しないでください。
- 2ヶ月毎を目安に、ボルトやネジを定期的に締め直してください。
- ボルトやネジがゆるんだ状態では使用しないでください。
- 座面や肘あての上に登らないでください。転倒の原因になります。
- 可動部に手足などを挟まないように注意してください。
- 著しい汚れを落とす場合は、薄めた中性洗剤を使用してください。
- 座面に勢いよく座らないでください。勢いよく座ると、座面に体重の3~4倍の荷重がかかり、チェアが破壊される恐れがあります。
- 同時に2人以上で腰掛けしないでください。
- 各調整ボルト、ネジ、ビスなどを含むパーツ類が1つでも紛失、破損、消耗した場合は、純正部品による修理が完了するまで使用しないでください。

※ 以上の注意に従ってご使用いただかない場合、大きな事故につながる危険がありますので、必ず守ってください。