

この度は、弊社製品をお買求めいただきましてありがとうございました。  
本製品は組立式になっておりますので、下記の要領で組立ててください。  
パッキングケースの中には、下記の部品が入っています。

**組立説明書は組立て後も大切に保管してください。**

この製品を第三者に貸し出すときは、この説明書も共に貸し出し、よく読んでから使用するようにご指導ください。

**完成図**



**組立部品**

※部品の欠品や破損があった場合は、品番(150-SNCM20など)と下記の部品番号(①~⑫)と部品名(ボルトAなど)をお知らせください。

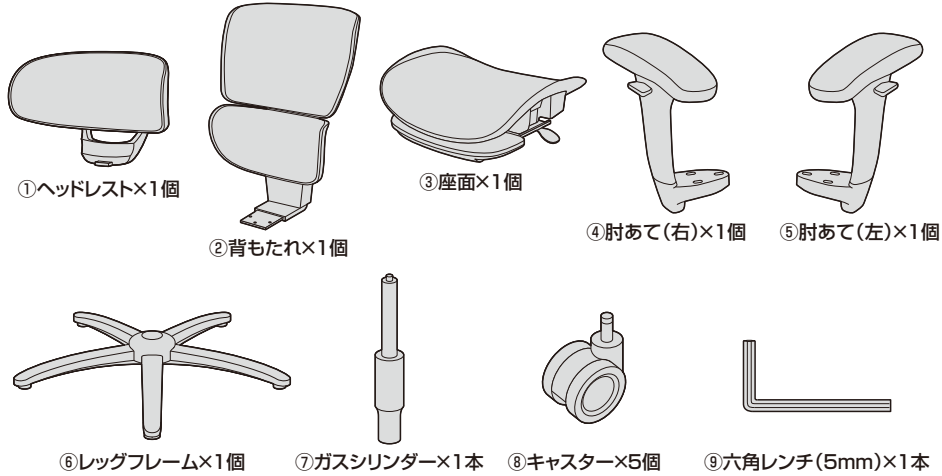

**使用ボルト**

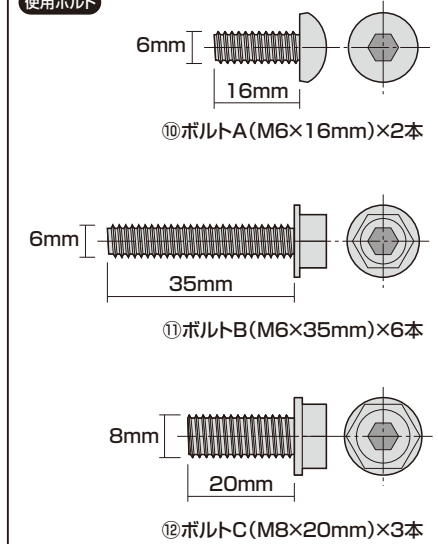

<組立てに必要な人数>

**大人1人以上**

<用意していただくもの>

・手袋(ケガ等を防ぐために着用をおすすめします)

**チェアの品質表示**

構造部材:座部・背もたれ部・肘あて部/PP 脚部/PP、スチール  
キャスター部/ナイロン  
張り材:メッシュ

**<使用上の注意>**

- 【取扱上の注意】
- 直射日光の当たる場所や高温、湿気及び乾燥の著しい場所を避けてください。
  - 滑りやすい床面では使用しないでください。
  - 用途以外で使用しないでください。
  - ボルトやネジがゆるんだ状態では使用しないでください。
  - 座面や肘あての上に登らないでください。転倒の原因になります。
  - 可動部に手足などを挟まないように注意してください。
  - 著しい汚れを落とす場合は、薄めた中性洗剤を使用してください。
  - 座面に勢いよく座らないでください。勢いよく座ると、座面に体重の3~4倍の荷重がかかり、チェアが破壊される恐れがあります。
  - 同時に2人以上で腰掛けしないでください。
  - 各調整ボルト、ネジ、ビスなどを含むパーツ類が1つでも紛失、破損、消耗した場合は、純正部品による修理が完了するまで使用しないでください。
- ※以上の注意に従ってご使用いただかない場合、大きな事故につながる危険がありますので、必ず守ってください。

**手順 1**

**<横から見た図>**

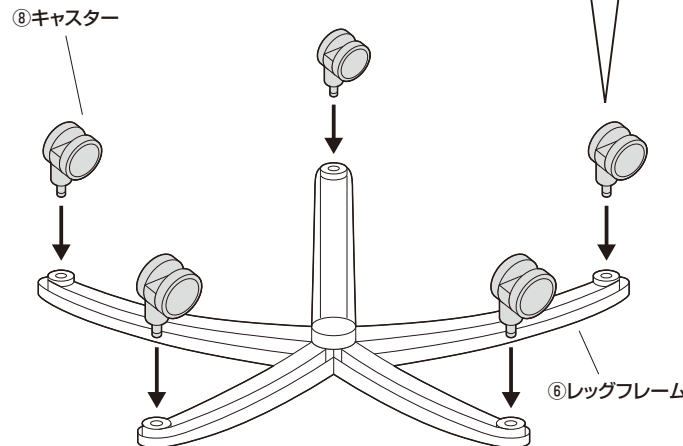
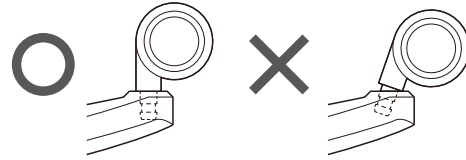

**手順 2**

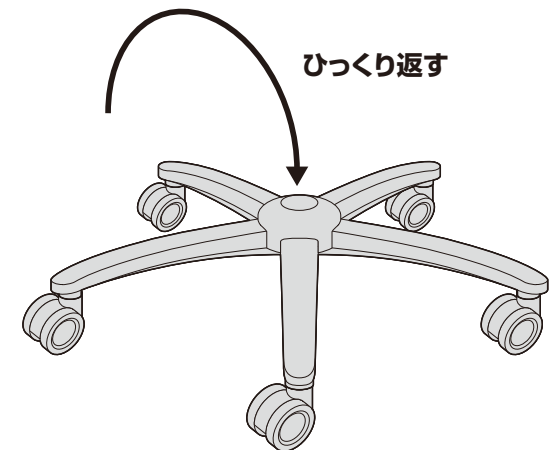

### 手順 3

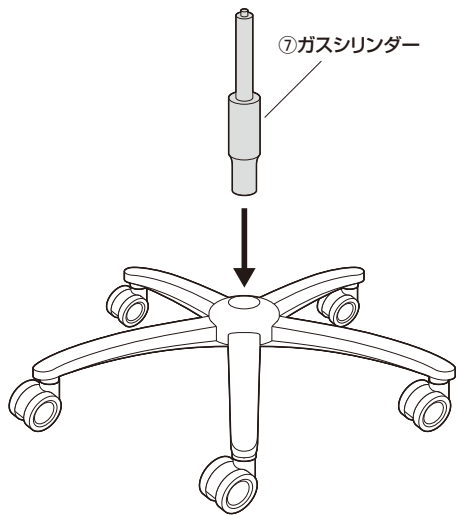

### 手順 4

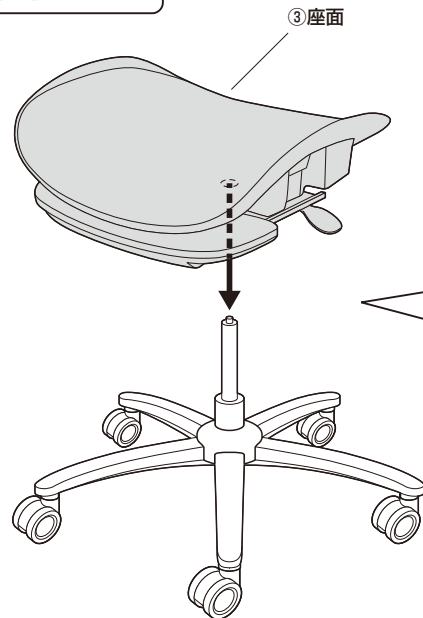

○ まっすぐ奥まで  
差し込まれている

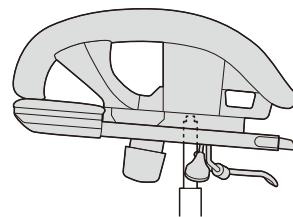

✕ ななめに  
差し込まれている

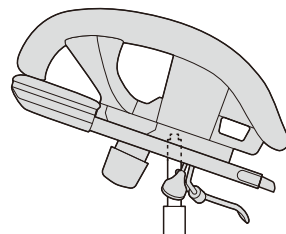

### 手順 5

▲ 注意 ▲  
体重の軽い方は何度も体重をかけて、  
確実に押し込んでください。

座面に座って  
しっかりと押し込む

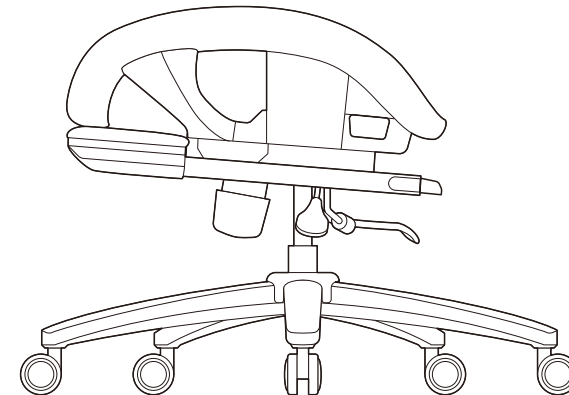

### 手順 6

▲ 注意 ▲  
可動部分で指などを  
はさまないように  
十分ご注意ください。

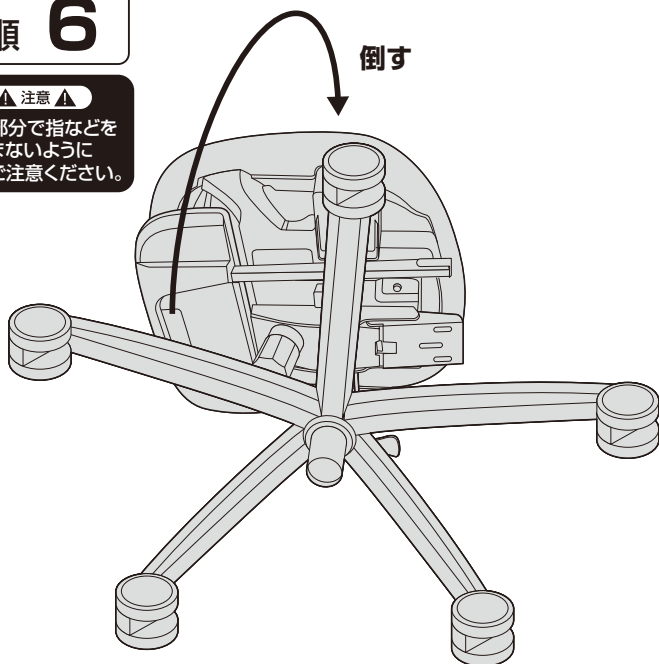

### 手順 7

⑤肘あて(左)

前 ←

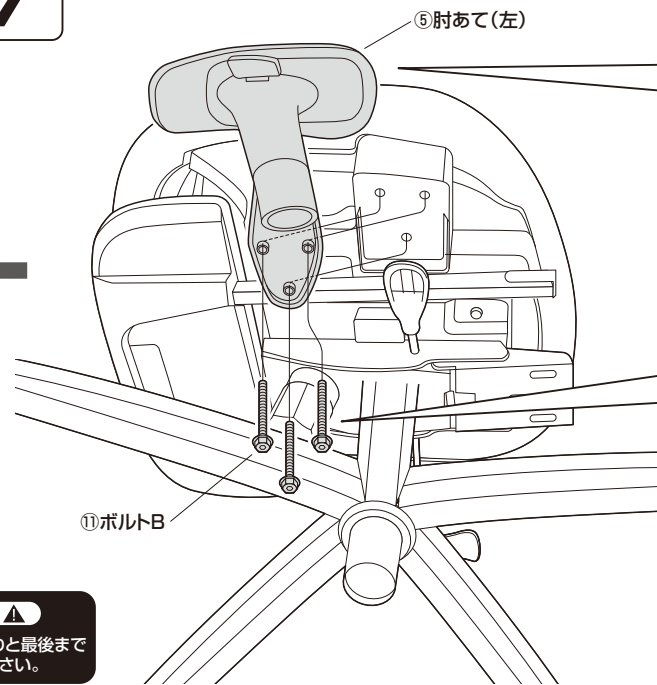

<横から見た図>

先端

⑤肘あて(左)  
※先端が曲がって  
いる方が前です。

前 ←

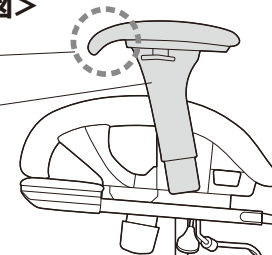

全てのボルト類を締め付けます。

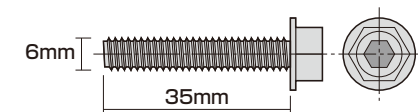
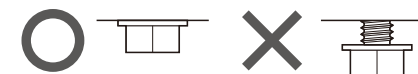

①ボルトB(M6×35mm)

▲ 注意 ▲  
ボルトはしっかりと最後まで  
締め込んでください。

# 手順 8

▲ 注意 ▲

可動部分で指などは  
はさまないように  
十分ご注意ください。

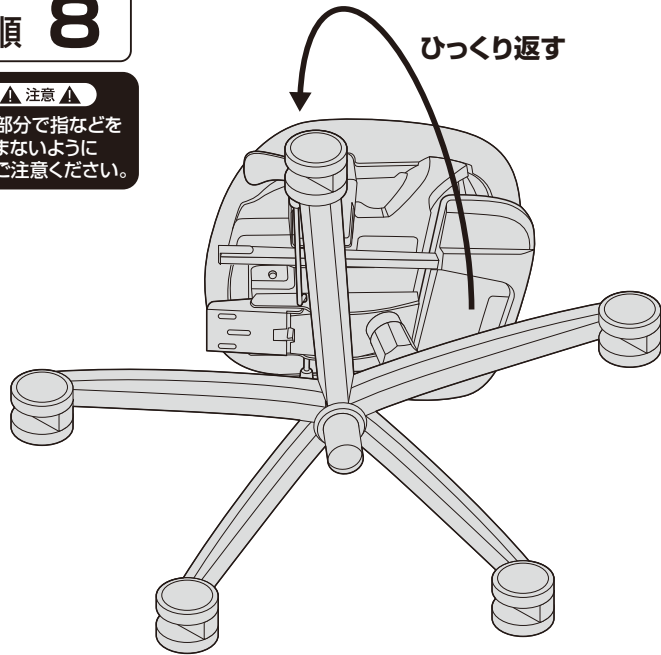

# 手順 9

④肘あて(右)

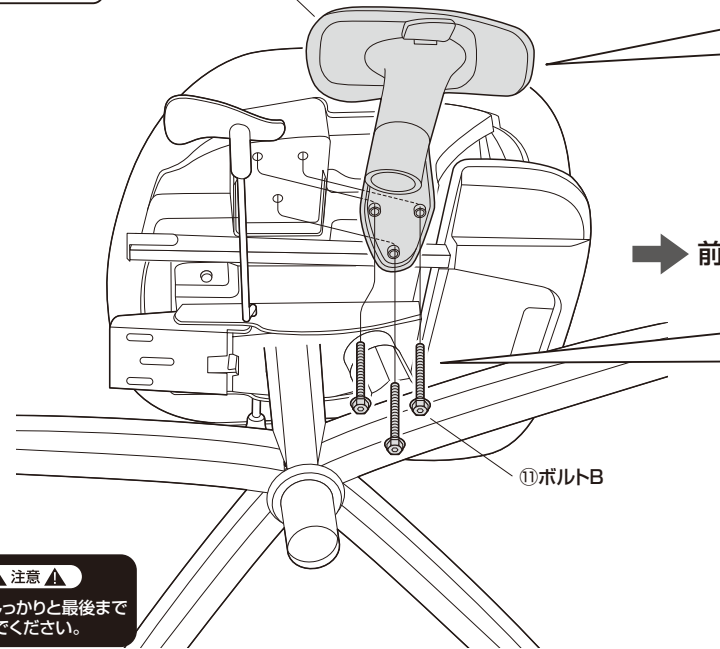

▲ 注意 ▲

ボルトはしっかりと最後まで  
締め込んでください。

<横から見た図>

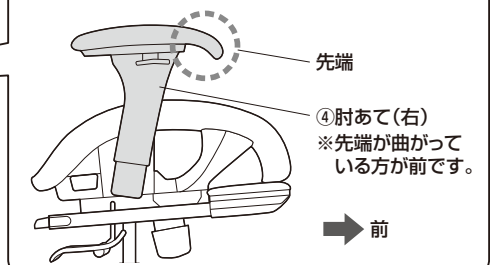

全てのボルト類を締め付けます。

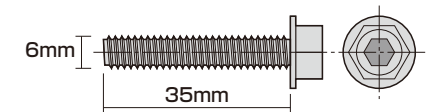

①ボルトB(M6×35mm)

# 手順 10

起こす



# 手順 11

②背もたれ

差し込む

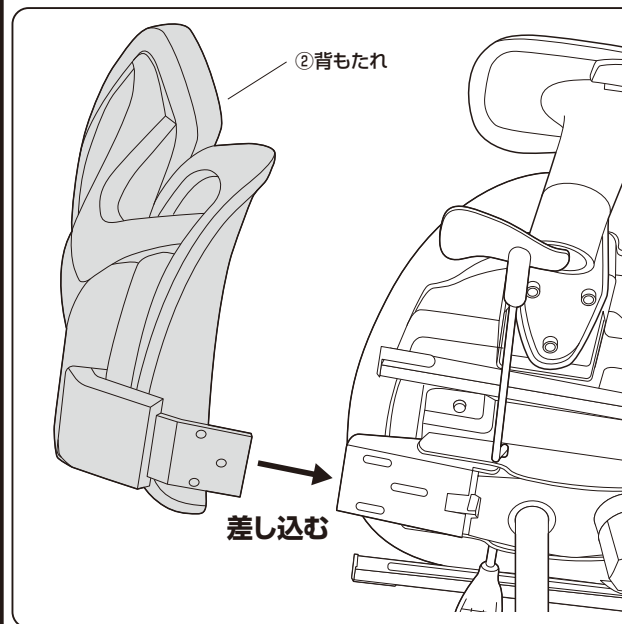

②背もたれ

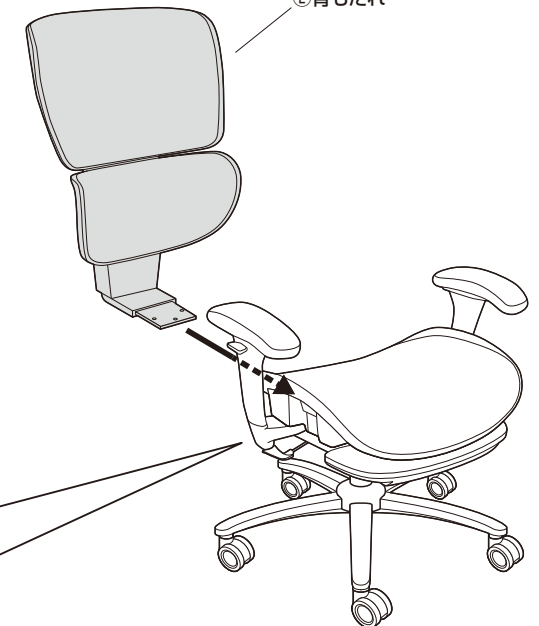

# 手順 12

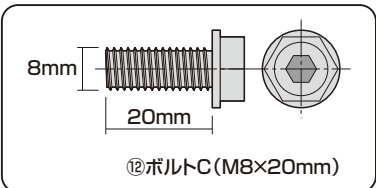
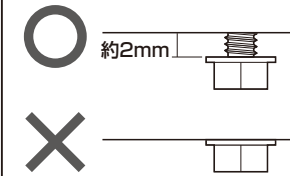

⑫ボルトC

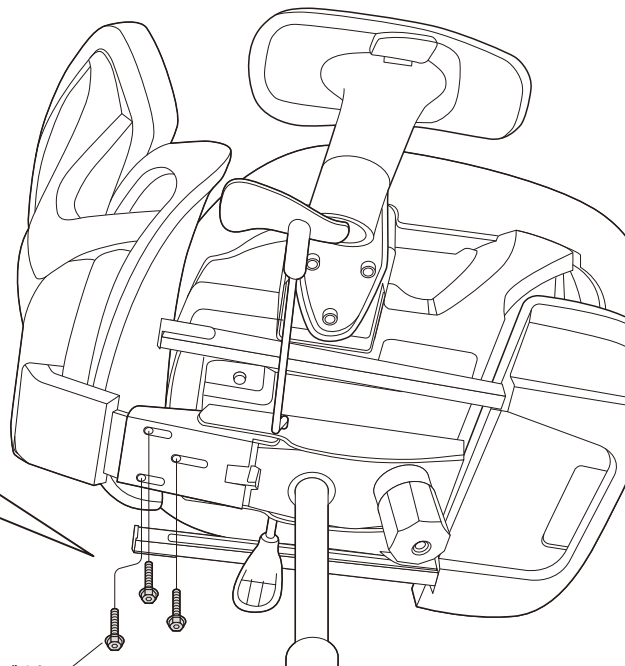

# 手順 13

全てのボルト類を締め付けます。

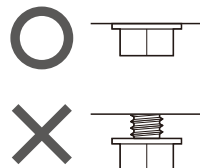

**▲ 注意 ▲**  
ボルトはしっかりと最後まで締め込んでください。

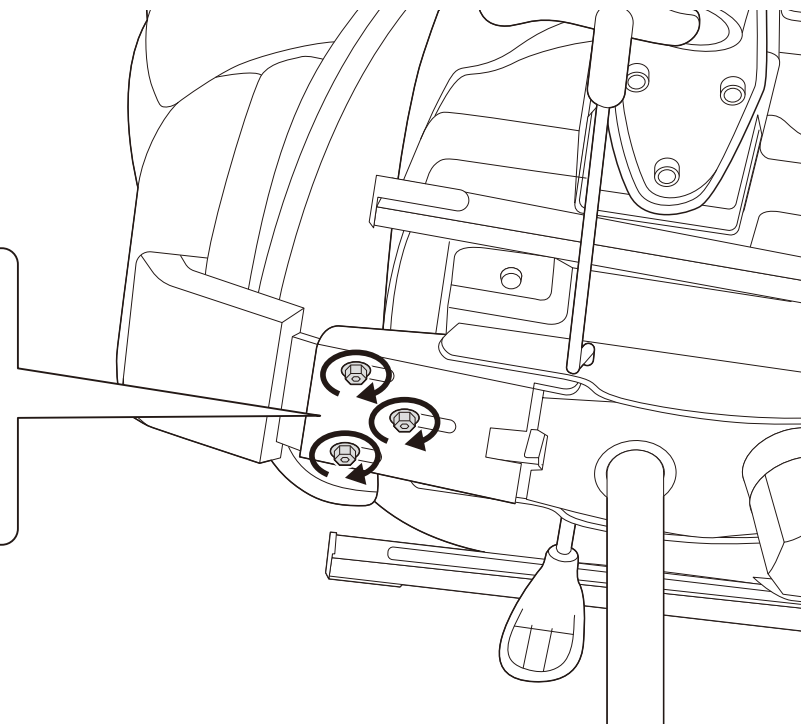

# 手順 14

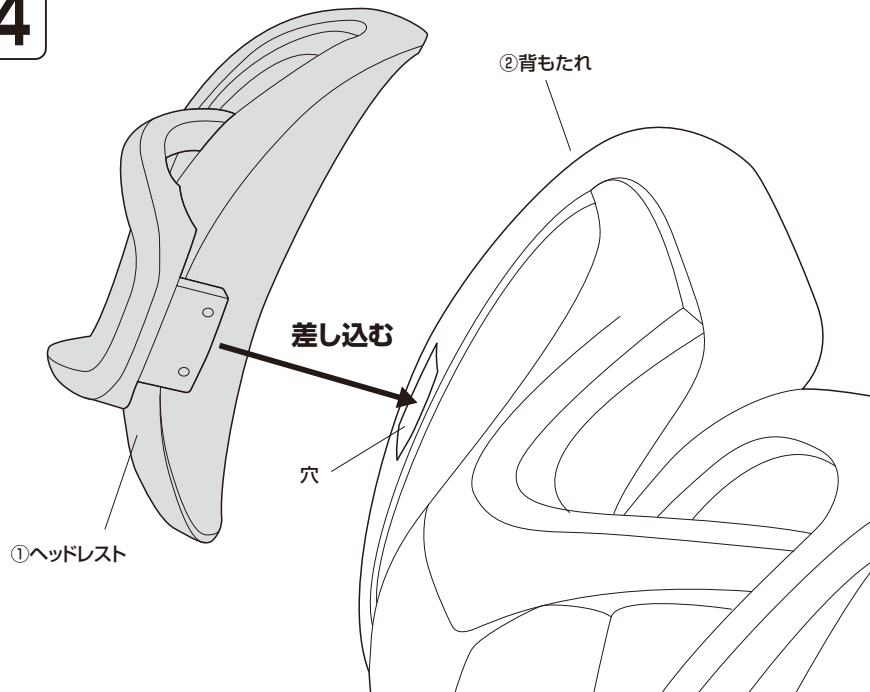

# 手順 15

全てのボルト類を締め付けます。

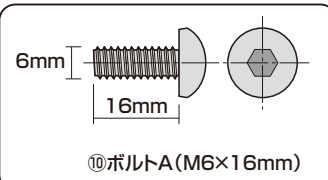
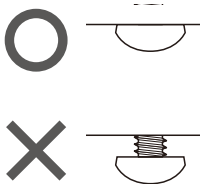

⑩ボルトA

①ヘッドレスト

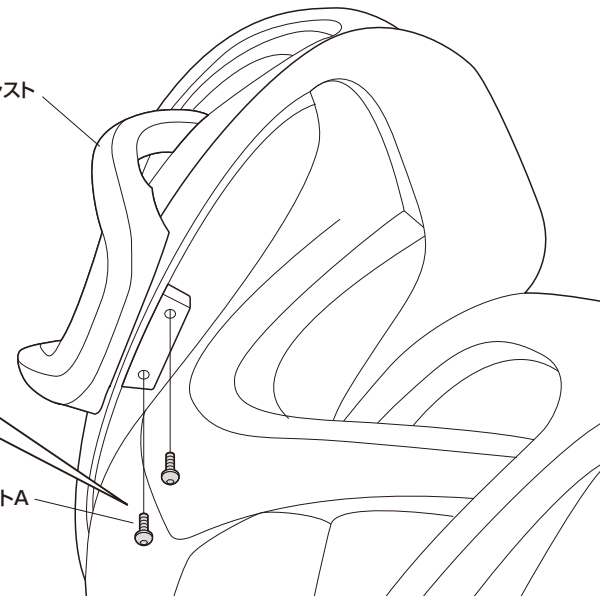

### 高さの調節方法

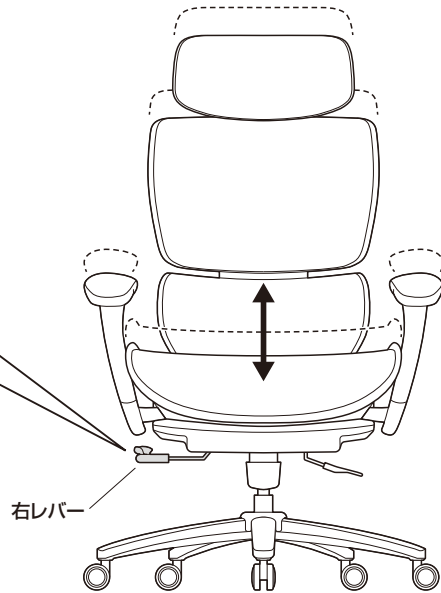

### 座面の前後の調節方法

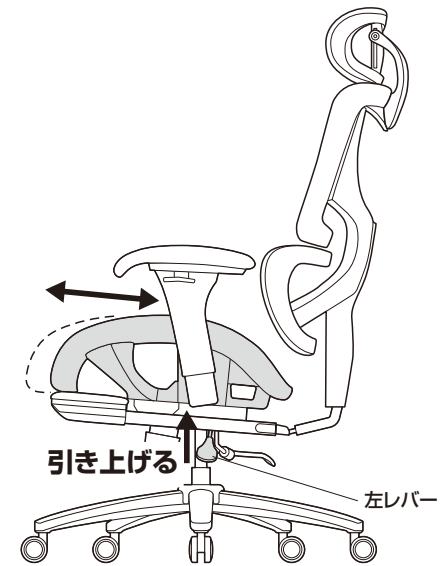

### 背もたれの調節方法

5段階で調節できます。  
最後まで持ち上げると、一番下まで下がります。

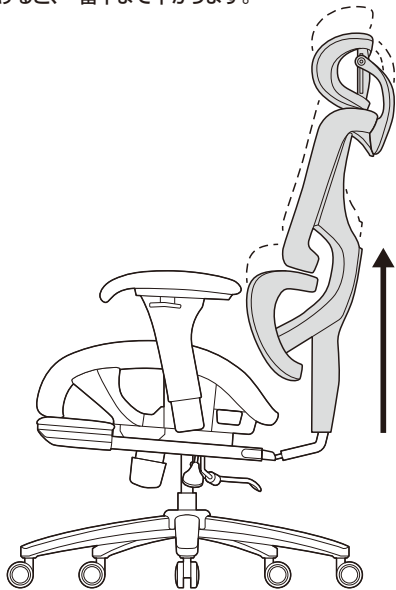

### ヘッドレストの調節方法

<高さの調節>  
7段階で調節できます。

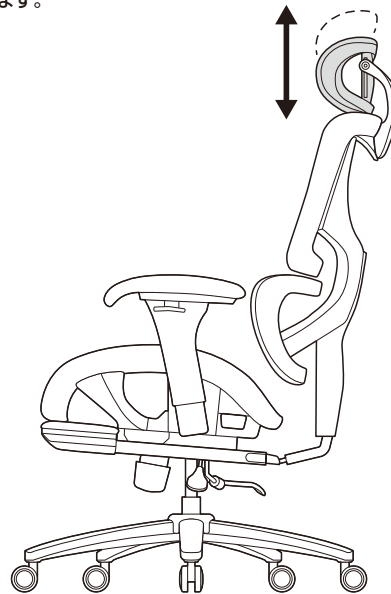

<角度の調節>

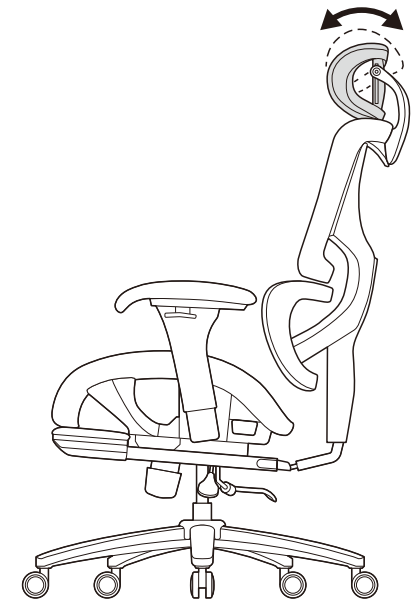



## アームの調節方法

<高さの調節>  
レバーを引き上げながら  
アームの高さを6段階で調節できます。

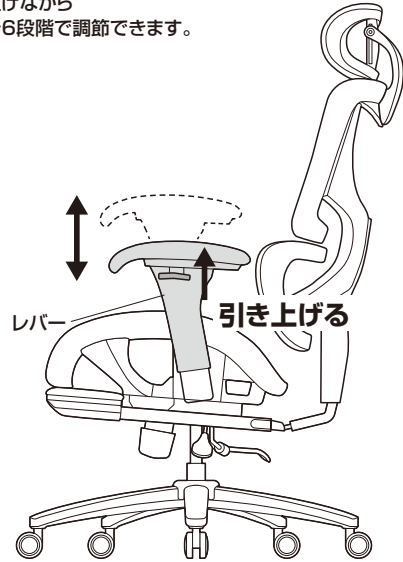

<前後の調節>  
7段階で調節できます。

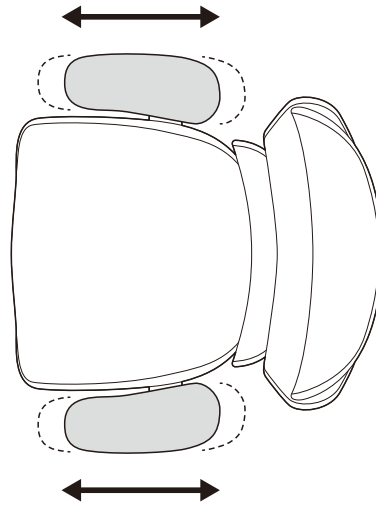

<角度の調節>  
5段階で調節できます。

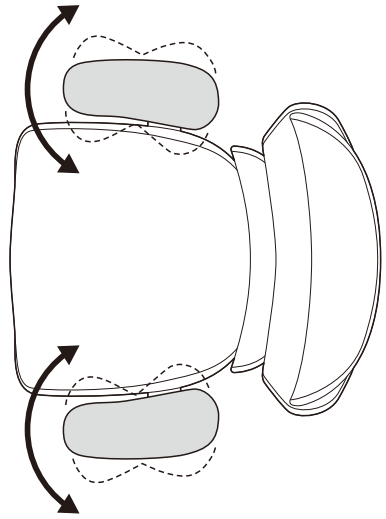

## フットレストの使用法

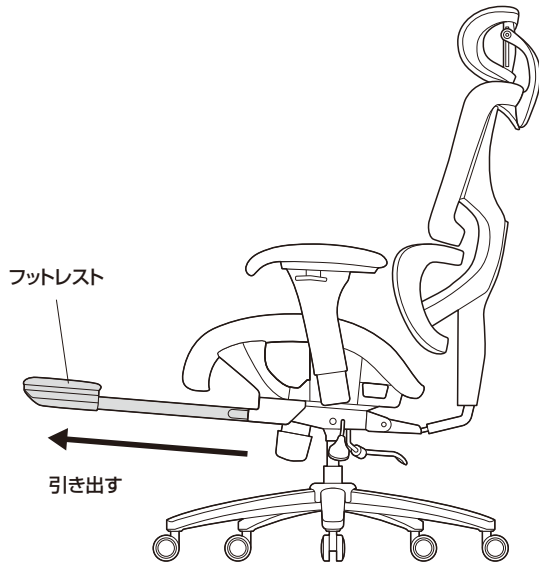

## ロックングの方法

ロックングは3段階で固定できます。

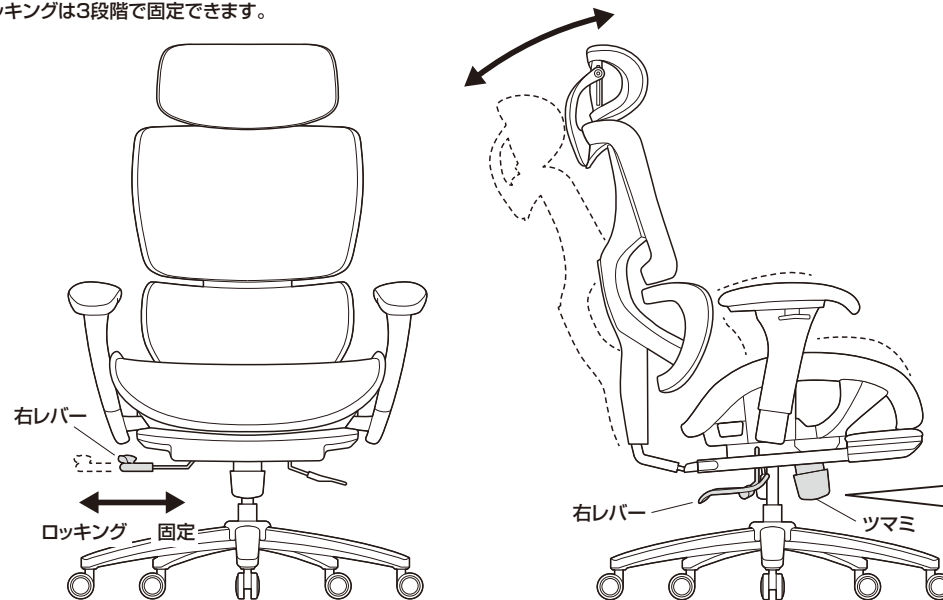

### <下から見た図>

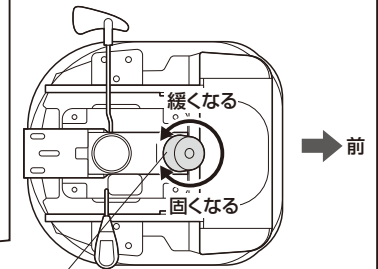

下から見て、ツマミを時計回りに回すと  
ロックングが固くなり、  
反時計回りに回すと緩くなります。