

この度は、弊社製品をお買求めいただきましてありがとうございました。  
本製品は組立式になっておりますので、下記の要領で組立てください。  
パッキングケースの中には、下記の部品が入っています。

**組立説明書は組立後も  
大切に保管してください。**

この製品を第三者に貸し出すときは、この説明書も共に  
貸し出し、よく読んでから使用するようご指導ください。

★用意していただくもの……

手袋 (組立時のケガ等を防ぐために着用をおすすめします)



**組立て部品**

※部品の欠品や破損があった場合は、品番(150-SNCM028)と下記の部品番号(①~⑰)と  
部品名(ボルトAなど)をお知らせください。

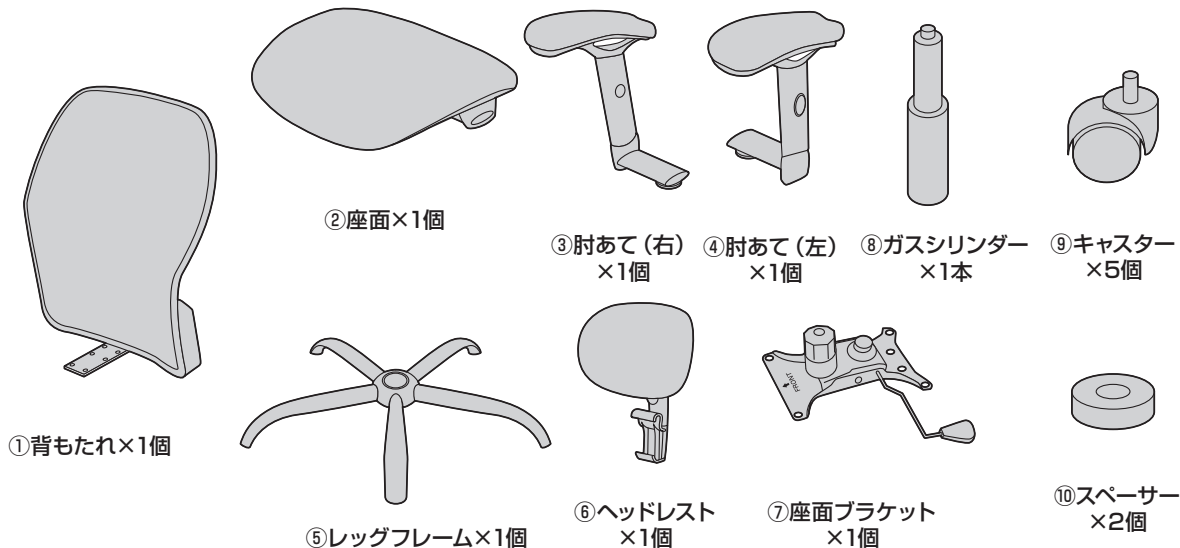

**ボルトセット**

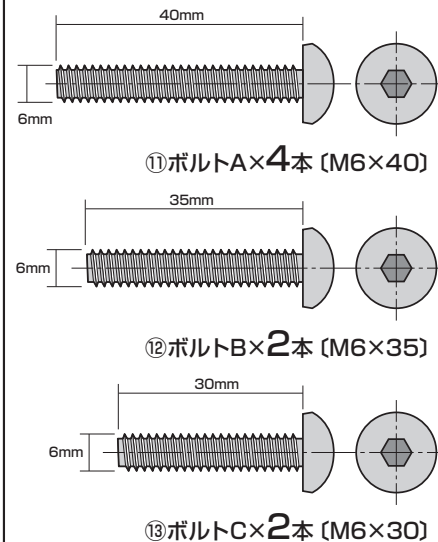

**1 レッグフレームをひっくり返し、キャスターを取付けます。**

**▲ 注意 ▲**

それぞれのキャスターは全て圧入式です。  
(手ではめこむ)  
奥まできちんと差し込んでください。

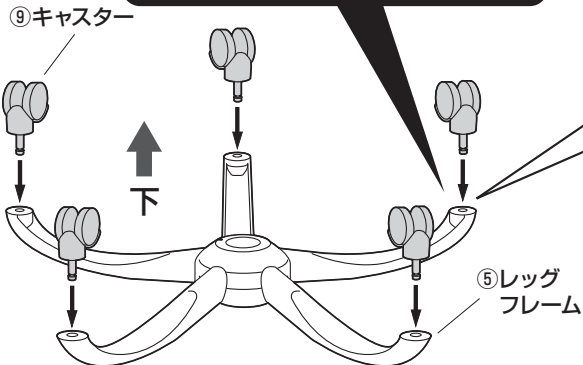

- (1) レッグフレームの穴に真っ直ぐ押し当てます。
- (2) キャスターの軸の真下から押し込み、軸の根元までしっかりと差し込みます。

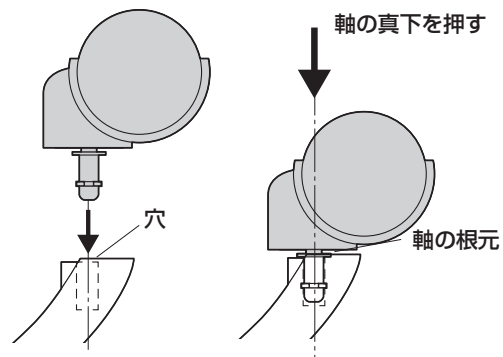

**2 レッグフレームにガスシリンダーを取付けます。**

**▲ 注意 ▲**

ガスシリンダーが  
後で抜けること  
ないように、押し  
込みます。

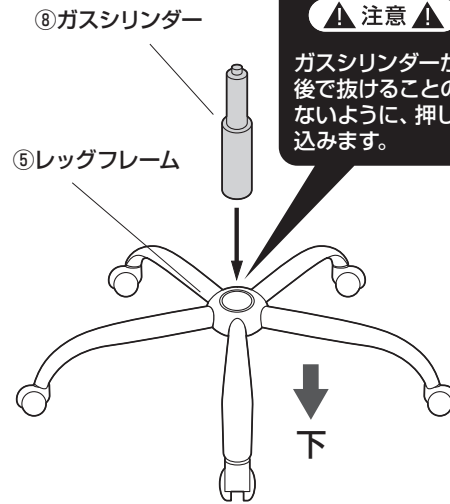

- ⑭ ワッシャー×8枚
- ⑮ スプリングワッシャー×8枚
- ⑯ 六角レンチ (5mm) ×1本
- ⑰ 六角レンチ (3mm) ×1本

### 3 座面に肘あてを取付けます。

①肘あてからノブを取外します。

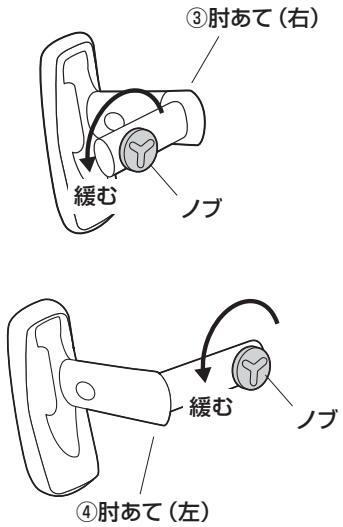

②座面に肘あてを差し込みます。

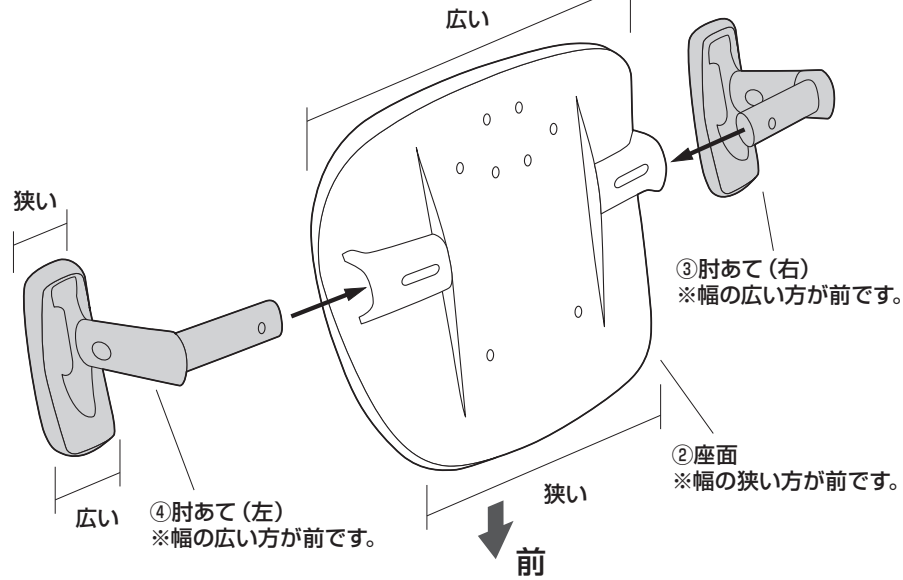

③ノブを取付けます。

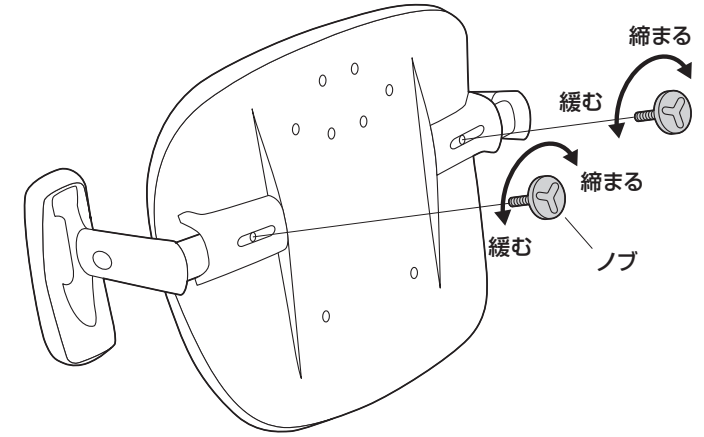

### 4 座面裏側に座面ブラケットを取付けます。

下から見た図  
前 ↑

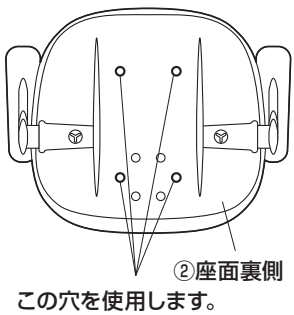

使用ボルト

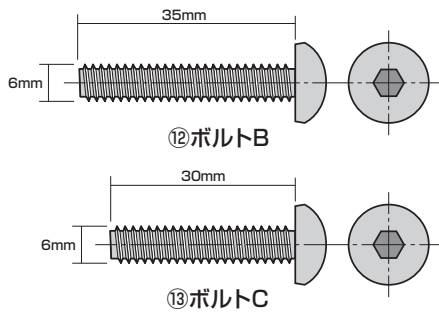

⑦座面ブラケット  
※FRONTと書かれた方が前です。

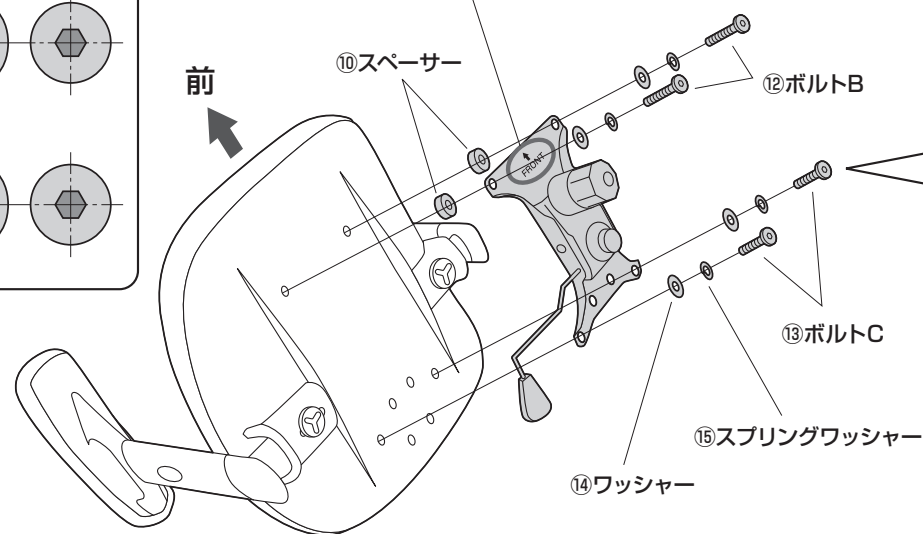

①4本のボルトをゆるく付けます。

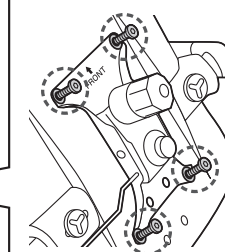

②すべてのボルトを均等に少しずつ締め込みます。

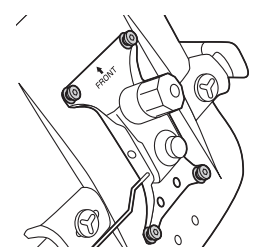

③最後に下図の1,2,3,4の順にきつく締め付けます。

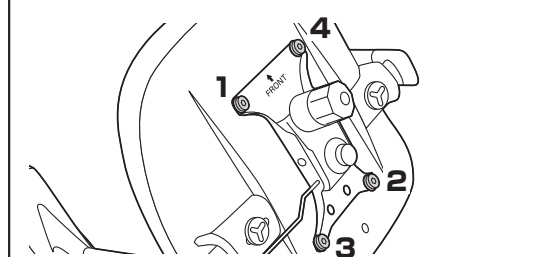

⚠ 注意 ⚠

ボルトはしっかりと最後まで締め込んでください。

## 5 座面に背もたれを取付けます。

⚠ 注意 ⚠

ボルトはしっかりと最後まで締め込んでください。

使用ボルト

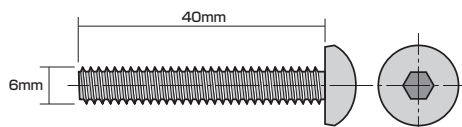

①ボルトA

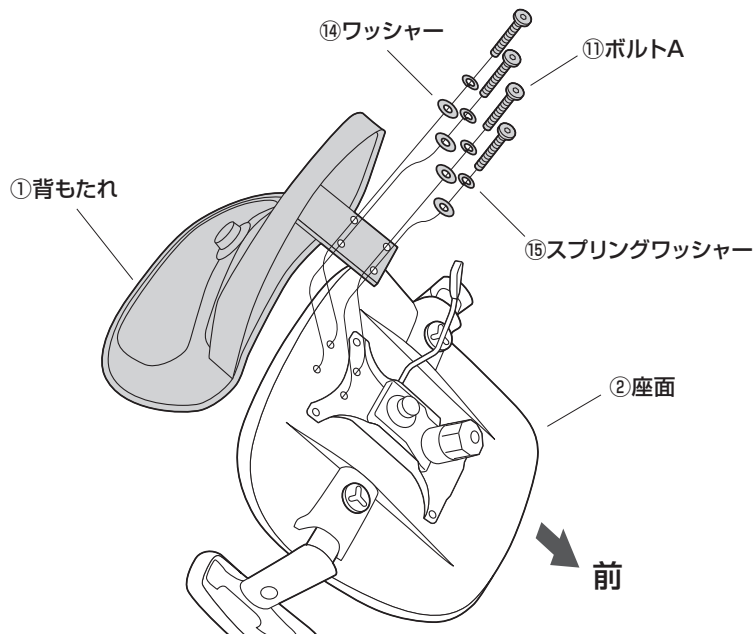

## 6 ガスシリンダーに座面ブラケットを差し込みます。

下から見た図

座面裏面の下图の穴に差し込みます。

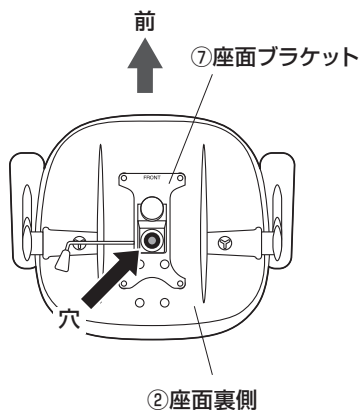

⚠ 注意 ⚠

座面ブラケットをガスシリンダーにまっすぐ奥まで差し込んでください。座面が斜めに差し込まれていると、奥まで差し込まれず、ガスシリンダーが正常に作動しない場合があります。

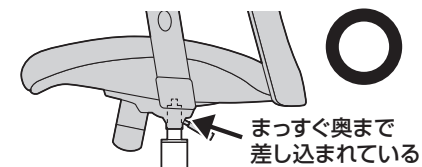
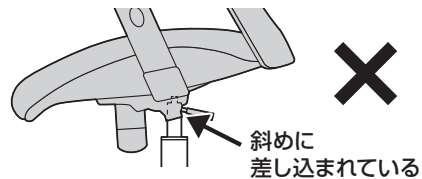

※ガスシリンダーが深く差し込まれるように、座面にしっかり体重をかけてください。

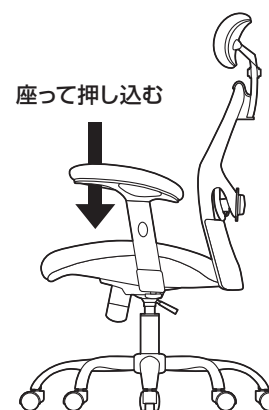

※ガスシリンダーが深く差し込まれていないと、座面の高さ調節ができません。

※何度か座面に体重をかけてガスシリンダーを確実に差し込んでください。

※体重の軽い方ではガスシリンダーが深く差し込まれない場合があります。

※固定が不十分ですと、チェアを持ち上げた時にレッグフレームが抜け落ちる場合があります。

## 7 背もたれにヘッドレストを取付けて完成です。



⑥ヘッドレスト  
※背もたれの中央部に  
取付けます。

### 下から見た図

①3本のボルトを  
緩めます。

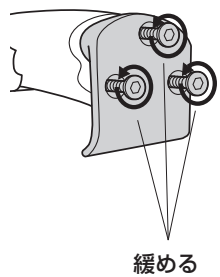

※①六角レンチ (3mm)  
を使用します。

②背もたれ上部に  
引っ掛けます。

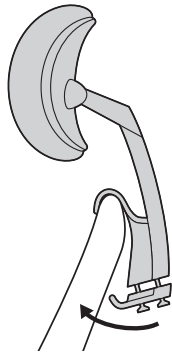

※ヘッドレストは  
背もたれの中央に  
取付けてください。

③3本のボルトを  
締めます。

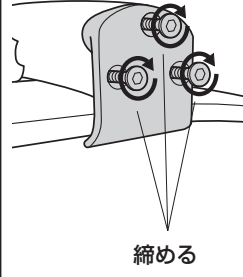

※①六角レンチ (3mm)  
を使用します。

## チェアの品質表示

構造部材：座部/合板、ウレタンフォーム 背もたれ部/ナイロン  
脚部/スチール 肘あて部/ウレタンフォーム、ポリプロピレン  
キャスター部/ナイロン 張り材：ポリエステル  
クッション材：ウレタンフォーム

### ▲ 使用上の注意 ▲

- 直射日光の当たる場所や高温、湿気及び乾燥の著しい場所を避けてください。
  - 滑りやすい床面で使用しないでください。
  - 用途以外で使用しないでください。
  - 2ヶ月毎を目安に、ボルトやネジを定期的に締め直してください。
  - ボルトやネジがゆるんだ状態では使用しないでください。
  - 座面の上に登らないでください。転倒の原因になります。
  - 可動部に手足などを挟まないように注意してください。
  - 著しい汚れを落とす場合は、薄めた中性洗剤を使用してください。
  - 座面に勢いよく座らないでください。勢いよく座ると、座面に体重の3~4倍の荷重がかかり、チェアが破壊される恐れがあります。
  - 同時に2人以上で腰掛けしないでください。
  - 各調整ボルト、ネジ、ビスなどを含むパーツ類が1つでも紛失、破損、消耗した場合は、純正部品による修理が完了するまで使用しないでください。
- ※以上の注意に従ってご使用いただかない場合、大きな事故につながる危険がありますので、必ず守ってください。

## 各部の調節方法

### 下から見た図

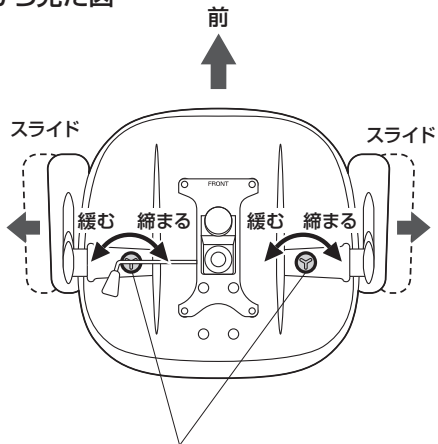

肘あて下部のツマミを回すと、肘あてをスライドさせ、幅を調節することができます。

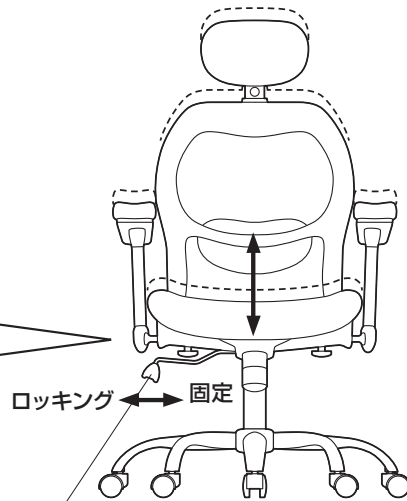

- ・レバーを引き上げると座面の高さ調節ができます。
- ・レバーが差し込まれた状態ではロックが固定されています。レバーを引き出すと、ロックができます。
- ※任意の角度での固定はできません。

### 下から見た図

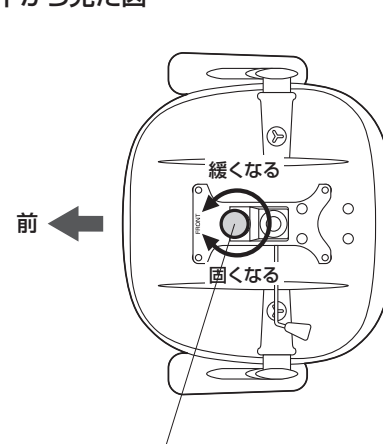

下から見て、ツマミを時計回りに回すとロックが固くなり、反時計回りに回すと緩くなります。

・ボタンを引き上げると肘あての高さを4段階で調節することができます。

