

この度は、弊社製品をお買求めいただきましてありがとうございました。  
本製品は組立式になっておりますので、下記の詳細で組立ててください。  
パッキングケースの中には、下記の部品が入っています。

**組立説明書は組立て後も  
大切に保管してください。**

この製品を第三者に貸し出すときは、この説明書も共に  
貸し出し、よく読んでから使用するようご指導ください。

★用意していただくもの・・・

手袋 (組立て時のケガ等を防ぐために着用をおすすめします)



**組立て部品**

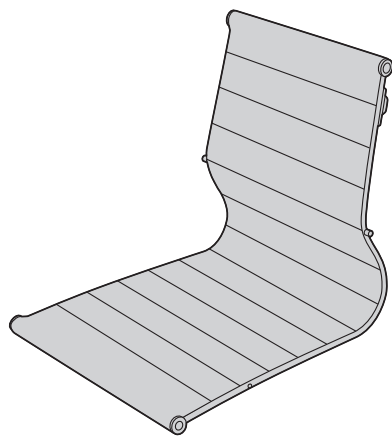

①座面×1個

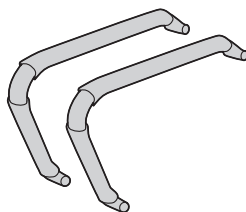

②肘あて×2個

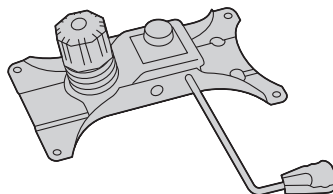

③座面ブラケット×1個

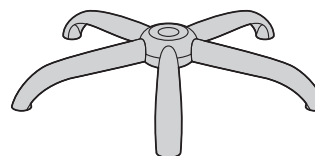

④レッグフレーム×1個



⑤ガスシリンダー  
×1本



⑥キャスター  
×5個

**使用ボルト**

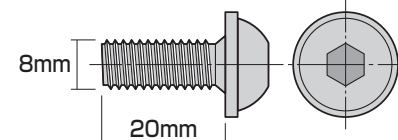

⑦ボルトA×4本 (M8×20)

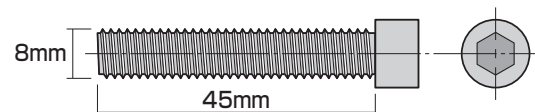

⑧ボルトB×4本 (M8×45)



⑨六角レンチ (6mm) ×1本

※部品の欠品や破損があった場合は、品番(150-SNCL026など)と上記の部品番号(①~④)と部品名(キャスターなど)をお知らせください。

**1** レッグフレームをひっくり返して、キャスターを取付けます。

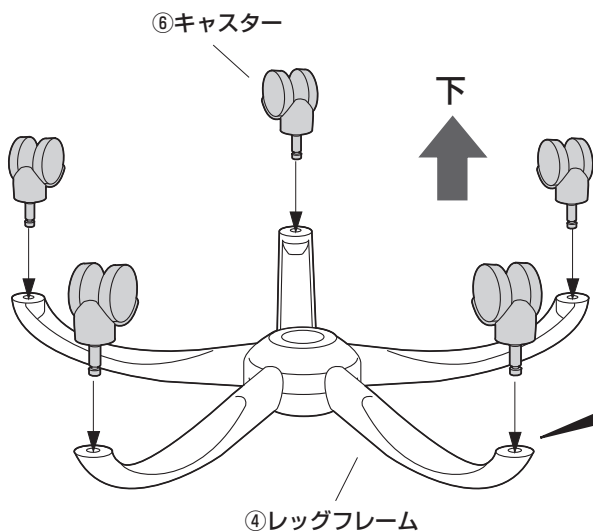

動画で  
チェック →

**▲注意▲**  
それぞれのキャスターは全て  
圧入式です。(手ではめ込む)  
奥まできちんと差し込んで  
ください。

**2** ガスシリンダーをレッグフレームに差し込みます。

**▲注意▲**  
ガスシリンダーが後で  
抜けることのないよう  
に、確実に圧入します。

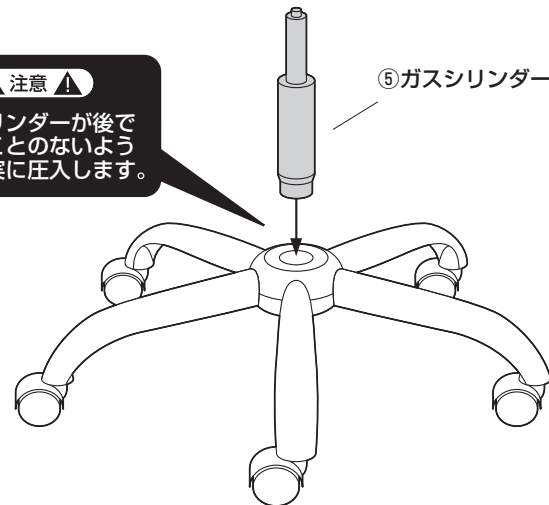

### 3 座面に肘あてを取付けます。

使用ボルト

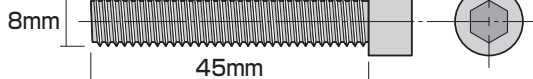

⑧ボルトB (M8×45)

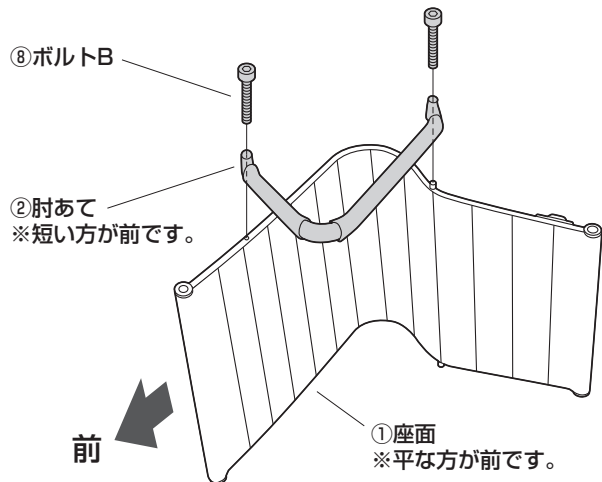

※同様にもう1つの肘あても取付けます。

### 4 座面ブラケットを取付けます。

使用ボルト

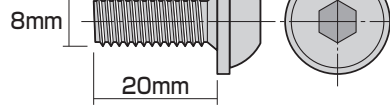

⑦ボルトA (M8×20)

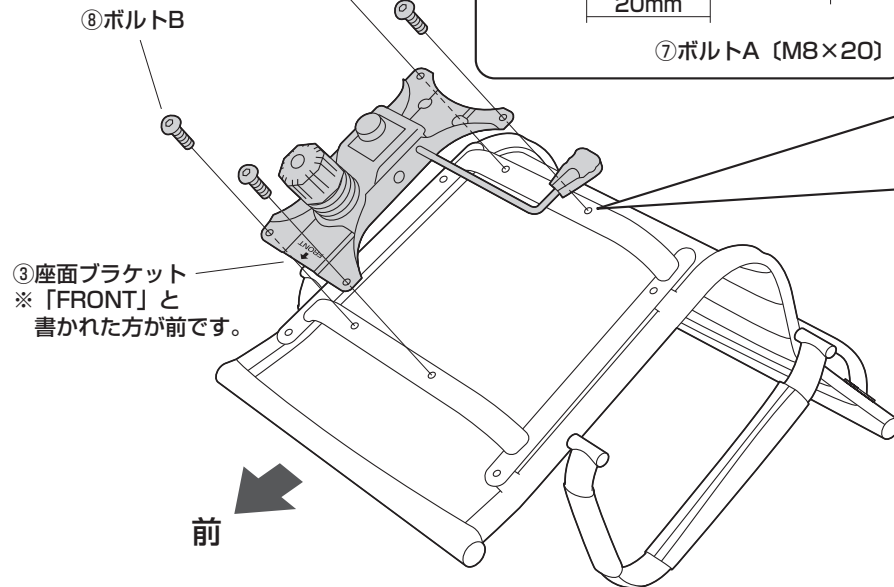

①4本のボルトをゆるく取付けます。

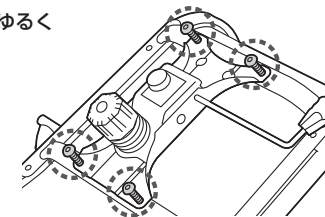

②すべてのボルトを均等に少しずつ締め込みます。

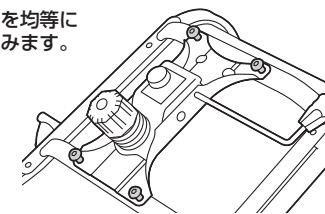

③最後に下図の1、2、3、4の順にきつく締め付けます。

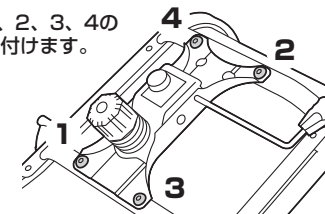

### 5 ガスシリンダーに座面を差し込んで完成です。

#### 下から見た図

座面ブラケットの下図の穴に差し込みます。

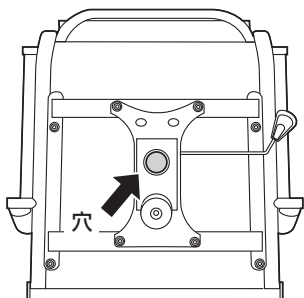

①座面

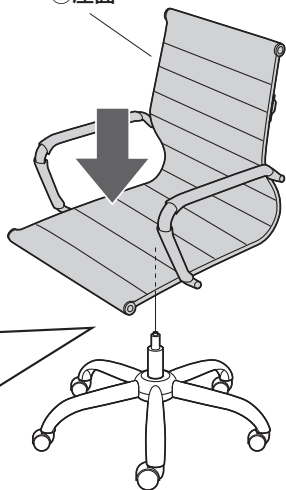

▲ 注意 ▲

座面ブラケットをガスシリンダーにまっすぐ奥まで差し込んでください。座面ブラケットが斜めに差し込まれていると、奥まで差し込まれず、ガスシリンダーが正常に作動しない場合があります。



斜めに差し込まれている



まっすぐ奥まで差し込まれている

#### 最後に

※ガスシリンダーが深く差し込まれるように、座面にしっかり体重をかけてください。

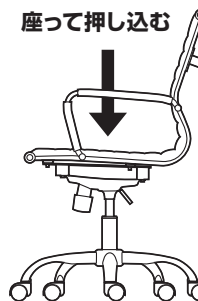

※ガスシリンダーが深く差し込まれていないと、座面の高さ調節ができません。  
※何度か座面に体重をかけてガスシリンダーを確実に差し込んでください。  
※体重の軽い方ではガスシリンダーが深く差し込まれない場合があります。  
※固定が不十分ですと、チェアを持ち上げた時にレッグフレームが抜け落ちる場合があります。

## 高さの調節方法

**▲注意▲** レバーを回転させてガスシリンダーが正常に作動することを確認してから使用してください。  
正常に作動しない場合は、ガスシリンダーが奥まで差し込まれていない場合がありますので、座面を差し込み直してください。

レバーを矢印の方向へ回転させると座面の高さ調節ができます。

座面高さ調節

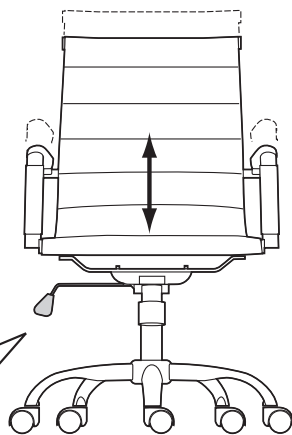
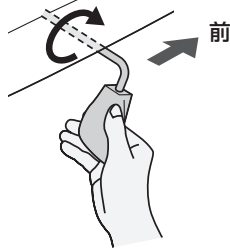

## ロックングの使用法

レバーが差し込まれた状態ではロックングが固定されています。  
レバーを引き出すと、ロックングできます。  
※任意の角度での固定はできません。

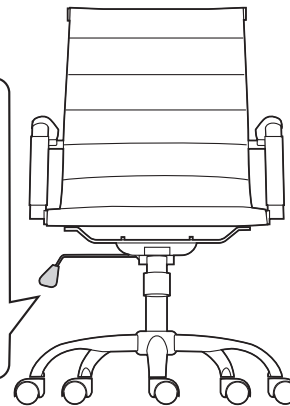
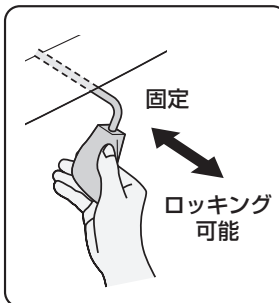

### 下から見た図

下から見て、ツマミを時計回りに回すとロックングが固くなり、反時計回りに回すと緩くなります。

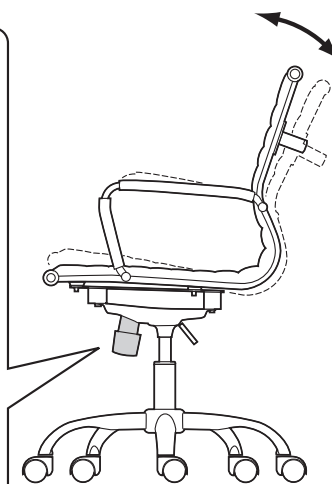
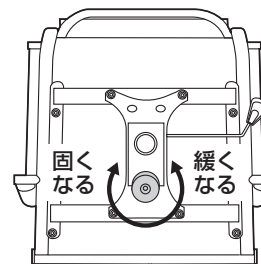

## チェアの品質表示

構造部材：座部・脚部/スチール 肘あて部/スチール、PUレザー  
キャスター部/ナイロン  
張り材：PUレザー  
クッション材：ウレタンフォーム

### ▲使用上の注意▲

- 直射日光の当たる場所や高温、湿気及び乾燥の著しい場所を避けてください。
  - 滑りやすい床面で使用しないでください。
  - 用途以外で使用しないでください。
  - ボルトやネジがゆるんだ状態では使用しないでください。
  - 座面や肘あての上に登らないでください。転倒の原因になります。
  - 可動部に手足などを挟まないように注意してください。
  - 著しい汚れを落とす場合は、薄めた中性洗剤を使用してください。
  - 座面に勢いよく座らないでください。勢いよく座ると、座面に体重の3~4倍の荷重がかかり、チェアが破壊される恐れがあります。
  - 同時に2人以上で腰掛けしないでください。
  - 各調整ボルト、ネジ、ビスなどを含むパーツ類が1つでも紛失、破損、消耗した場合は、純正部品による修理が完了するまで使用しないでください。
- ※以上の注意に従ってご使用いただかない場合、大きな事故につながる危険がありますので、必ず守ってください。