

この度は、弊社製品をお買求めいただきましてありがとうございました。  
本製品は組立式になっておりますので、  
下記の要領で組立ててください。パッキングケースの中には、下記の部品が入っています。

**組立説明書は組立て後も  
大切に保管してください。**

この製品を第三者に貸し出すときは、この説明書も共に  
貸し出し、よく読んでから使用するようご指導ください。

★用意していただくもの・・・  
手袋（組立て時のケガ等を防ぐために必ず着用してください）

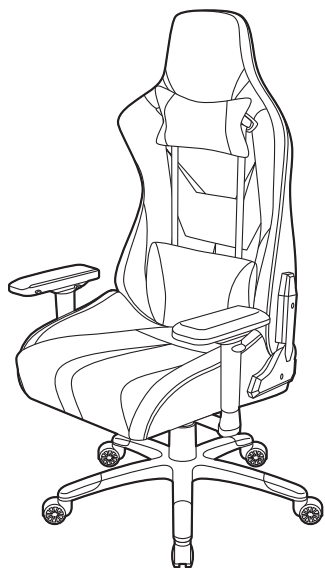

**組立て部品**

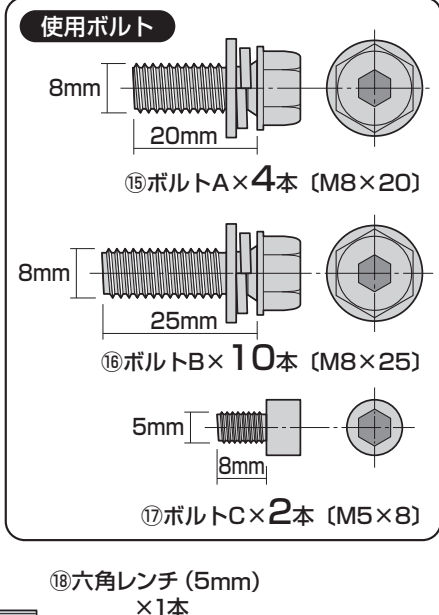
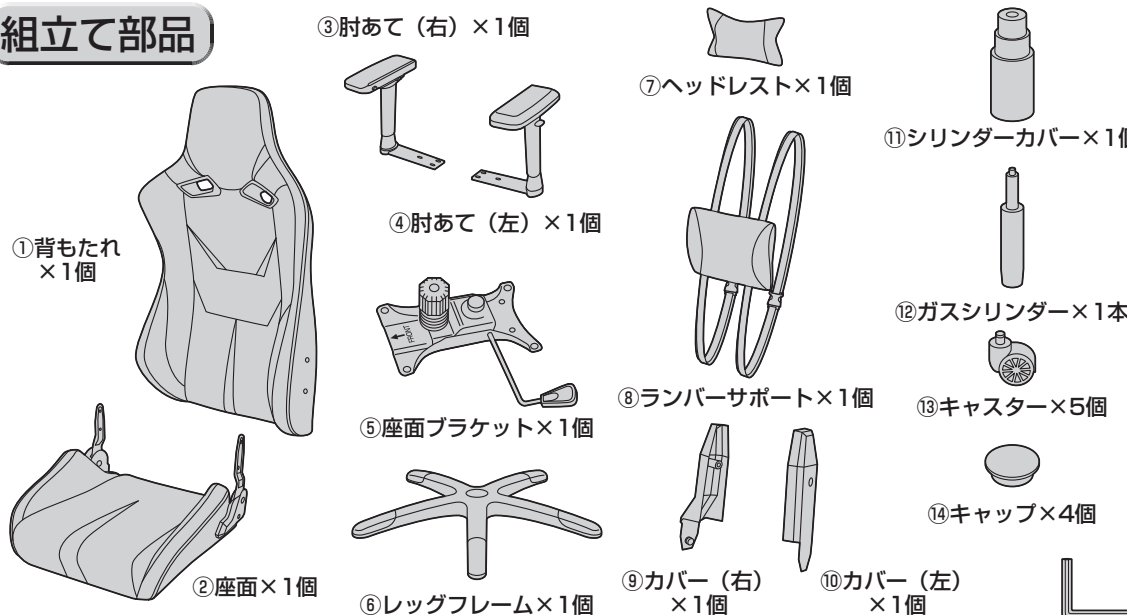

※部品の欠品や破損があった場合は、品番（150-SNCL022など）と上記の部品番号（①～⑱）と部品名（キャスターなど）をお知らせください。

**1** レッグフレームをひっくり返し、キャスターを取付けます。

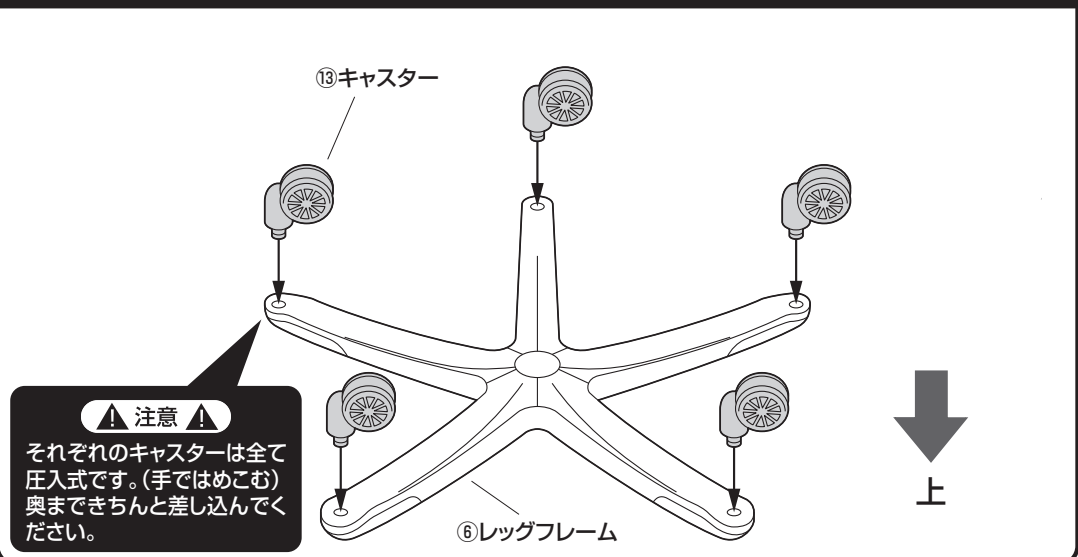

**2** レッグフレームにガスシリンダー、シリンダーカバーを取付けます。

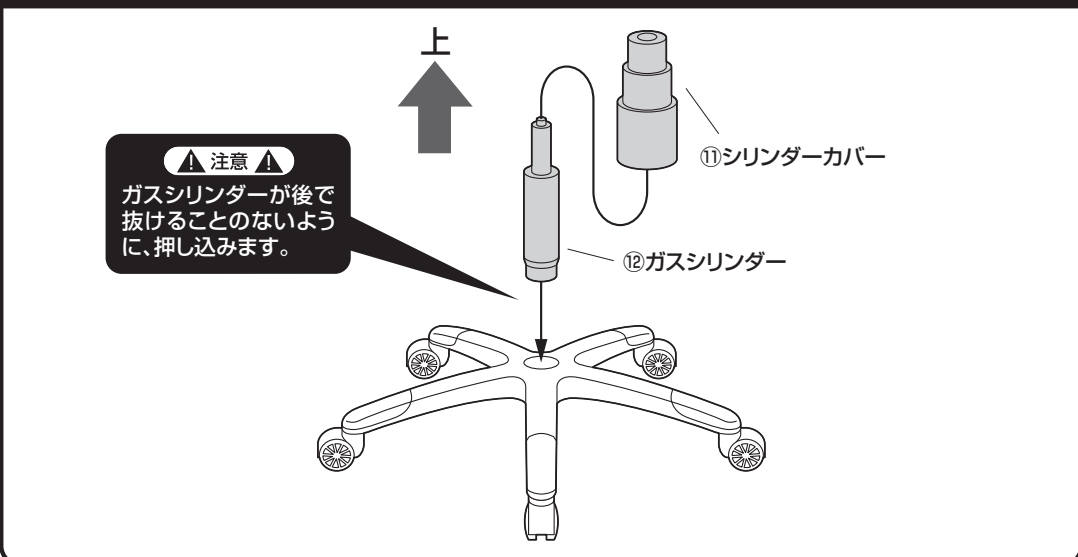

### 3 座面に座面ブラケットを取付けます。

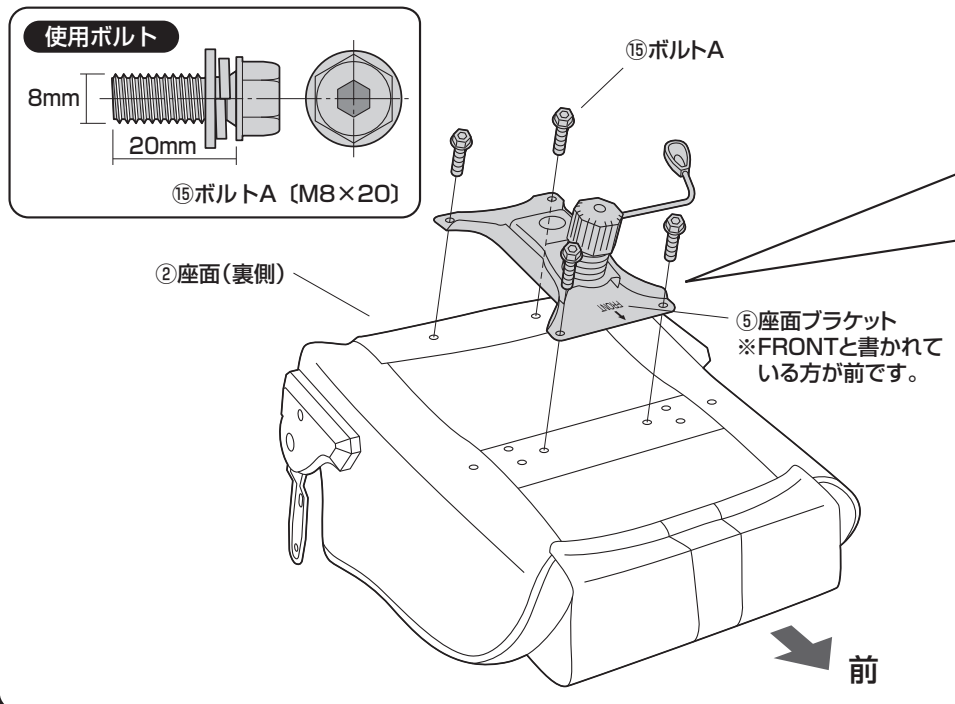

①4本のボルトをゆるく付けます。

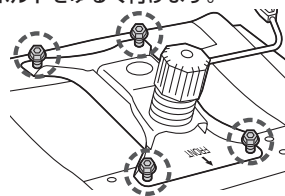

②すべてのボルトを均等に少しずつ締め込みます。

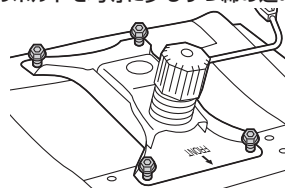

③最後に下図の1,2,3,4の順にきつく締め付けます。

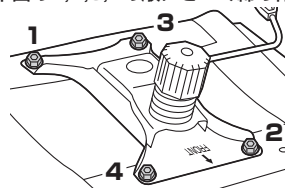

### 4 座面に背もたれを取付けます。

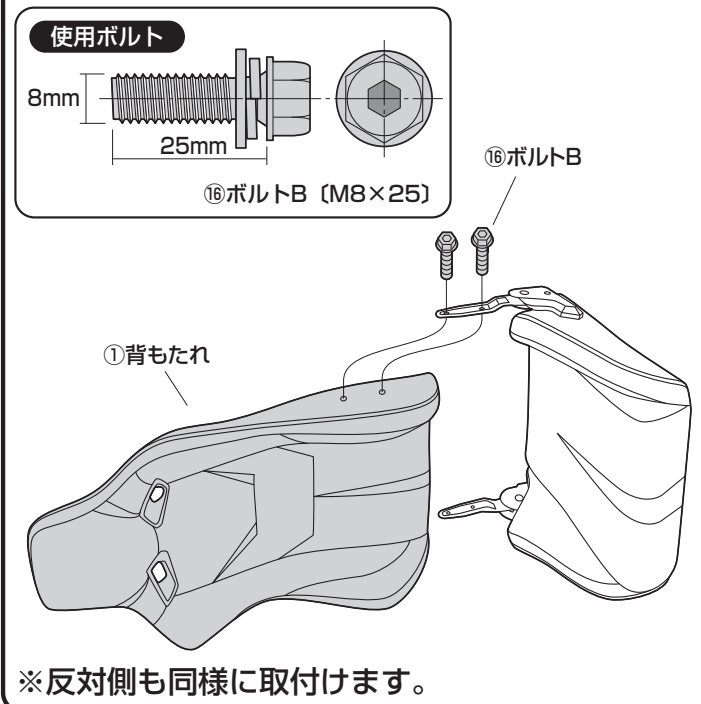

### 5 カバーを取付けます。

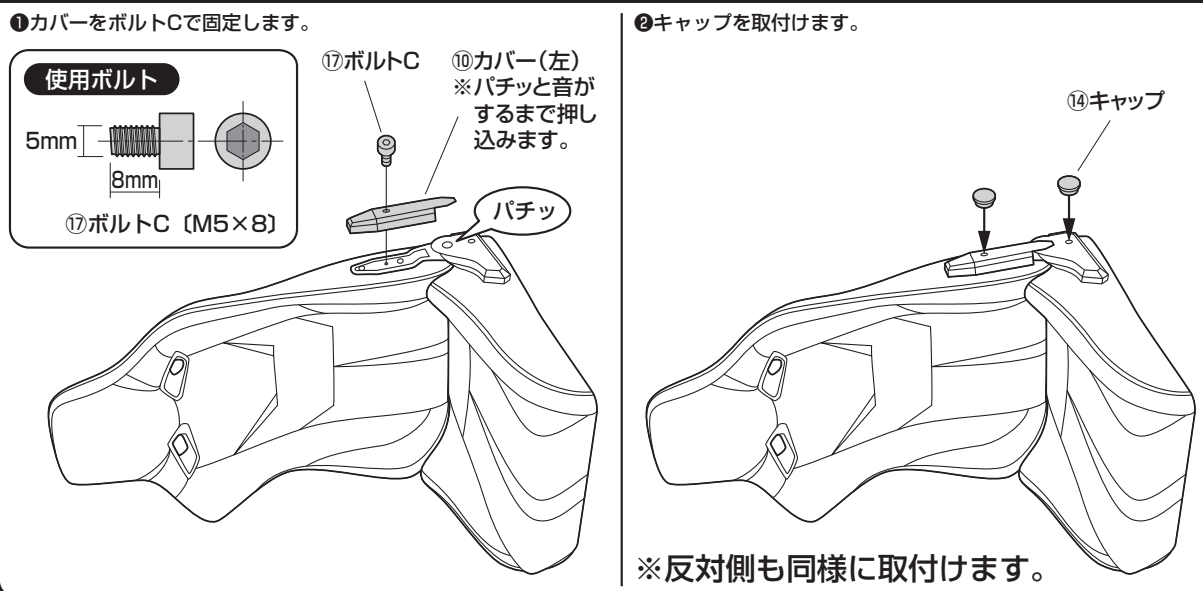

### 6 座面に肘あてを取付けます。

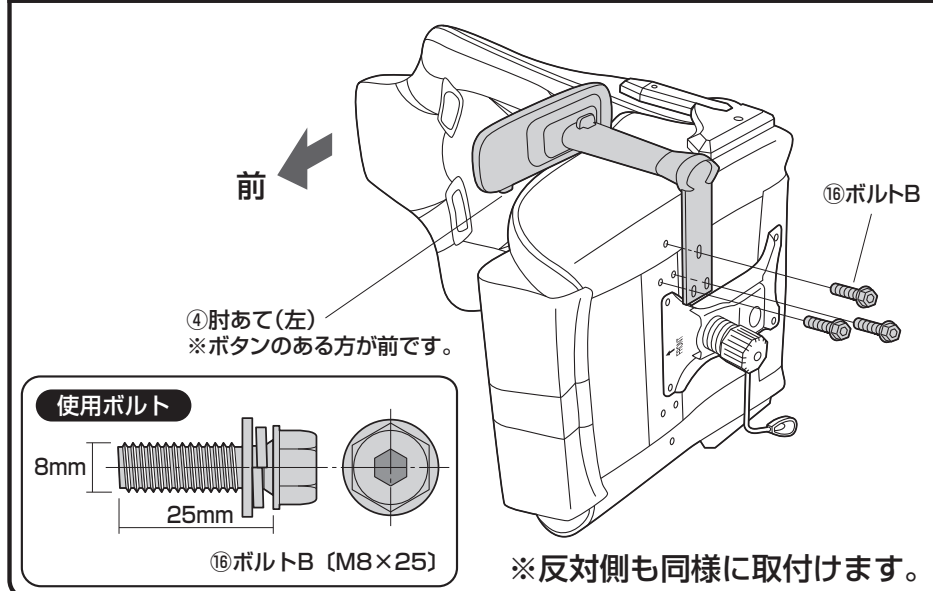

## 7 ガスシリンダーに座面ブラケットを差し込みます。

▲ 注意 ▲

座面ブラケットをガスシリンダーにまっすぐ奥まで差し込んでください。座面ブラケットが斜めに差し込まれていると、奥まで差し込まれず、ガスシリンダーが正常に作動しない場合があります。

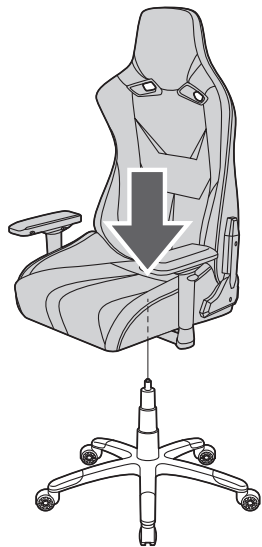
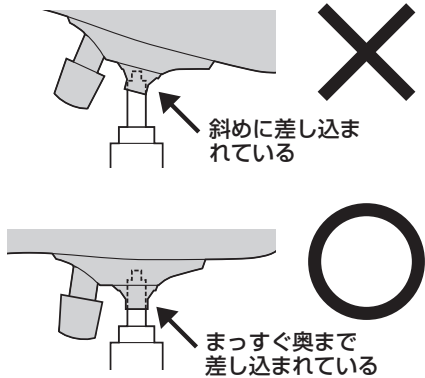

※ガスシリンダーが深く差し込まれるように、座面にしっかり体重をかけてください。



※ガスシリンダーが深く差し込まれていないと、座面の高さ調節ができません。  
 ※何度か座面に体重をかけてガスシリンダーを確実に差し込んでください。  
 ※体重の軽い方ではガスシリンダーが深く差し込まれない場合があります。  
 ※固定が不十分ですと、チェアを持ち上げた時にレッグフレームが抜け落ちる場合があります。

## 8 ヘッドレストとランバーサポートを取付けて、完成です。

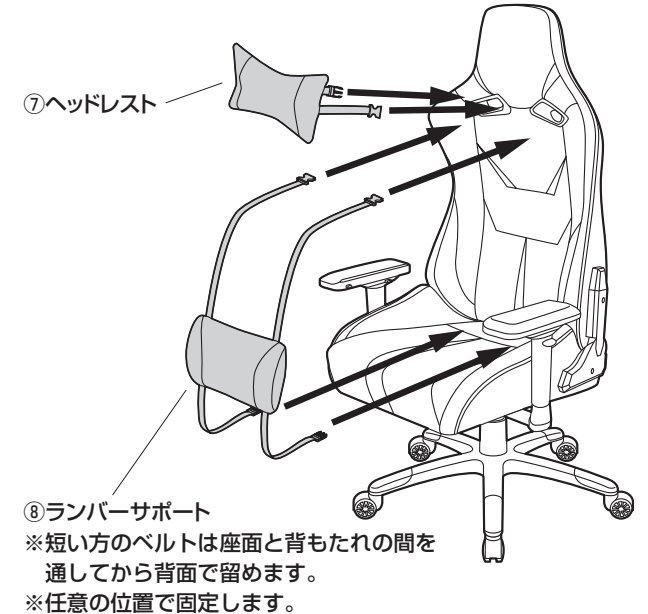

## 各部の調節方法

▲ 注意 ▲

レバーを回転させてガスシリンダーが正常に作動することを確認してから使用してください。正常に作動しない場合はガスシリンダーが奥まで差し込まれていない場合がありますので、座面ブラケットを差し込み直してください。



- ①レバーを矢印の方向へ回転させると座面の高さ調節ができます。
- ②レバーが差し込まれた状態ではロックが固定されています。レバーを引き出すと、ロックができます。  
 ※任意の角度での固定はできません。

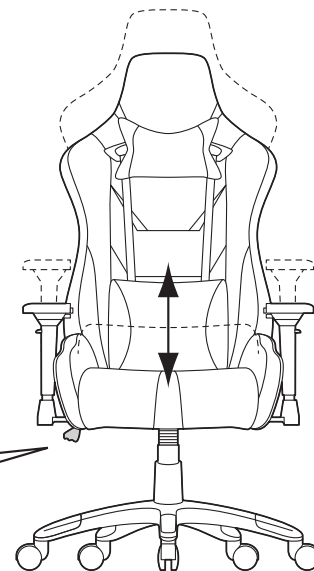
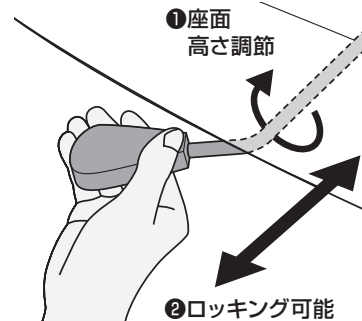

### 下から見た図

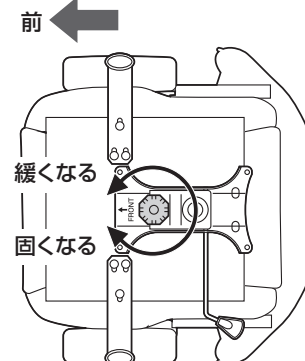

下から見て、ツマミを時計回りに回すとロックが固くなり、反時計回りに回すと緩くなります。

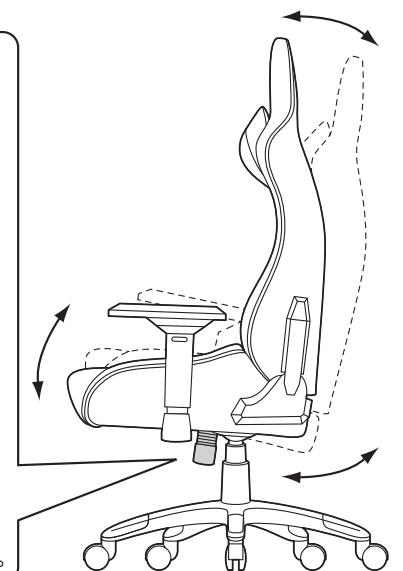

## 肘あての調節方法

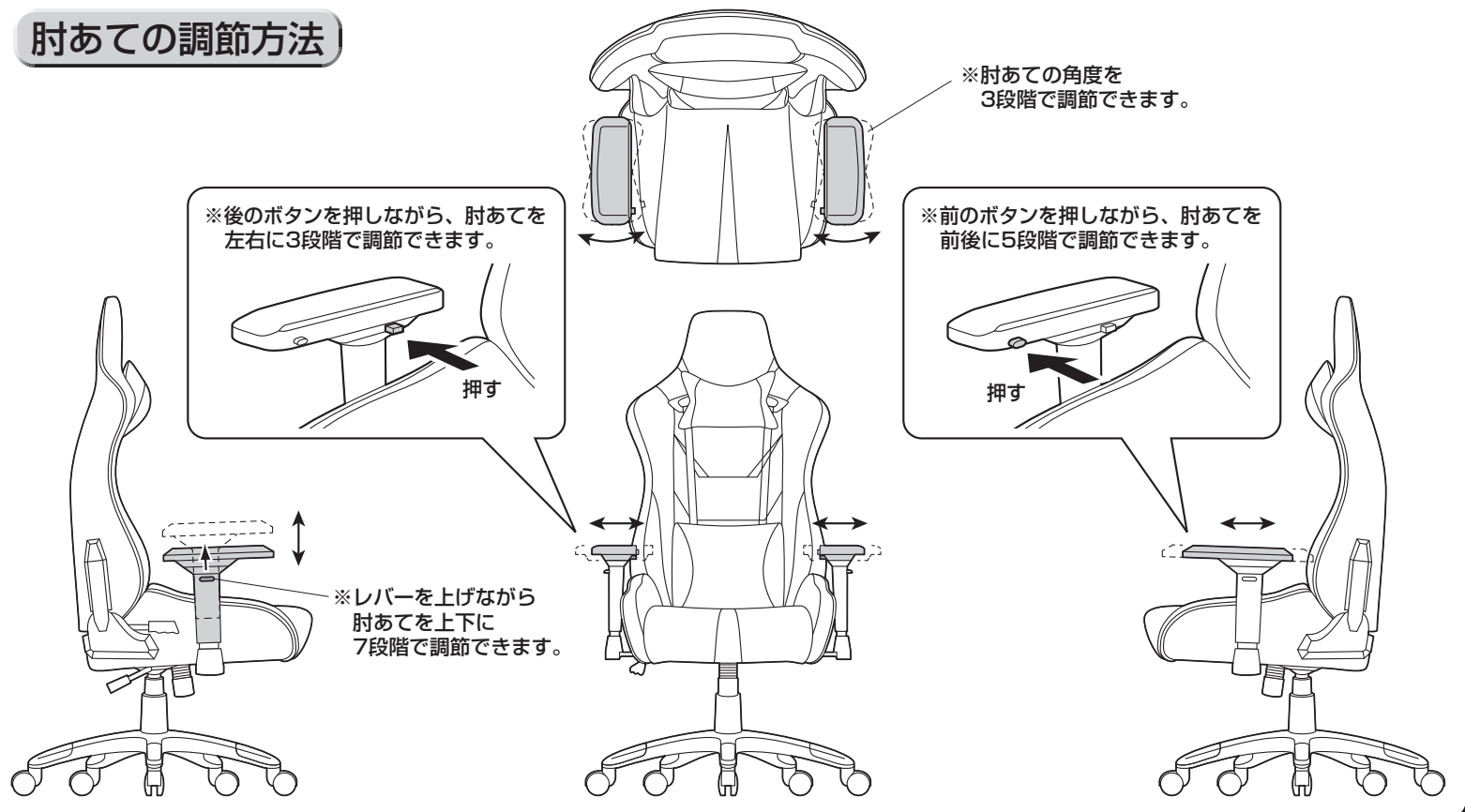

## チェアの品質表示

構造部材：座部・背もたれ部/合版・スチール  
 肘あて部/ポリプロピレン  
 脚部/ナイロン  
 キャスター部/ナイロン（PUウレタン巻）  
 張り材：PUレザー  
 クッション材：ウレタンフォーム

- ▲ 使用上の注意 ▲**
- 直射日光の当たる場所や高温、湿気及び乾燥の著しい場所を避けてください。
  - 滑りやすい床面で使用しないでください。
  - 用途以外で使用しないでください。
  - 2ヶ月毎を目安に、ボルトやネジを定期的に締め直してください。
  - ボルトやネジがゆるんだ状態では使用しないでください。
  - 座面や肘あての上に登らないでください。転倒の原因になります。
  - 可動部に手足などを挟まないように注意してください。
  - 著しい汚れを落とす場合は、薄めた中性洗剤を使用してください。
  - 座面に勢いよく座らないでください。勢いよく座ると、座面に体重の3~4倍の荷重がかかり、チェアが破壊される恐れがあります。
  - 同時に2人以上で腰掛けしないでください。
  - 各調整ボルト、ネジ、ビスなどを含むパーツ類が1つでも紛失、破損、消耗した場合は、純正部品による修理が完了するまで使用しないでください。
- ※以上の注意に従ってご使用いただかない場合、大きな事故につながる危険がありますので、必ず守ってください。

製品に関するお問い合わせ  
 CA/AH/RKDbC

製品の品質管理には細心の注意をはらっていますが、万一、不都合な点や製品に関するお問い合わせなどございましたら、お買求めの販売店又は右記までお気軽にご相談下さい。

サンワサプライ株式会社  
 サンワダイレクト / 〒700-0825 岡山県岡山市北区田町1-10-1  
 TEL.086-223-5660 FAX.086-235-2381