

この度は、弊社製品をお買求めいただきましてありがとうございました。
本製品は組立式になっておりますので、下記の要領で組立ててください。
パッキングケースの中には、下記の部品が入っています。

**組立説明書は組立て後も
大切に保管してください。**

この製品を第三者に貸し出すときは、この説明書も共に
貸し出し、よく読んでから使用するようご指導ください。

★用意していただくもの・・・

手袋（組立て時のケガ等を防ぐために着用をおすすめします）



組立て部品

※部品の欠品や破損があった場合は、品番(150-SNCL021など)と
下記の部品番号(①～⑰)と部品名(六角レンチなど)をお知らせください。

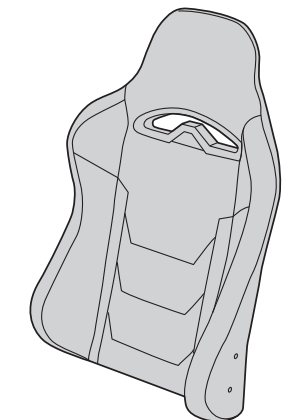

① 背もたれ×1個

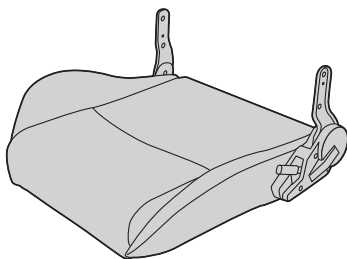

② 座面×1個

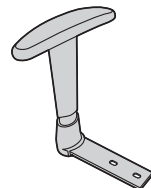

③ 肘あて(右)×1個

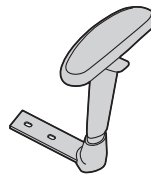

④ 肘あて(左)×1個

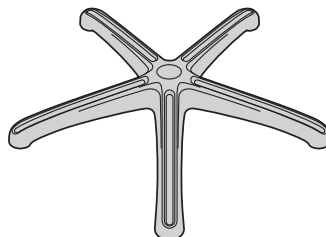

⑤ レッグフレーム×1個

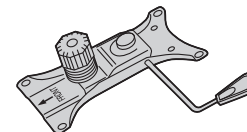

⑥ 座面ブラケット×1個

ボルトセット

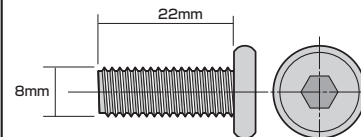

⑭ ボルトA×8本 (M8×22)

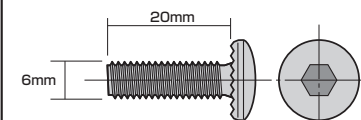

⑮ ボルトB×4本 (M6×20)

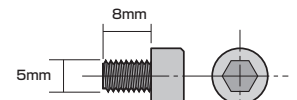

⑯ ボルトC×6本 (M5×8)



⑰ 六角レンチ(5mm)×1本

1 レッグフレームをひっくり返し、
キャスターを取付けます。



▲注意▲

それぞれのキャスターは全て
圧入式です(手ではめこむ)。
奥まできちんと差し込んでく
ださい。

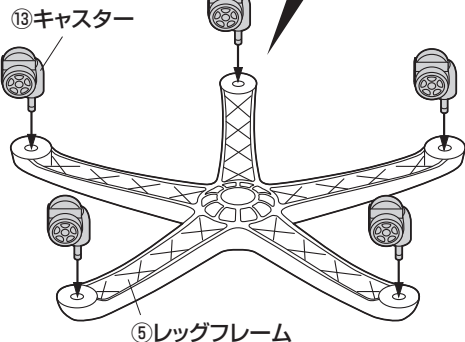

⑬ キャスター

⑤ レッグフレーム

2 レッグフレームにガスシ
リンダーを取付けます。

⑨ ガスシリンダー ⑩ シリンダーカバー

▲注意▲

ガスシリンダーが後で
抜けることのないよう
に、確実に圧入します。

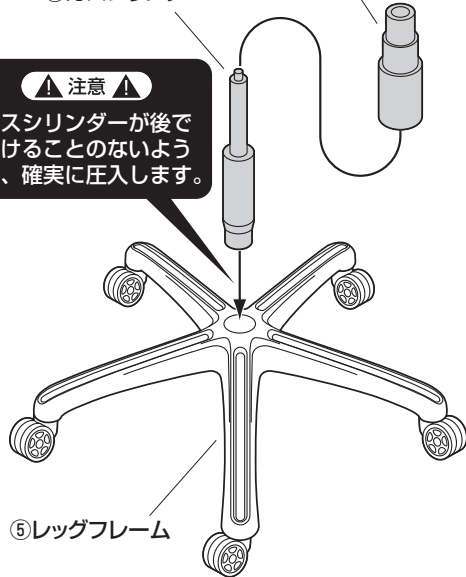

⑤ レッグフレーム

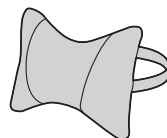

⑦ ヘッドレスト×1個

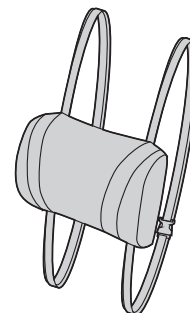

⑧ ランバーサポート
×1個

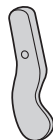

⑪ カバー右×1個



⑫ カバー左×1個



⑨ ガスシリンダー
×1本



⑩ シリンダーカバー
×1個



⑬ キャスター×5個

3 座面に座面ブラケットを取付けます。

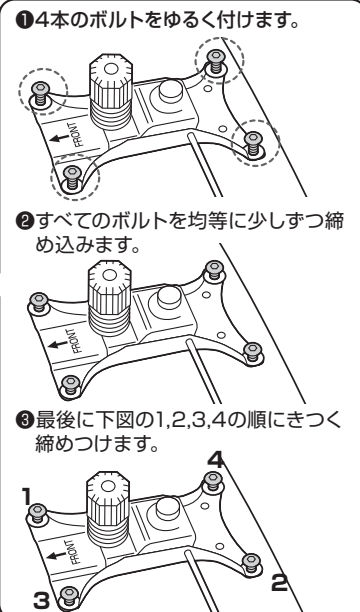
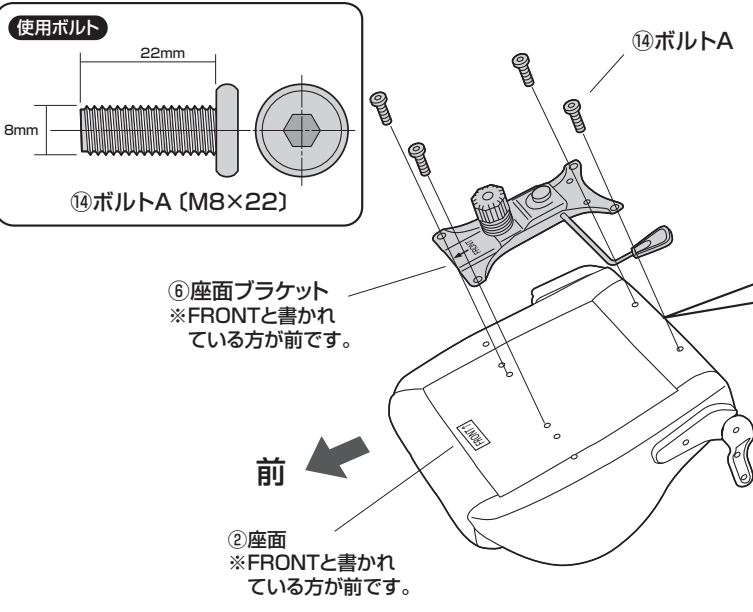

4 座面に背もたれを取付けます。

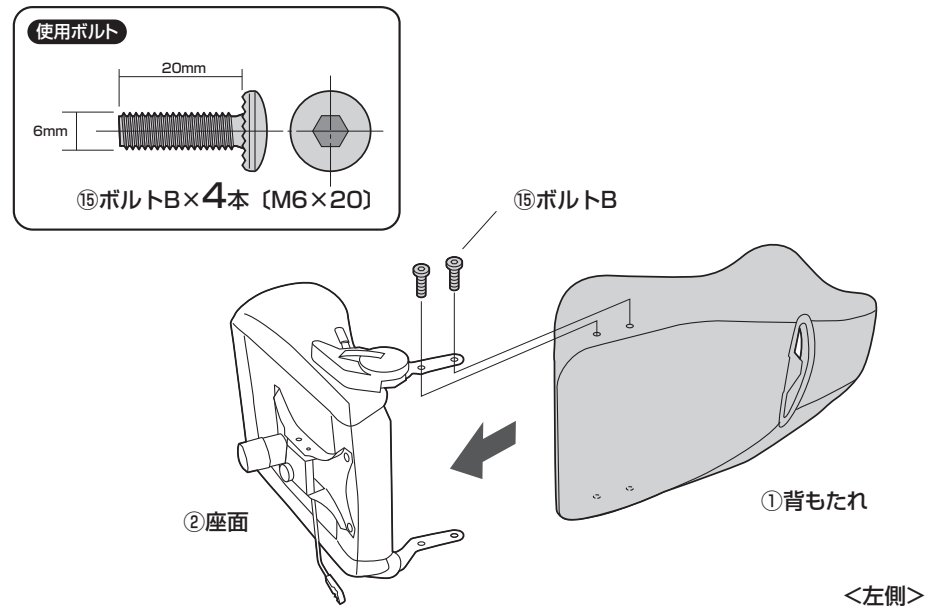

5 座面に肘あてを取付けます。

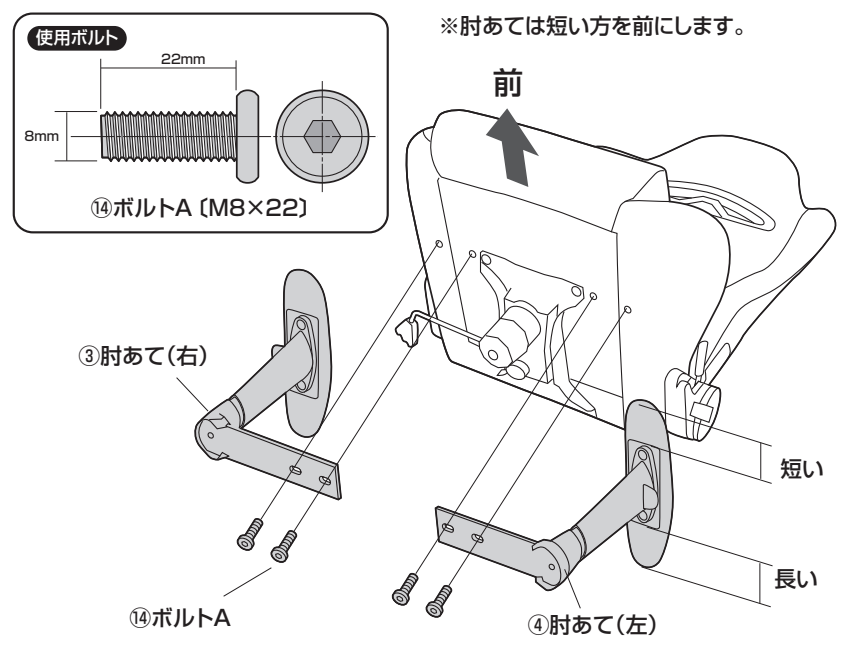

6 背もたれにカバーを取付けます。

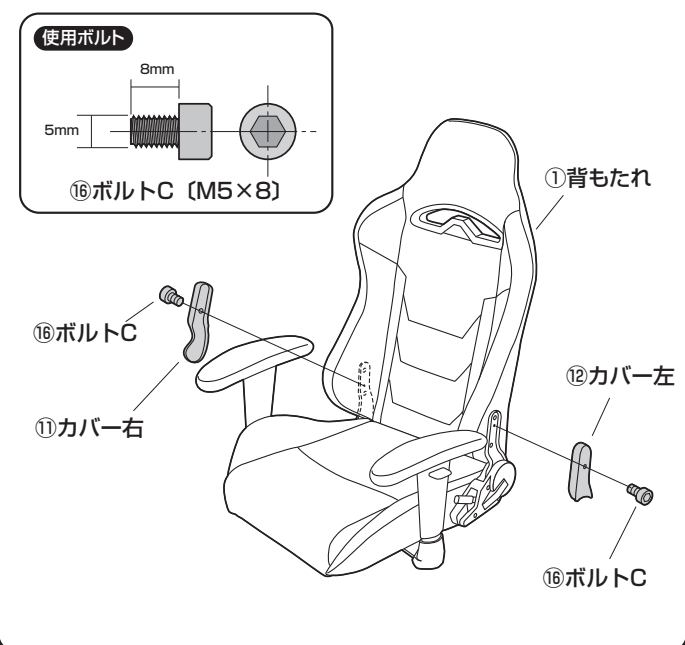

7

ガスシリンダーに座面ブラケットを差込みます。

下から見た図

座面裏面の下の図の穴に差し込みます。

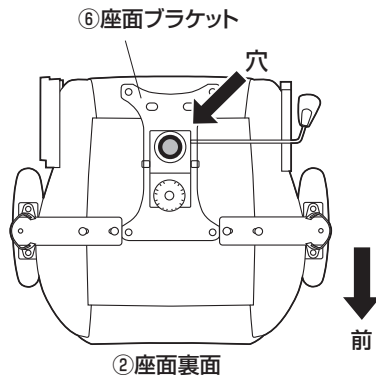

▲注意▲

座面ブラケットをガスシリンダーにまっすぐ奥まで差し込んでください。座面が斜めに差し込まれていると、奥まで差し込まれず、ガスシリンダーが正常に作動しない場合があります。

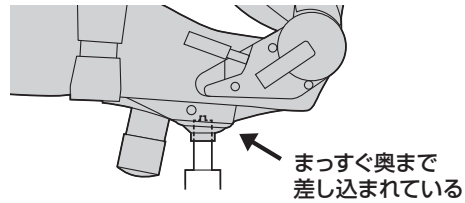
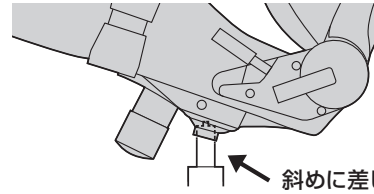

最後に

※ガスシリンダーが深く差し込まれるように、座面にしっかり体重をかけてください。

※ガスシリンダーが深く差し込まれていないと、座面の高さ調節ができません。
 ※何度か座面に体重をかけてガスシリンダーを確実に差し込んでください。
 ※体重の軽い方ではガスシリンダーが深く差し込まれない場合があります。

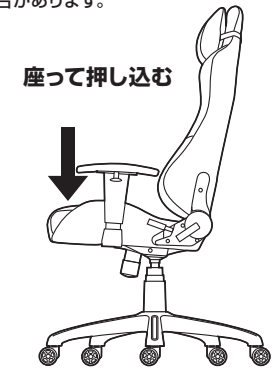

8

ランバーサポートを取付けます。

※ベルトは座面と背もたれの間を通します。



9

ヘッドレストを取付けて完成です。

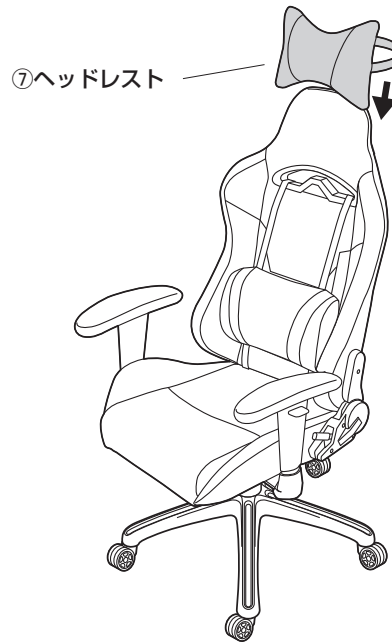

各部の調節方法

▲ 注意 ▲ レバーを操作してガスシリンダーが正常に作動することを確認してから使用してください。正常に作動しない場合はガスシリンダーが奥まで差し込まれていない場合がありますので、座面を差し込み直してください。

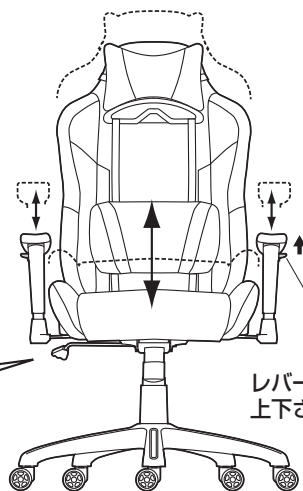
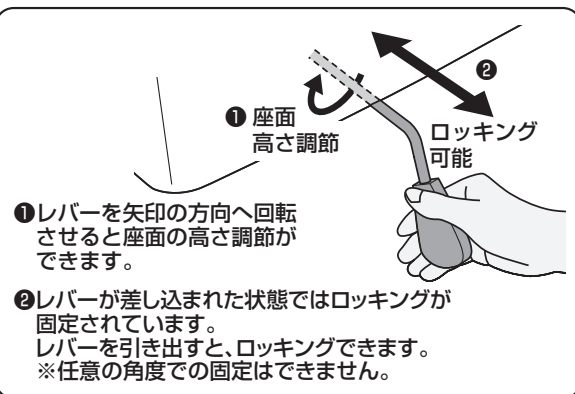

下から見た図

下から見て、ツマミを時計回りに回すとロッキングが固くなり、反時計回りに回すと緩くなります。

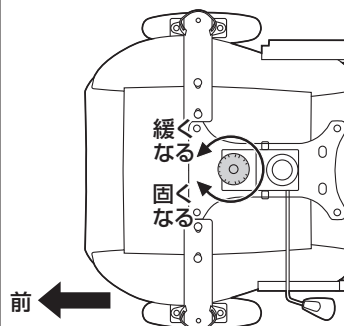

リクライニングレバーを引くと、背もたれを倒すことができます。

▲ 注意 ▲ 背もたれを倒す時に後方へ転倒しないように注意してください。

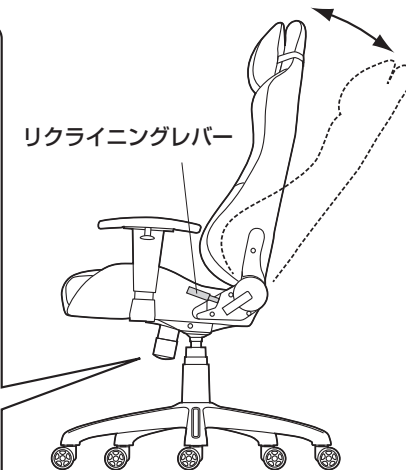

チェアの品質表示

構造部材：座部・背もたれ部/合板 脚部/ナイロン
肘あて部/ポリプロピレン キャスター部/ウレタン
張り材：PVCレザー
クッション材：ウレタンフォーム

▲ 使用上の注意 ▲

- 直射日光の当たる場所や高温、湿気及び乾燥の著しい場所を避けてください。
 - 滑りやすい床面で使用しないでください。
 - 用途以外で使用しないでください。
 - 2ヶ月毎を目安に、ボルトやネジを定期的に締め直してください。
 - ボルトやネジがゆるんだ状態では使用しないでください。
 - 座面や肘あての上に登らないでください。転倒の原因になります。
 - 可動部に手足などを挟まないように注意してください。
 - 著しい汚れを落とす場合は、薄めた中性洗剤を使用してください。
 - 座面に勢いよく座らないでください。勢いよく座ると、座面に体重の3~4倍の荷重がかかり、チェアが破壊される恐れがあります。
 - 同時に2人以上で腰掛けしないでください。
 - 各調整ボルト、ネジ、ビスなどを含むパーツ類が1つでも紛失、破損、消耗した場合は、純正部品による修理が完了するまで使用しないでください。
- ※以上の注意に従ってご使用いただかない場合、大きな事故につながる危険がありますので、必ず守ってください。

製品に関するお問い合わせ
CA/BA/KTDac

製品の品質管理には細心の注意をはらっていますが、万一、不都合な点や製品に関するお問い合わせなどございましたら、お買求めの販売店又は右記までお気軽にご相談ください。

サンワサプライ株式会社

サンワダイレクト / 〒700-0825 岡山県岡山市北区田町1-10-1
TEL.086-223-5680 FAX.086-235-2381