



この度は、弊社製品をお買求めいただきましてありがとうございました。  
本製品は組立式になっておりますので、下記の要領で組立ててください。  
パッキングケースの中には、下記の部品が入っています。

**組立説明書は組立て後も  
大切に保管してください。**

この製品を第三者に貸し出すときは、この説明書も共に  
貸し出し、よく読んでから使用するようご指導ください。

★用意していただくもの……

手袋（組立て時のケガ等を防ぐために必ず着用してください）

**完成図**

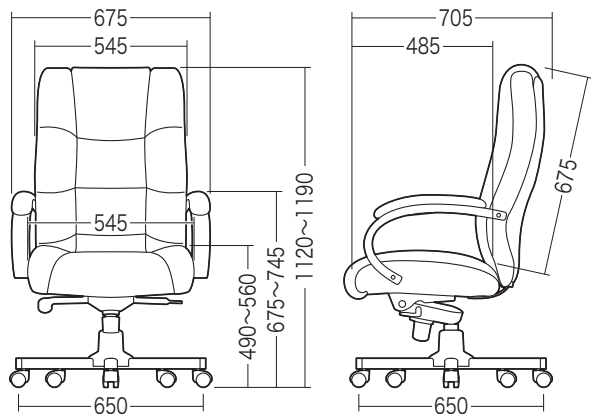

**組立て部品**

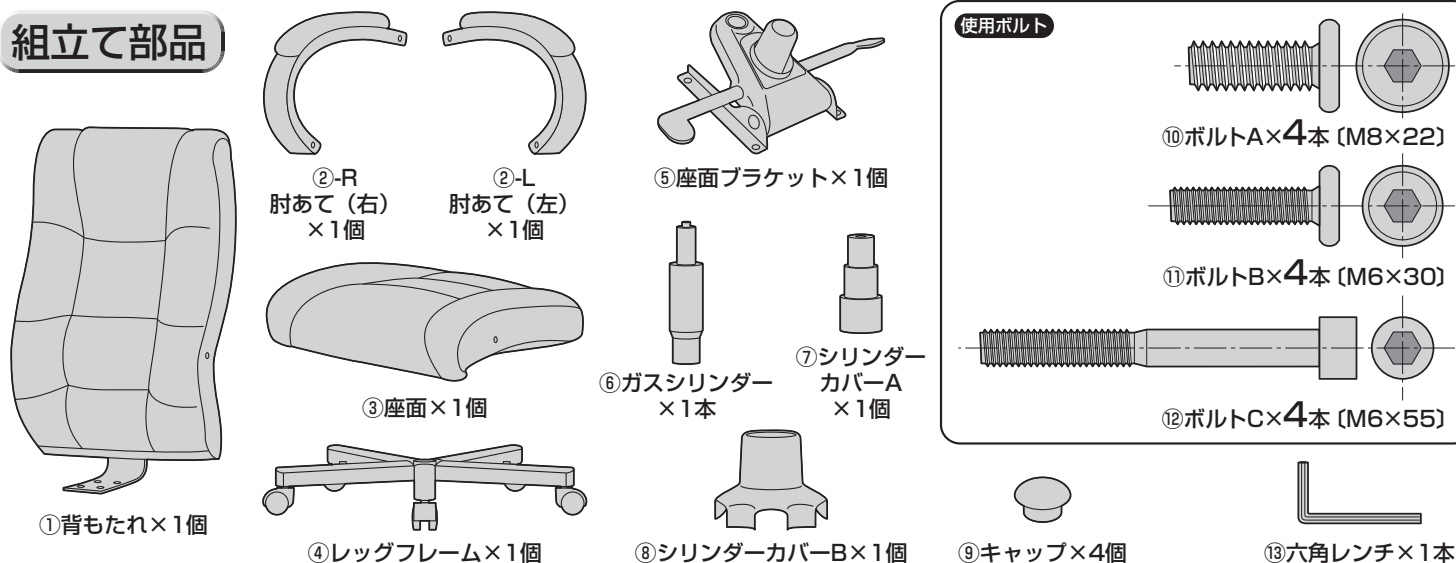

※部品の欠品や破損があった場合は、品番（150-SNCL006など）と上記の部品番号（①～⑬）と部品名（キャップなど）をお知らせください。

**1 レッグフレームにガスシリンダーとシリンダーカバーを取付けます。**

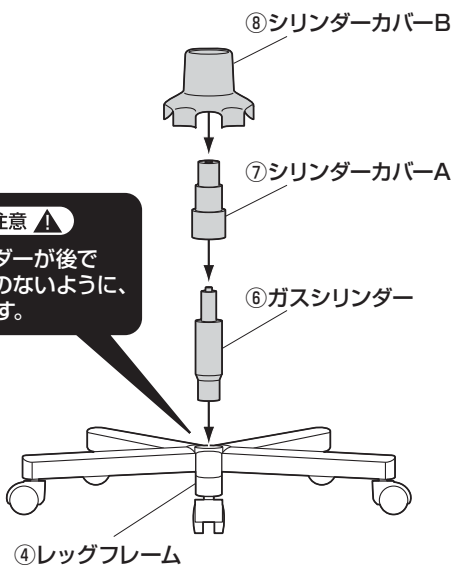

**▲注意▲**  
ガスシリンダーが後で抜けることのないように、押し込みます。

**2 座面裏側に座面ブラケットを取付けます。**

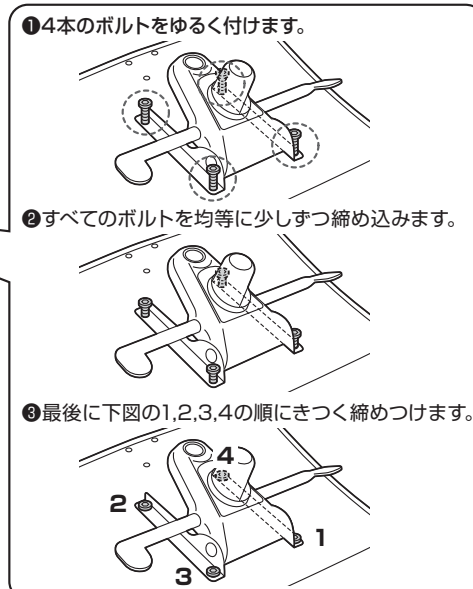
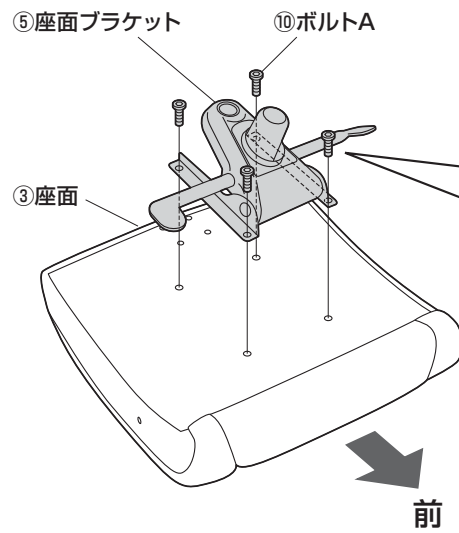
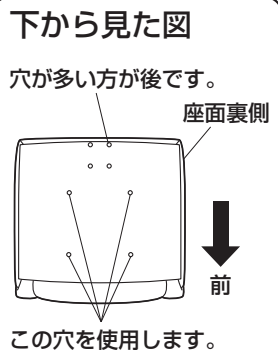
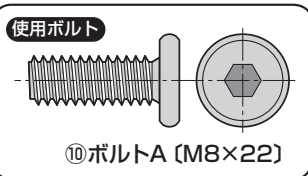

### 3 背もたれに座面を取付けます。

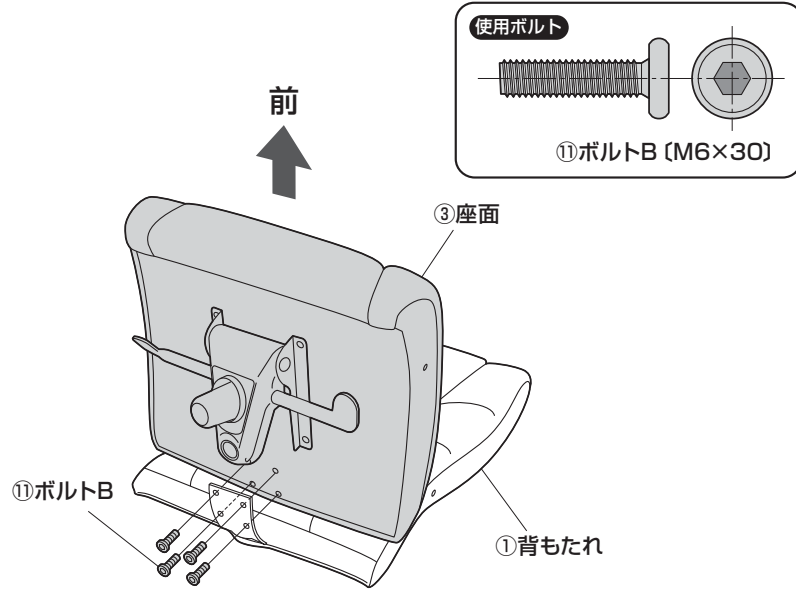

### 4 肘あてを取付けます。

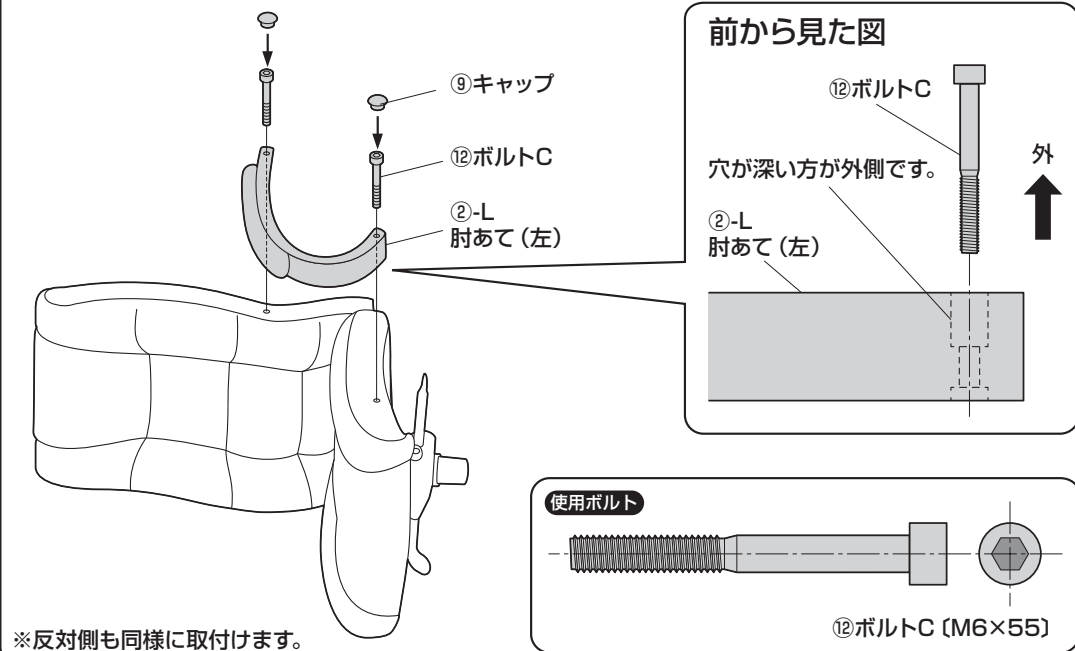

### 5 ガスシリンダーに座面ブラケットを差し込んで、完成です。



※ガスシリンダーが深く差し込まれるように、座面にしっかり体重をかけてください。

※ガスシリンダーが深く差し込まれていないと、座面の高さ調節ができません。  
 ※何度か座面に体重をかけてガスシリンダーを確実に差し込んでください。  
 ※体重の軽い方では、ガスシリンダーが深く差し込まれない場合があります。

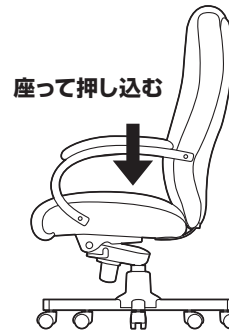

### チェアの品質表示

外形寸法：幅675×奥行705×高さ1120~1190mm  
 (座面高さ490~560mm)  
 構造部材：背もたれ部・座部・肘あて部/合板  
 脚部/木材・スチール  
 キャスター部/ナイロン  
 張り材：本革レザー張り  
 クッション材：ウレタンフォーム

### ▲ 使用上の注意 ▲

- 直射日光の当たる場所や高温、湿気及び乾燥の著しい場所を避けてください。
  - 滑りやすい床面で使用しないでください。
  - 用途以外で使用しないでください。
  - 2ヶ月毎を目安に、ボルトやネジを定期的に締め直してください。
  - ボルトやネジがゆるんだ状態では使用しないでください。
  - 座面の上に登らないでください。転倒の原因になります。
  - 可動部に手足などを挟まないように注意してください。
  - 著しい汚れを落とす場合は、薄めた中性洗剤を使用してください。
  - 座面に勢よく座らないでください。勢よく座ると、座面に体重の3~4倍の荷重がかかり、チェアが破壊される恐れがあります。
  - 同時に2人以上で腰掛けしないでください。
  - 各調整ボルト、ネジ、ビスなどを含むパーツ類が1つでも紛失、破損、消耗した場合は、純正部品による修理が完了するまで使用しないでください。
- ※以上の注意に従ってご使用いただかない場合、大きな事故につながる危険がありますので、必ず守ってください。

## 座面の高さの調節方法



注意

レバーを引き上げてガスシリンダーが正常に作動することを確認してから使用してください。  
正常に作動しない場合はガスシリンダーが奥まで差し込まれていない場合がありますので、座面を差し込み直してください。

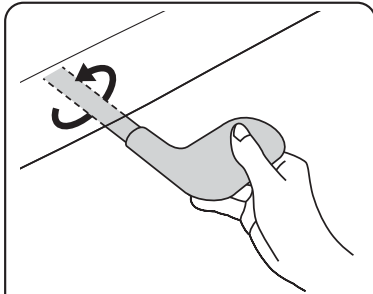

レバーを矢印の方向へ回転させると座面の高さ調節ができます。

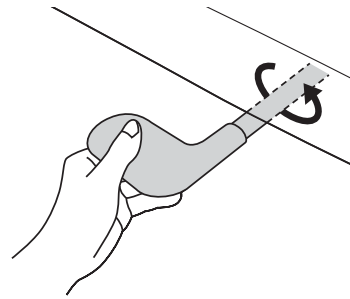
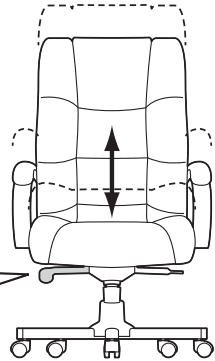

レバーを矢印の方向へ回転させると、3段階の角度で固定できます。  
解除する場合は、レバーを元に戻して背もたれを少し後ろに倒すと固定が解除されます。

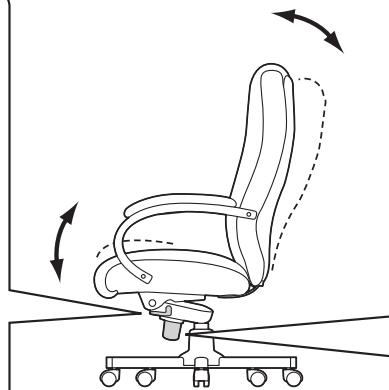

## 下から見た図

前 ←

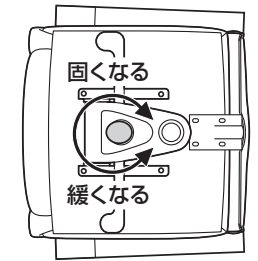

下から見て、ツマミを時計回りに回すとロックが固くなり、反時計回りに回すと緩くなります。