

この度は、弊社製品をお買求めいただきましてありがとうございました。
本製品は組立式になっておりますので、下記の要領で組立ててください。
パッキングケースの中には、下記の部品が入っています。

**組立説明書は組立て後も
大切に保管してください。**

この製品を第三者に貸し出すときは、この説明書も共に
貸し出し、よく読んでから使用するようご指導ください。

★用意していただくもの……
手袋 (組立て時のケガ等を防ぐために着用をおすすめします)

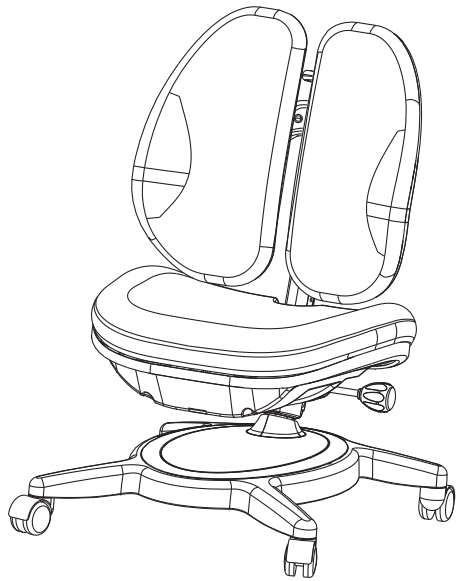

組立て部品

※部品の欠品や破損があった場合は、品番
(150-SNCK5BLなど)と下記の部品番号
(①～⑬)と部品名(ワッシャーなど)をお知らせ
ください。

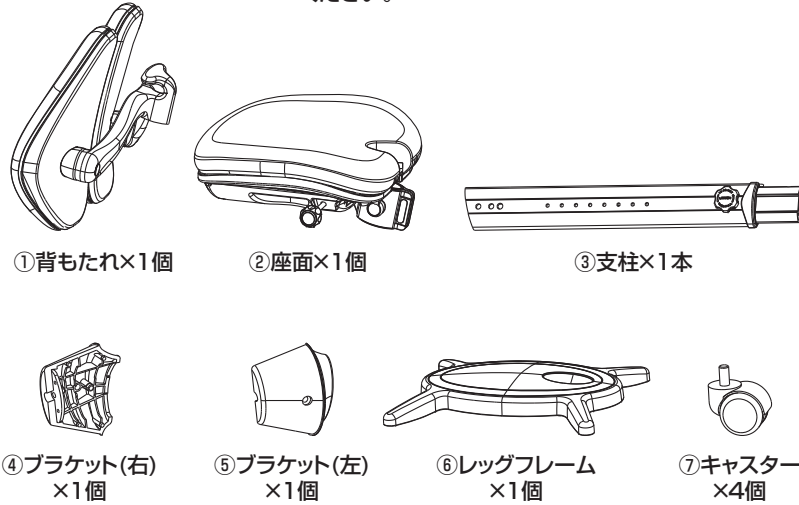

使用ボルトセット

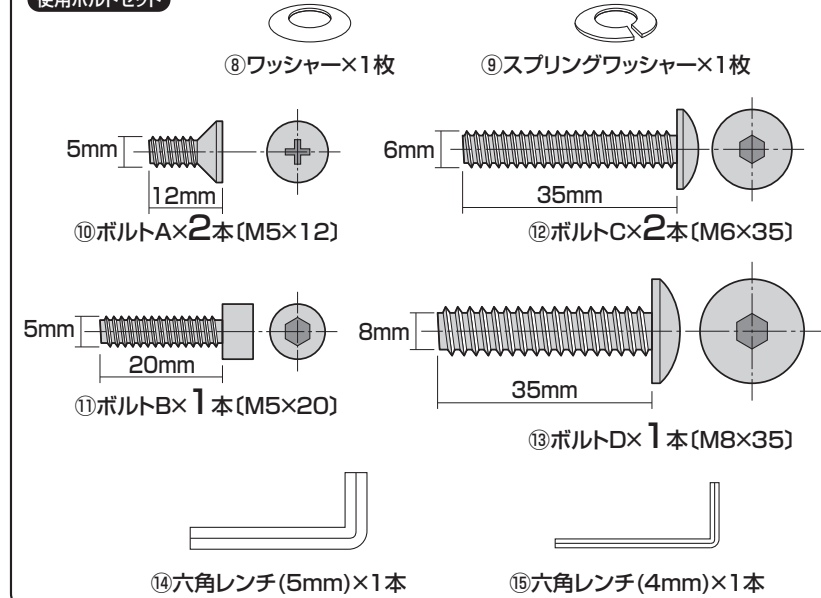

1 座面に支柱を取付けます。

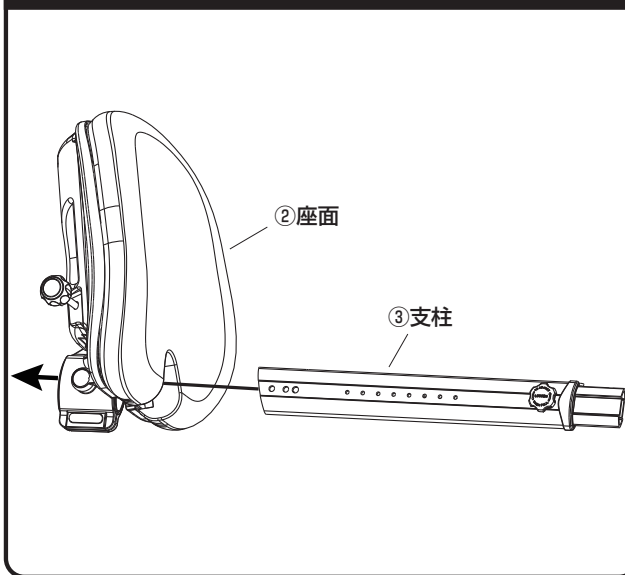

2 支柱にブラケットを取付けます。

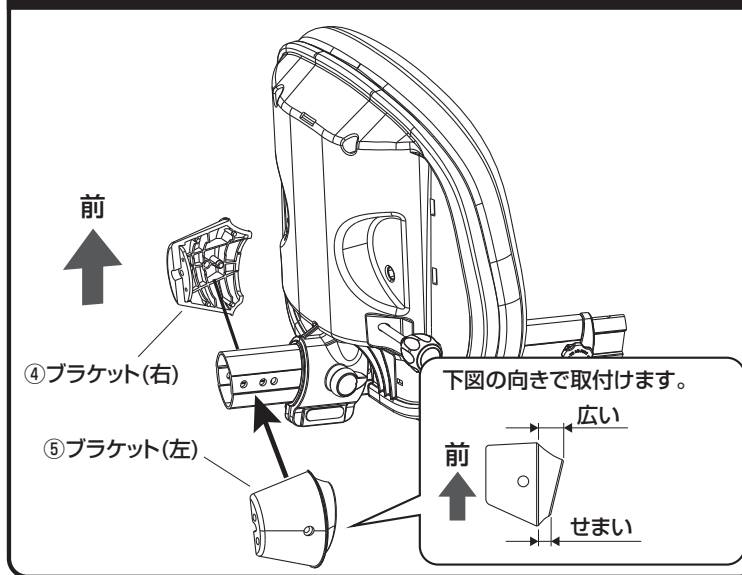

3 ブラケットをボルトAで固定します。

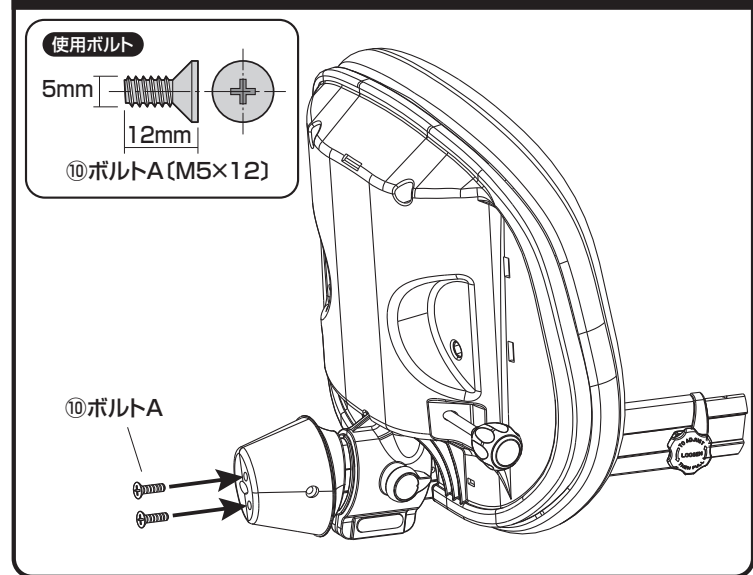

4 レッグフレームにキャスターを取付けます。

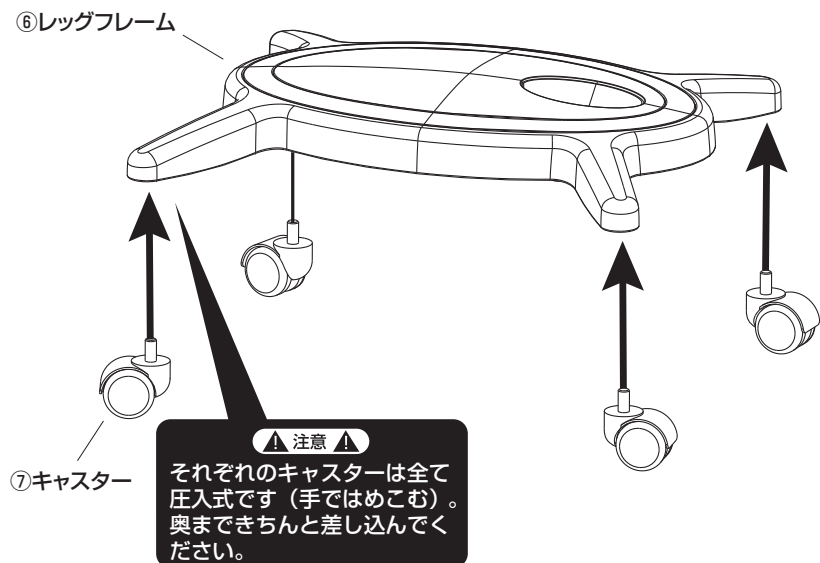

5 レッグフレームにブラケットを取付けます。

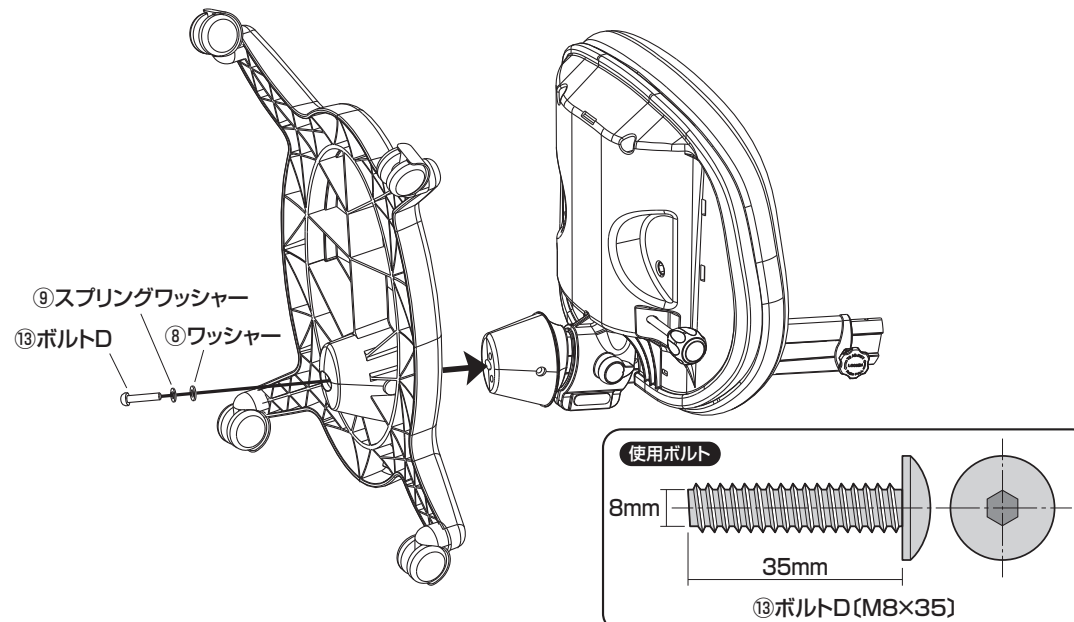

6 ブラケットをボルトCで固定します。

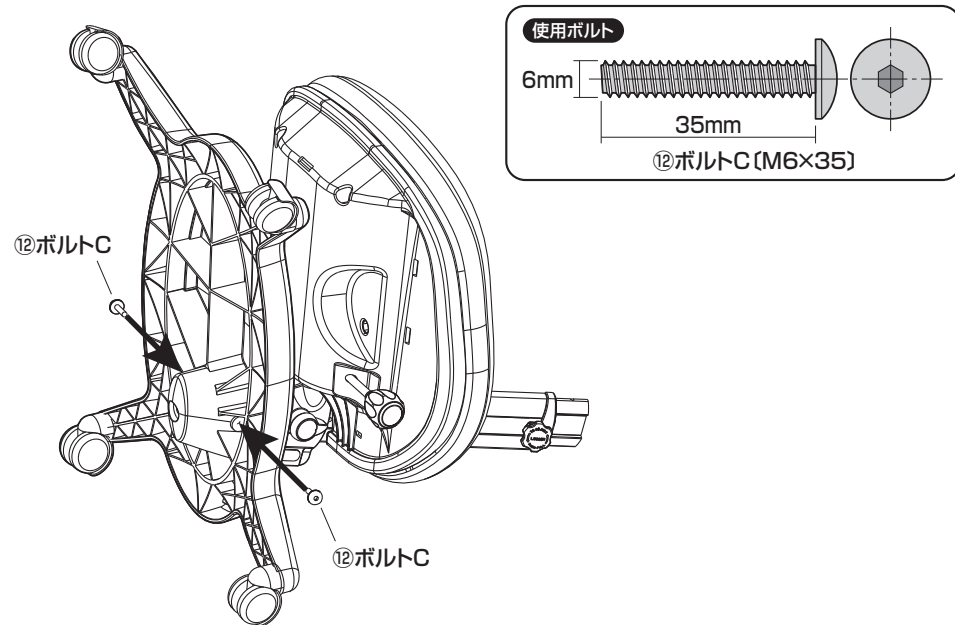

7 イスを起こし、支柱に背もたれを取付けて完成です。

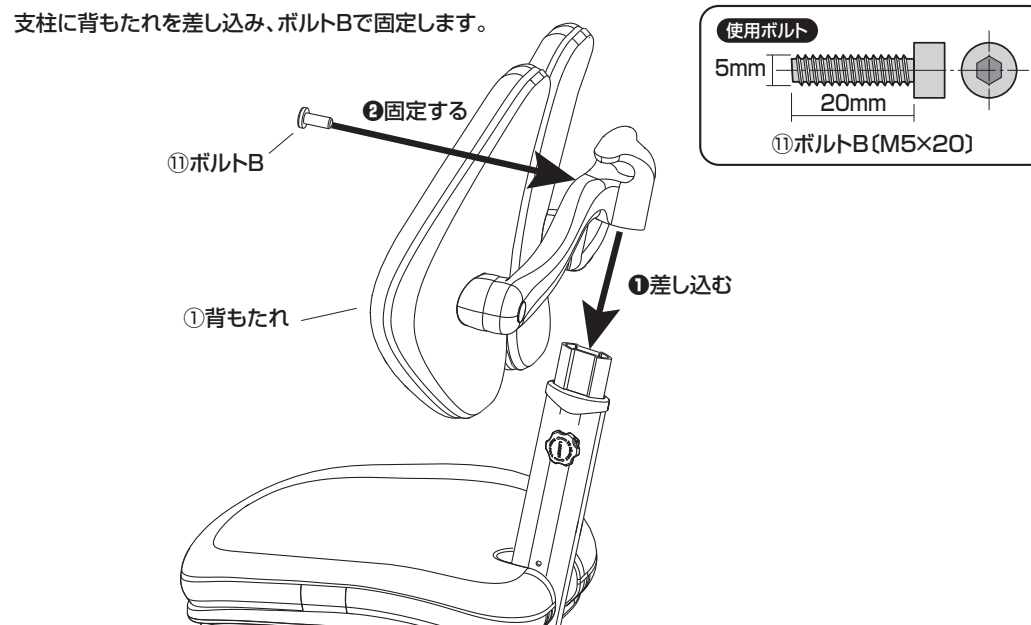

背もたれの高さ調節方法

⚠ 注意 ⚠

可動部分で手や足を挟まないように十分ご注意ください。

⚠ 注意 ⚠

安全の為、子供には操作させないでください。
必ず大人が操作してください。



① ノブボルトを矢印の方向に1回転させて緩めます。

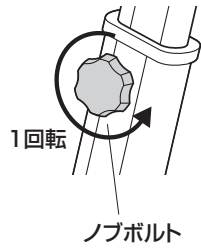

② ノブボルトを引っ張りながら背もたれの高さを調節します。

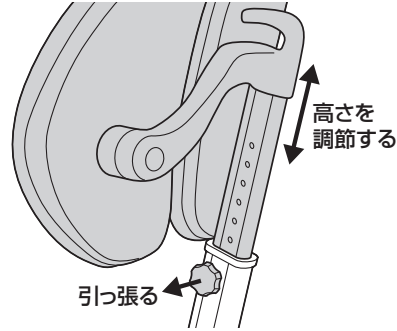

③ 背もたれを少し下げるとカチッと音がして固定ピンが穴に入り固定されます。

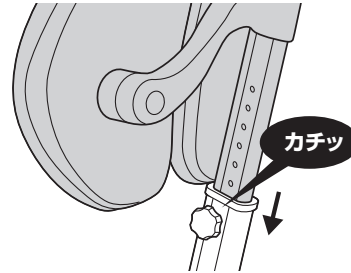

④ ノブボルトを締め付けて固定します。

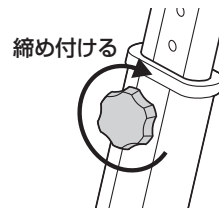

座面の前後位置調節方法

⚠ 注意 ⚠

可動部分で手や足を挟まないように十分ご注意ください。

⚠ 注意 ⚠

安全の為、子供には操作させないでください。
必ず大人が操作してください。

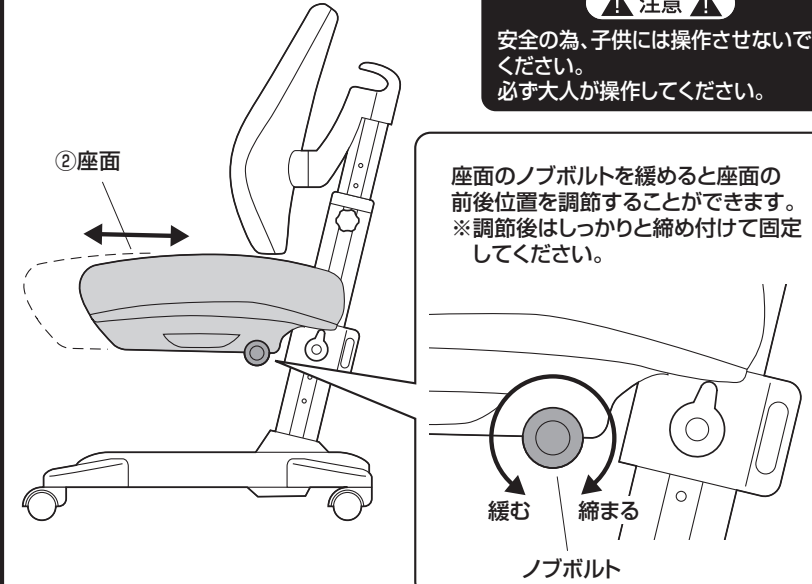

座面のノブボルトを緩めると座面の前後位置を調節することができます。
※調節後はしっかりと締め付けて固定してください。

座面の高さ調節方法

⚠ 注意 ⚠

可動部分で手や足を挟まないように十分ご注意ください。

⚠ 注意 ⚠

安全の為、子供には操作させないでください。
必ず大人が操作してください。

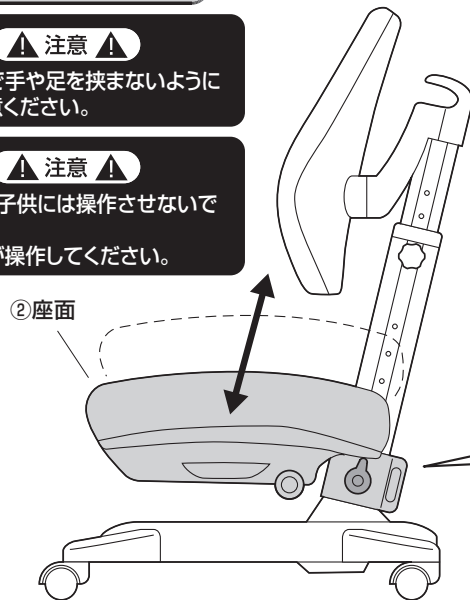

① ツマミを矢印の方向に動かすと固定ピンが収納されます。

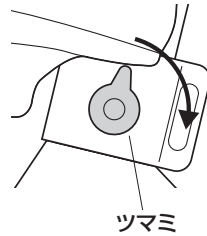

② レバーを矢印の方向に動かしロックを解除します。

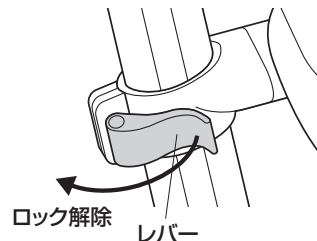

③ 座面の高さを調節します。
※座面とクランプ部を両手で持って同時に動かします。

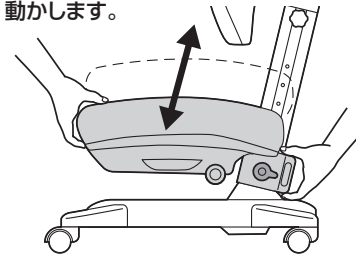

④ 座面を保持した状態でつまみを戻します。

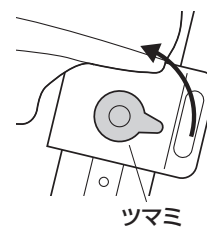

⑤ 座面を少し下げるとカチッと音がして固定ピンが穴に入り固定されます。

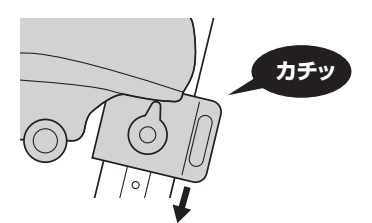

⑥ レバーを戻して固定します。

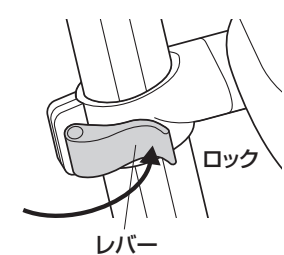

キャスターのブレーキ切り替え方法

<ブレーキ作動>

ブレーキ切り替えレバーを右にすると、座るとブレーキが床にあたり、チェアが移動しなくなります。
※全てのブレーキ切り替えレバーをブレーキ作動側にしてください。

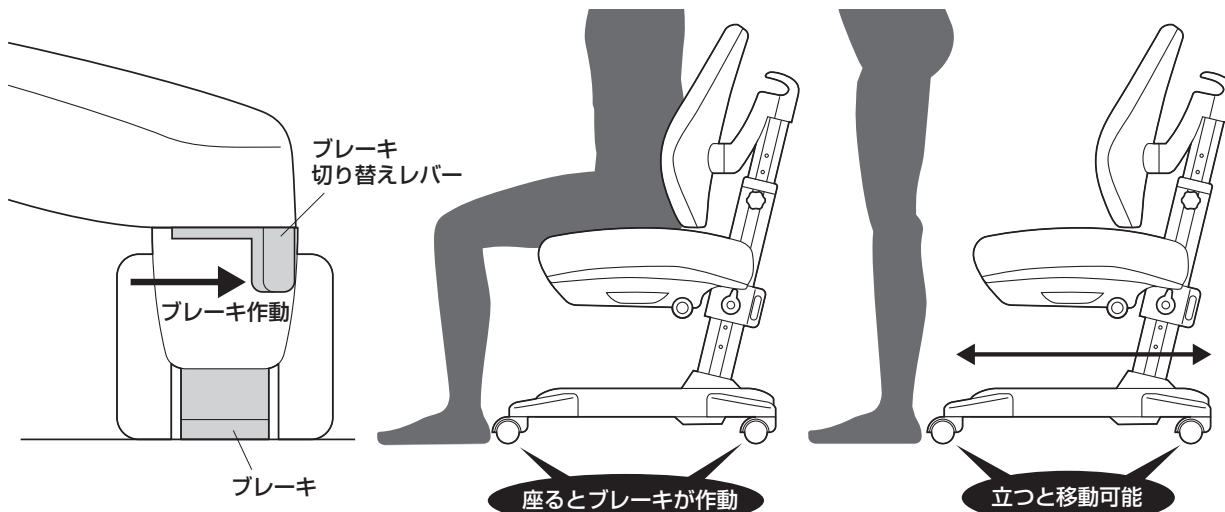

<ブレーキ無効>

ブレーキ切り替えレバーを左にすると、座ったまま移動することができます。
※全てのブレーキ切り替えレバーをブレーキ無効側にしてください。

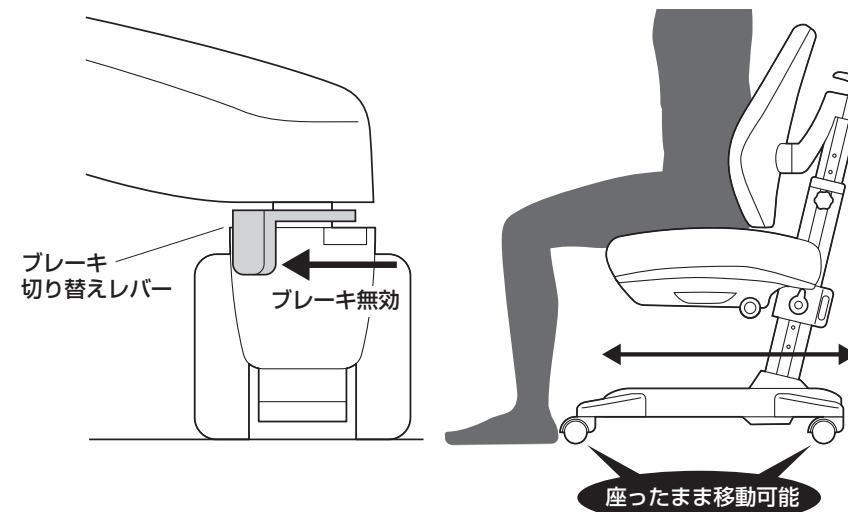

チェアの品質表示

構造部材:背もたれ部/ポリプロピレン、スチール、アルミ、TPU 座部/ポリプロピレン、スチール、アルミ
支柱/アルミ 脚部/ナイロン キャスター部/ポリウレタン

クッション材:ウレタンフォーム

張り材:ポリエステル

▲ 使用上の注意 ▲

- 安全の為、子供には各部の調節操作をさせないでください。必ず大人が操作してください。
 - 直射日光の当たる場所や高温、湿気及び乾燥の著しい場所を避けてください。
 - 滑りやすい床面で使用しないでください。
 - 用途以外で使用しないでください。
 - 2ヶ月毎を目安に、ボルトやネジを定期的に締め直してください。
 - ボルトやネジがゆるんだ状態では使用しないでください。
 - 座面の上に登らないでください。転倒の原因になります。
 - 可動部に手足などを挟まないように注意してください。
 - 著しい汚れを落とす場合は、薄めた中性洗剤を使用してください。
 - 座面に勢いよく座らないでください。勢いよく座ると、座面に体重の3~4倍の荷重がかかり、チェアが破壊される恐れがあります。
 - 同時に2人以上で腰掛けないでください。
 - 各調整ボルト、ネジ、ビスなどを含むパーツ類が1つでも紛失、破損、消耗した場合は、純正部品による修理が完了するまで使用しないでください。
- ※以上の注意に従ってご使用いただかない場合、大きな事故につながる危険がありますので、必ず守ってください。

製品に関するお問い合わせ
CD/AD/TTDac

製品の品質管理には細心の注意をはらっていますが、万一、不都合な点や製品に関するお問い合わせなどございましたら、お買求めの販売店又は右記までお気軽にご相談ください。

サンワサプライ株式会社

サンワダイレクト / 〒700-0825 岡山県岡山市北区田町1-10-1
TEL.086-223-5680 FAX.086-235-2381