



この度は、弊社製品をお買求めいただきましてありがとうございました。  
本製品は組立式になっておりますので、下記のとおりで組立ててください。  
パッキングケースの中には、下記の部品が入っています。

**組立説明書は組立て後も  
大切に保管してください。**

この製品を第三者に貸し出すときは、この説明書も共に  
貸し出し、よく読んでから使用するようご指導ください。

★用意していただくもの……  
手袋 (組立て時のケガ等を防ぐために着用をおすすめします)

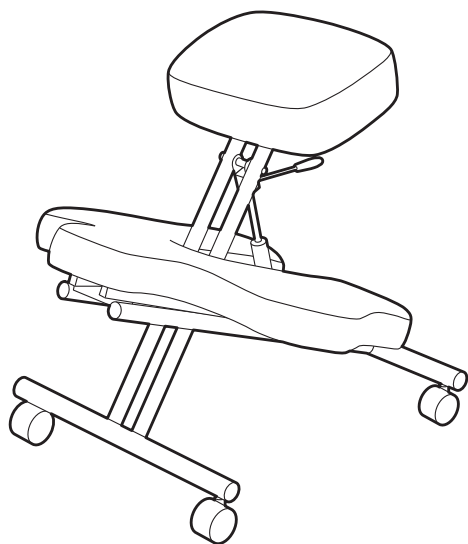

**組立て部品**

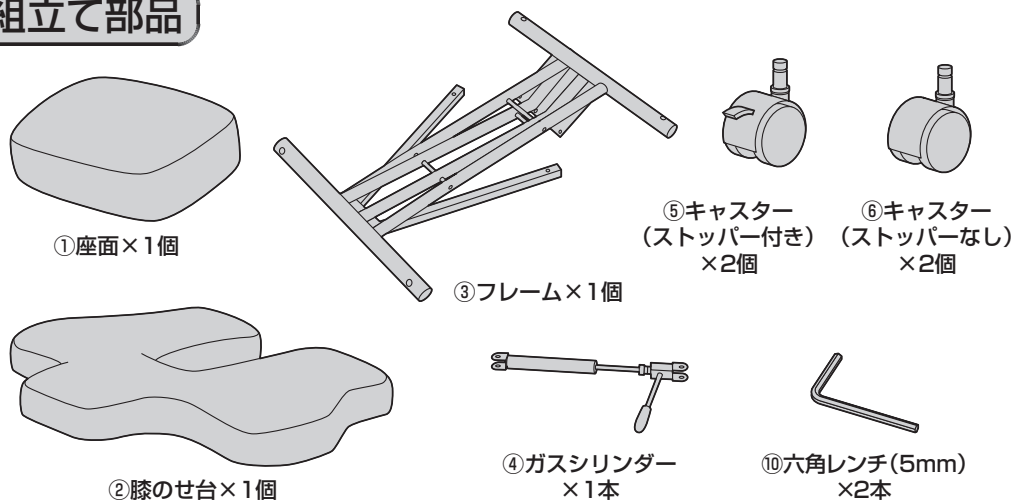

**ボルトセット**

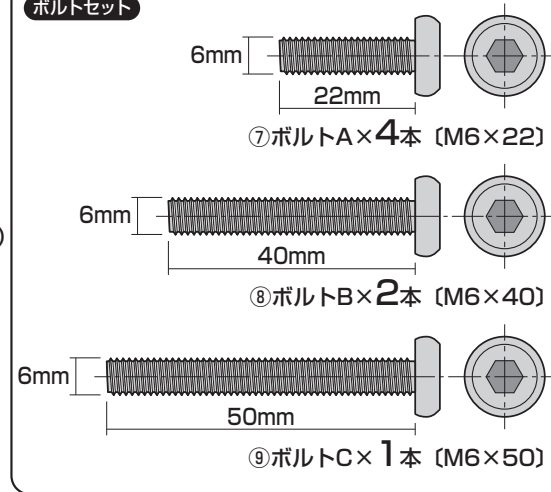

※部品の欠品や破損があった場合は、品番(150-SNCH051)と上記の部品番号(①～⑩)と部品名(ボルトAなど)をお知らせください。

**1 膝のせ台にフレームを取付けます。**

①ボルトBで取付けます。

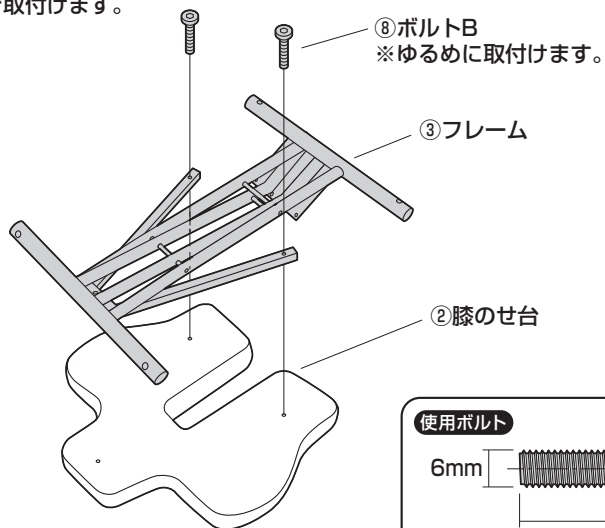

**使用ボルト**

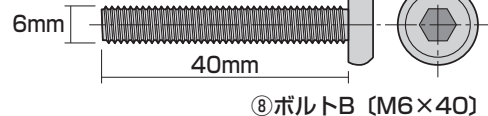

②ボルトCで固定します。

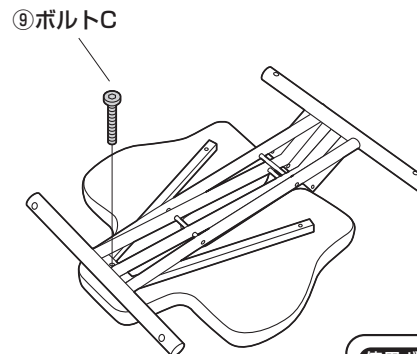

**使用ボルト**

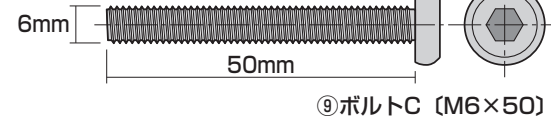

※最後に全てのボルトを  
しっかりと締め込みます。

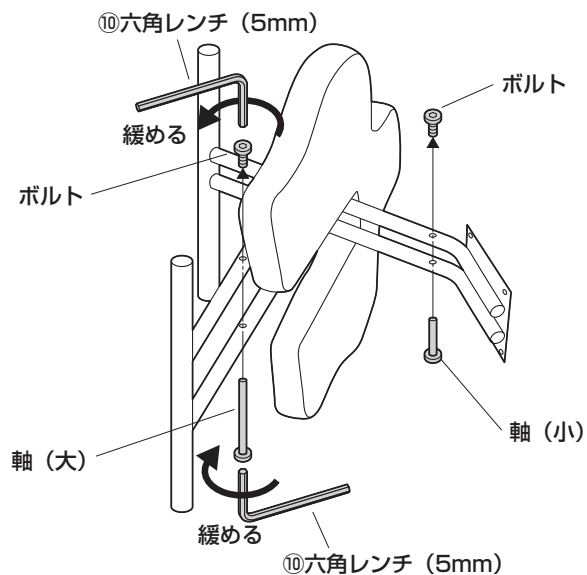
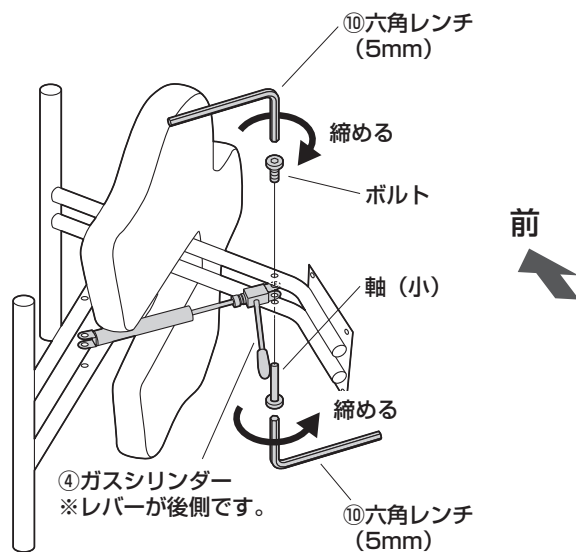
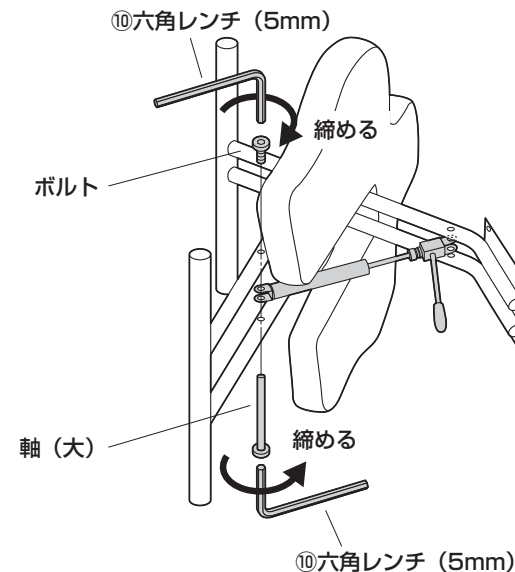
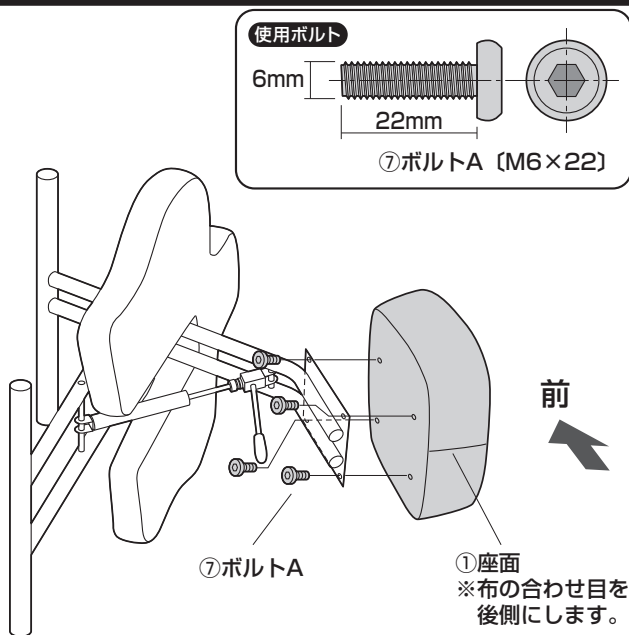
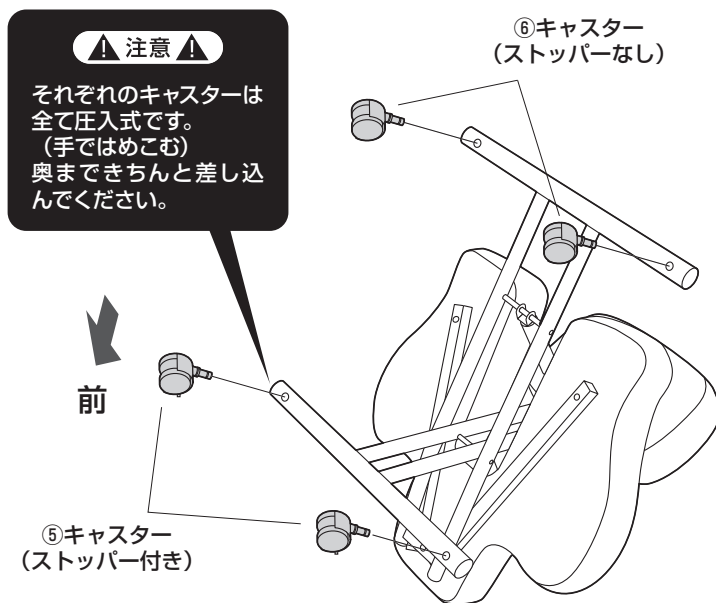
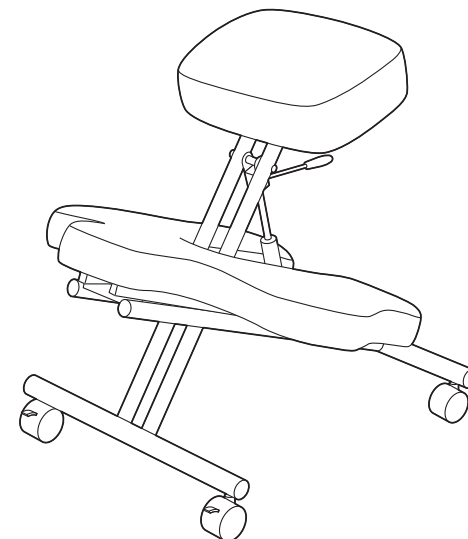
**2****本体を横にして、ガスシリンダーを取付けます。****①**本体を横にして、フレームの軸を外します。**②**ガスシリンダーに軸 (小) を差し込み、取付けます。**③**ガスシリンダーに軸 (大) を差し込み、取付けます。**3****座面を取付けます。****4****キャスターを取付けます。****5****本体を起こして完成です。**

## 座り方

※本製品は3通りの座り方ができます。

### <通常の座り方>

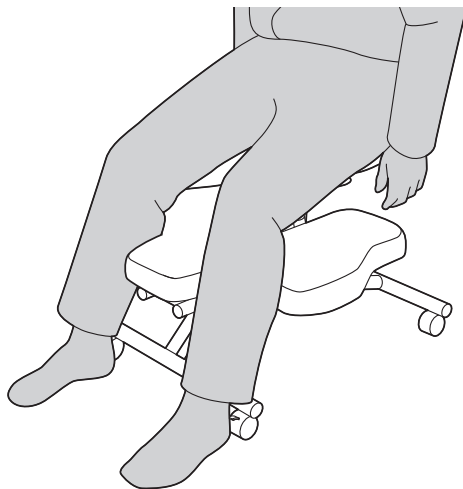

### <正座>



### <あぐら>



## 高さの調節方法

### ▲ 注意 ▲

可動部分で指などをはさまないように十分ご注意ください。

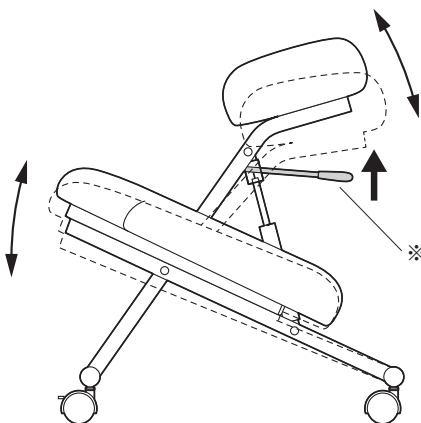

※レバーを引き上げると座面の高さ、角度の調節ができます。

## チェアの品質表示

構造部材：座部/木材 脚部/スチール、ポリプロピレン  
キャスター部/ナイロン  
張り地：布（ポリエステル）  
クッション材：ウレタンフォーム

### ▲ 使用上の注意 ▲

- 直射日光の当たる場所や高温、湿気及び乾燥の著しい場所を避けてください。
  - 滑りやすい床面で使用しないでください。
  - 用途以外で使用しないでください。
  - 2ヶ月毎を目安に、ボルトやネジを定期的に締め直してください。
  - ボルトやネジがゆるんだ状態では使用しないでください。
  - 座面の上に登らないでください。転倒の原因になります。
  - 可動部に手足などを挟まないように注意してください。
  - 著しい汚れを落とす場合は、薄めた中性洗剤を使用してください。
  - 座面に勢いよく座らないでください。勢いよく座ると、座面に体重の3~4倍の荷重がかかり、チェアが破壊される恐れがあります。
  - 同時に2人以上で腰掛けしないでください。
  - 各調整ボルト、ネジ、ビスなどを含むパーツ類が1つでも紛失、破損、消耗した場合は、純正品による修理が完了するまで使用しないでください。
- ※以上の注意に従ってご使用いただかない場合、大きな事故につながる危険がありますので、必ず守ってください。

製品に関するお問い合わせ  
製品の品質管理には細心の注意をはらっていますが、万一、不都合な点や製品に関するお問い合わせなどございましたら、お買求めの販売店又は右記までお気軽にご相談ください。

CD/AB/KTDeG

サンワサプライ株式会社

サンワダイレクト / 〒700-0825 岡山県岡山市北区田町1-10-1  
TEL.086-223-5680 FAX.086-235-2381