

この度は、弊社製品をお買求めいただきましてありがとうございます。  
安全のため、下記の取扱方法を守ってお使い下さい。

**取扱説明書は大切に保管してください。**

この製品を第三者に貸し出すときは、この説明書も共に貸し出し、よく読んでから使用するようご指導ください。

**完成図**

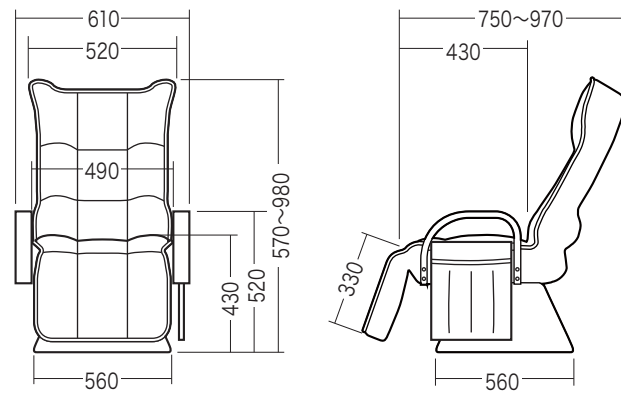

**チェアの品質表示**

外形寸法：幅610×奥行750~970×高さ570~980(座面高さ430)  
構造部材：座部・背もたれ部/スチール、ウレタンフォーム  
張り材：ポリエステルメッシュ  
クッション材：ウレタンフォーム

**▲ 使用上の注意 ▲**

- 直射日光の当たる場所や高温、湿気及び乾燥の著しい場所を避けてください。
- 用途以外で使用しないでください。
- 可動部に手足などを挟まないように注意してください。
- 著しい汚れを落とす場合は、薄めた中性洗剤を使用してください。
- 背もたれに勢いよくもたれないでください。背もたれに通常の3~4倍の荷重がかかり、イスが破壊される恐れがあります。
- 偏った荷重をかけないでください。座るときや立ち上がるときに転倒の恐れがあります。
- 滑りやすい床面で使用しないでください。
- 座面の上に登らないでください。転倒の原因になります。
- 座面に勢いよく座らないでください。勢いよく座ると、座面に体重の3~4倍の荷重がかかり、チェアが破壊される恐れがあります。
- 同時に2人以上で腰掛けしないでください。
- ボルトやネジがゆるんだ状態では使用しないでください。
- 各調整ボルト、ネジ、ビスなどを含むパーツ類が1つでも紛失、破損、消耗した場合は、純正部品による修理が完了するまで使用しないでください。

**各部の調節方法**

**<背もたれの角度調節方法>**

※背もたれの角度は6段階で調節可能です。

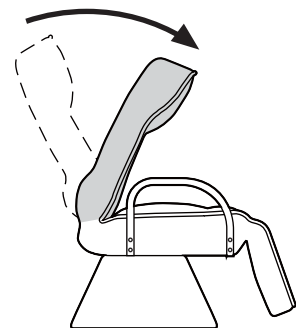

①背もたれを前に最後まで倒します。

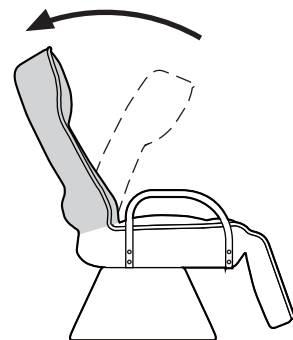

②背もたれを後ろにカチッと音がするまで倒します。

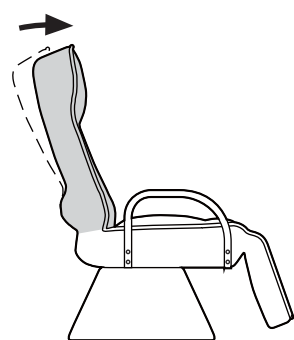

③背もたれを少しずつ前に倒し、任意の位置で止めます。

**<オットマンの角度調節方法>**

※オットマンの角度は6段階で調節可能です。

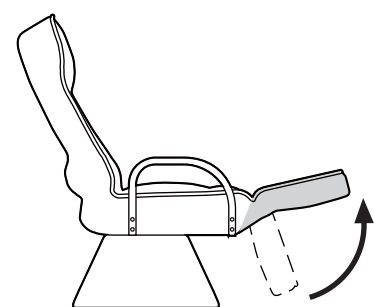

①オットマンを上到最后まで上げます。

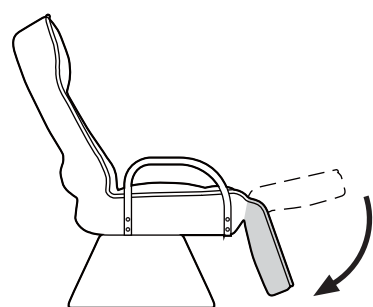

②オットマンを下にカチッと音がするまで下げます。

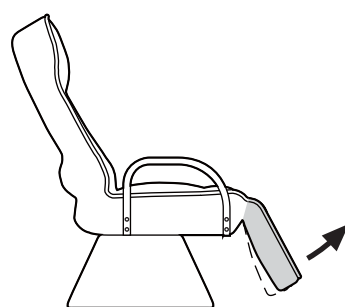

③オットマンを少しずつ上にあげ、任意の位置で止めます。

**安全にお使いいただくためのご注意**

下記の表示事項をよくお読みになり、必ずお守りください。

**座面の端やオットマンに座らないでください。**

※転倒の恐れがあります。

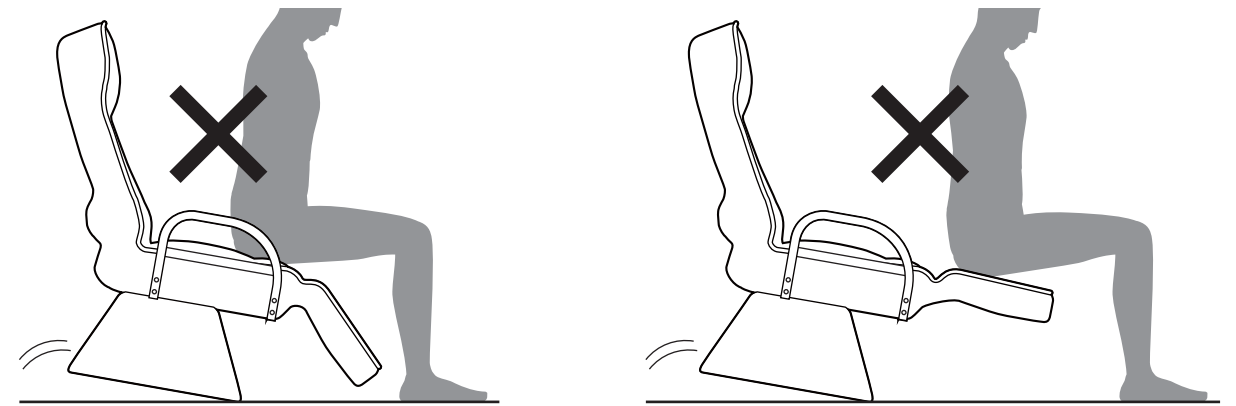

**背もたれを倒した状態で、後ろに荷重をかけ過ぎないでください。**

※転倒の恐れがあります。

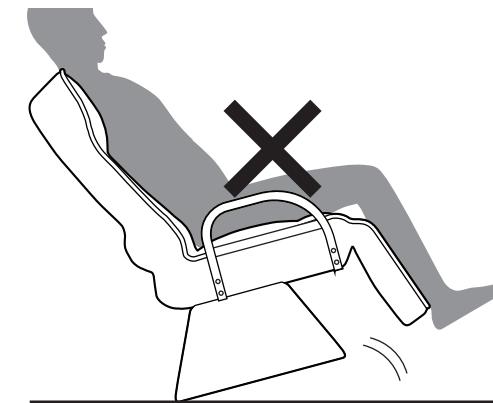

**座面やオットマン、肘あての上に立ち上がったり、踏み台代わりに使用しないでください。**

※転倒の恐れがあります。

