

この度は、弊社製品をお買求めいただきましてありがとうございました。
本製品は組立式になっておりますので、下記の要領で組立ててください。
パッキングケースの中には、下記の部品が入っています。

**組立説明書は組立て後も
大切に保管してください。**

この製品を第三者に貸し出すときは、この説明書も共に貸し出し、よく読んでから使用するようご指導ください。

完成図

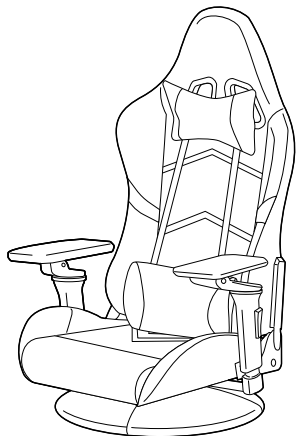

組立部品

※部品の欠品や破損があった場合は、品番 (150-SNCF25など) と上記の部品番号 (①~⑰) と部品名 (キャップなど) をお知らせください。

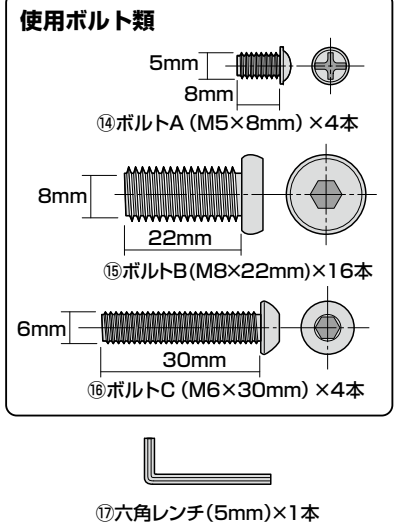
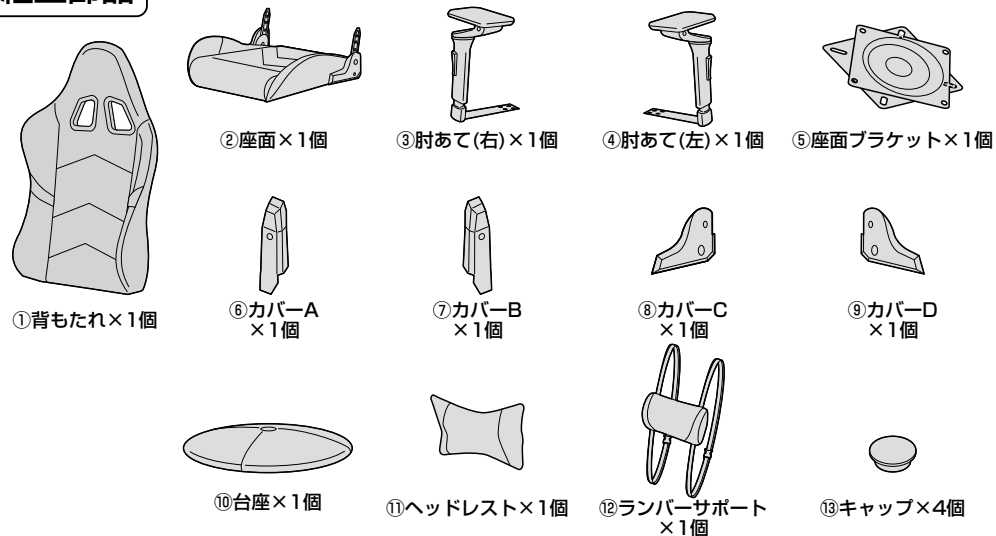

<組立てに必要な人数>
大人2人以上

<用意していただくもの>
・プラスドライバー
・手袋 (ケガ等を防ぐために着用をおすすめします)

手順 1

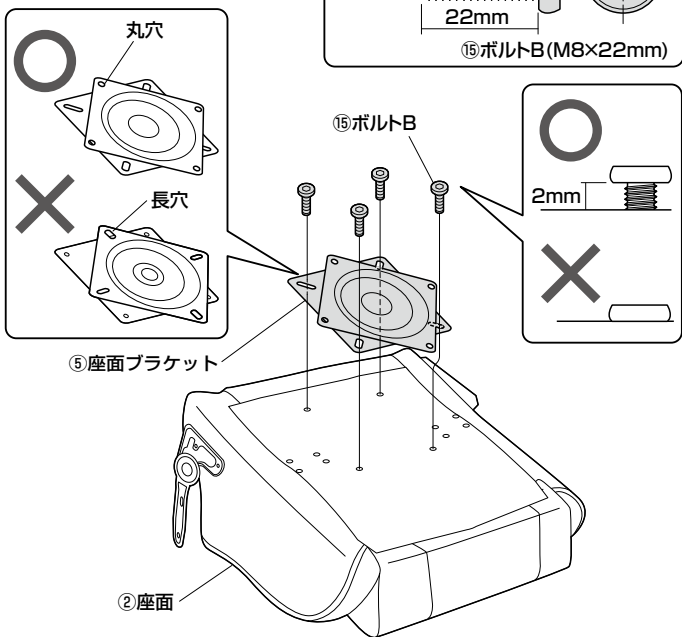

手順 2

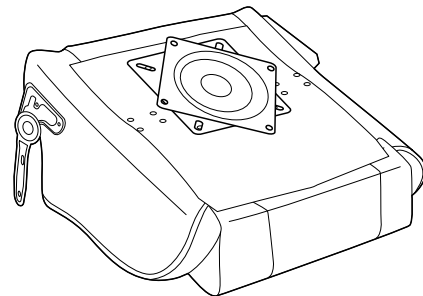
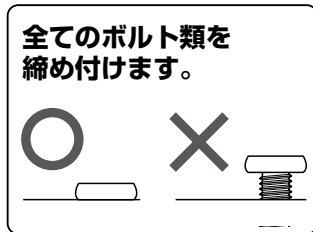

手順 3

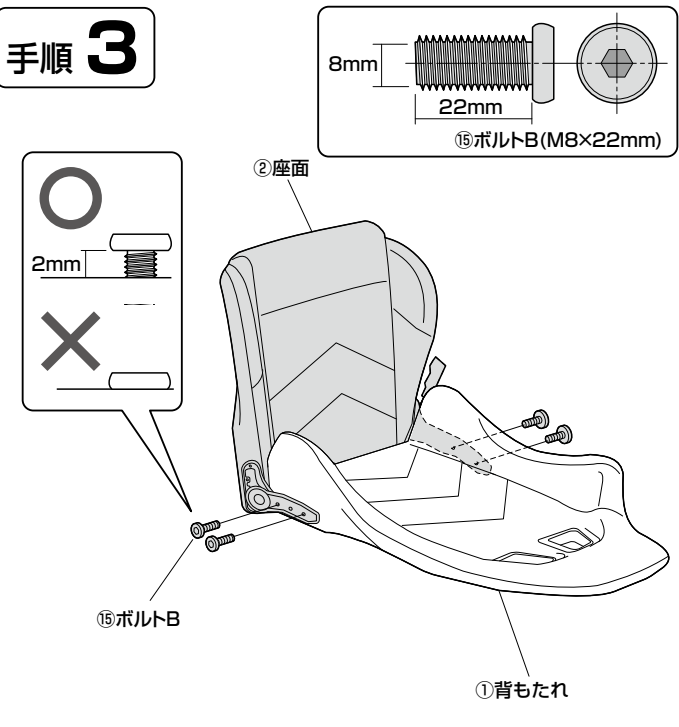

手順 4

全てのボルト類を
締め付けます。

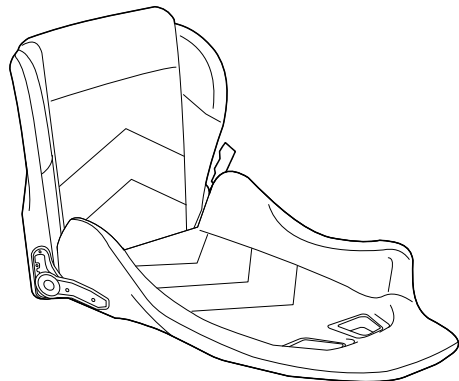
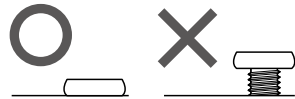

手順 5

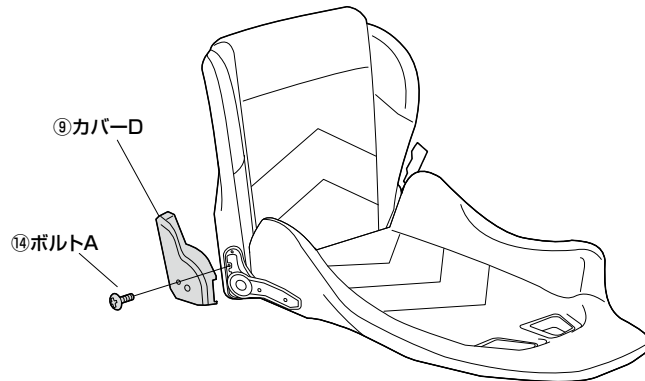
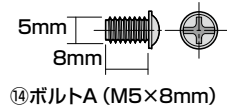

手順 6

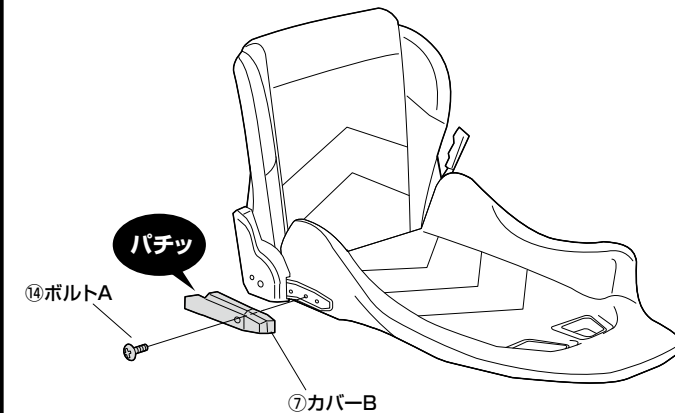
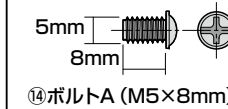

手順 7

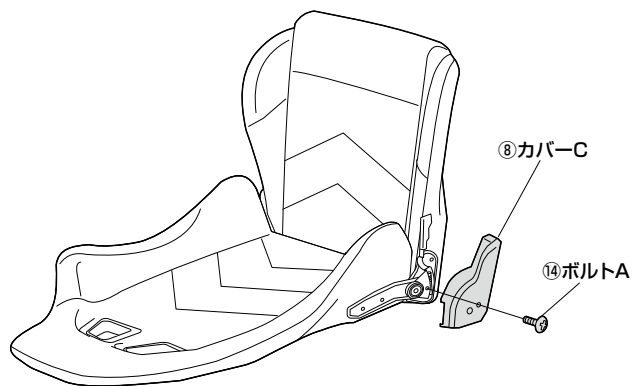
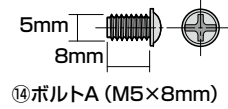

手順 8

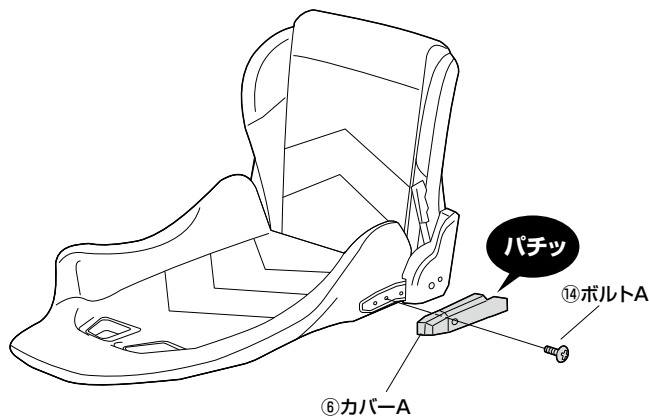
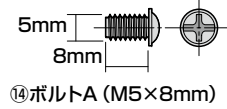

手順 9

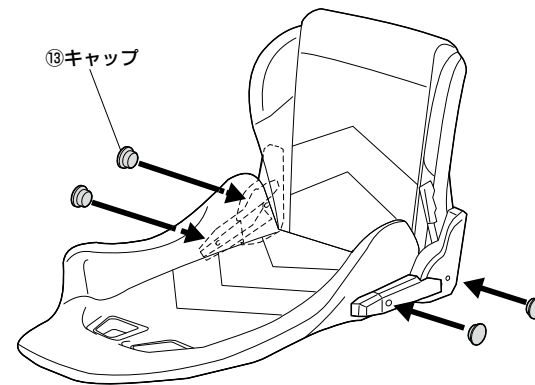

手順 10

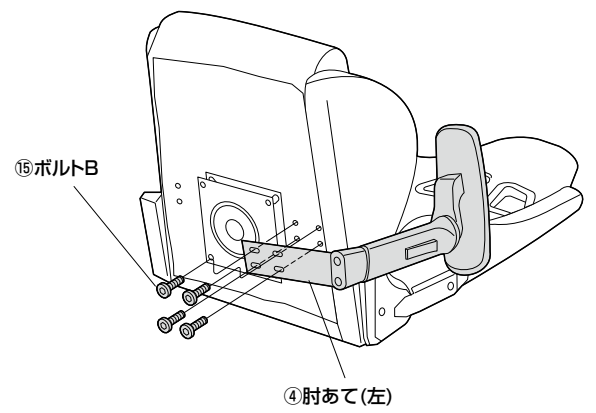
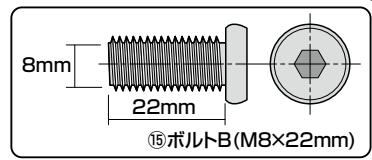

手順 11

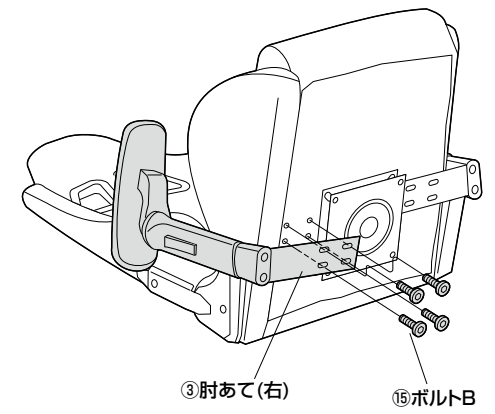
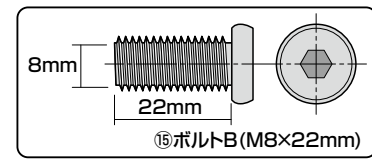

手順 12

▲ 注意 ▲
大人2人以上で
行ってください。

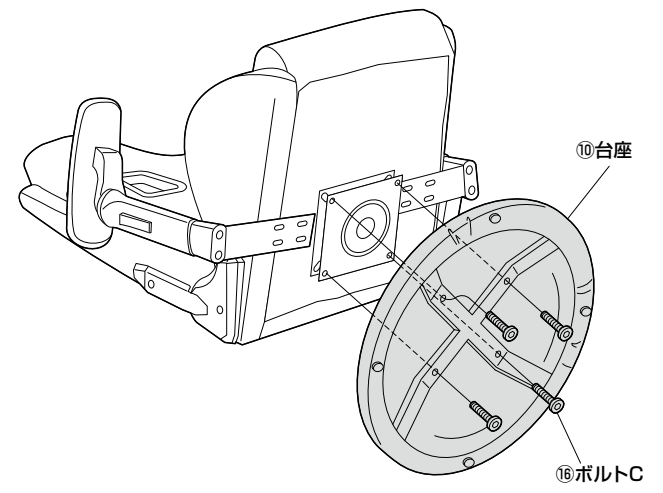
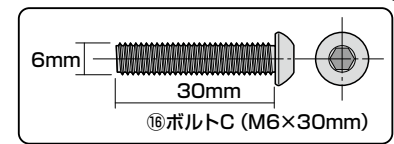

手順 13



手順 14

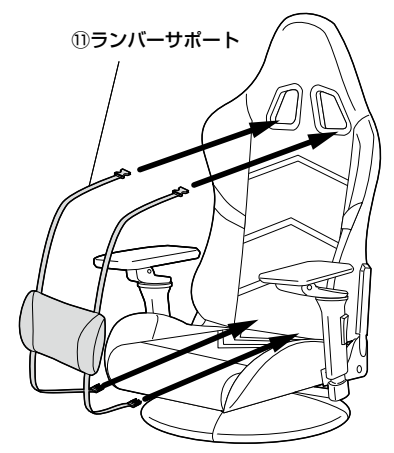

手順 15

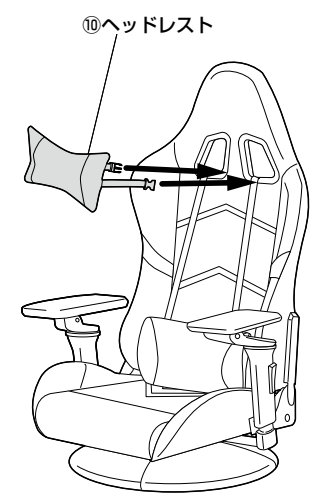

リクライニングの方法

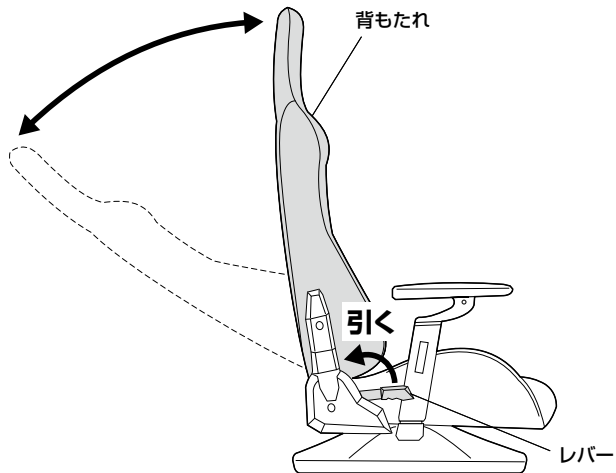

肘あての高さの調節方法

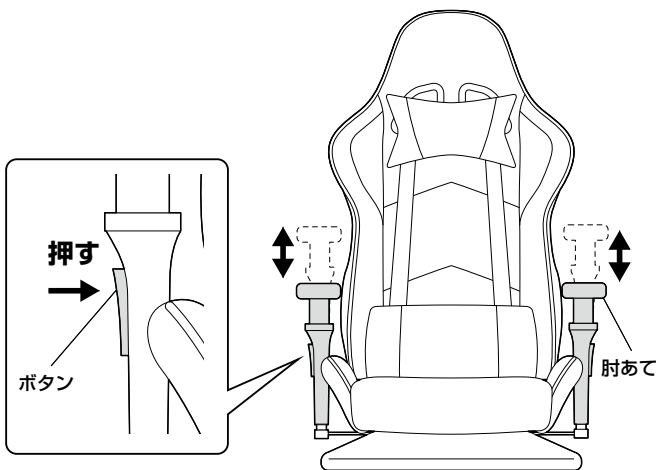

肘あての前後角度の調節方法

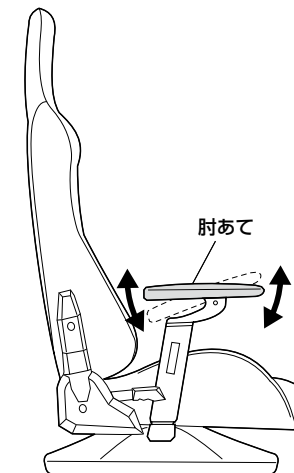

肘あての左右角度の調節方法

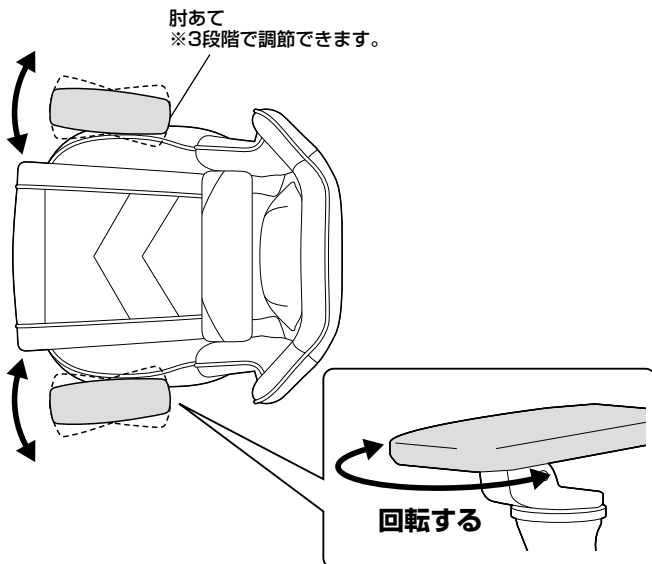

肘あての回転方法

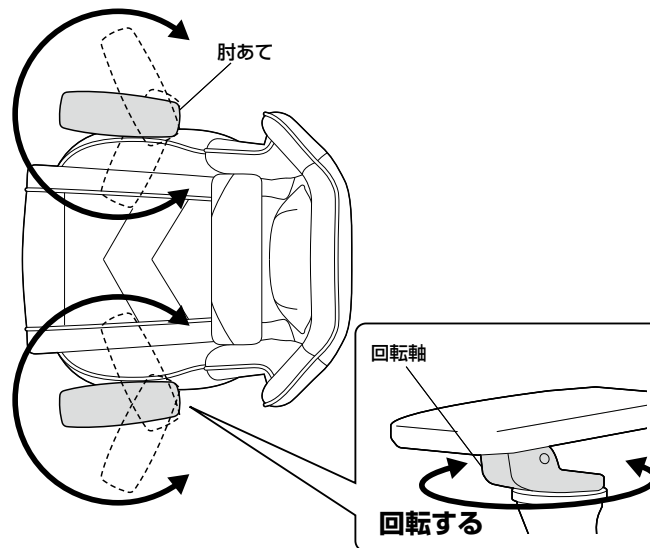

チェアの品質表示

構造部材：座部・背もたれ部・脚部/スチール 肘あて部/スチール、PP、PU
 張り材：台座/PU 本体/布、PU、PVC
 クッション材：座部/モールドウレタン 背もたれ部/ウレタンフォーム

<使用上の注意>

- 直射日光の当たる場所や高温、湿気及び乾燥の著しい場所を避けてください。
 - 滑りやすい床面で使用しないでください。
 - 用途以外で使用しないでください。
 - 2ヶ月毎を目安に、ボルトやネジを定期的に締め直してください。
 - ボルトやネジがゆるんだ状態では使用しないでください。
 - 座面や背もたれ、肘あてに登らないでください。転倒の原因になります。
 - 可動部に手足などを挟まないように注意してください。
 - 著しい汚れを落とす場合は、薄めた中性洗剤を使用してください。
 - 座面や背もたれ、肘あてなどに勢いよく座らないでください。勢いよく座ると座面に体重の3~4倍の荷重がかかり、チェアが破壊される恐れがあります。
 - 同時に2人以上で腰掛けしないでください。
 - 各調整ボルト、ネジ、ビスなどを含むパーツ類が1つでも紛失、破損、消耗した場合は、純正部品による修理が完了するまで使用しないでください。
- ※以上の注意に従ってご使用いただかない場合、大きな事故につながる危険がありますので、必ず守ってください。

製品に関するお問い合わせ
 製品の品質管理には細心の注意を払っていますが、万一、不都合な点や製品に関するお問い合わせなどございましたら、お買求めの販売店又は右記までお気軽にご相談ください。
 CE/BA/TODHC

サンワサプライ株式会社

サンワダイレクト/ 〒700-0825 岡山県岡山市北区田町 1-10-1
 TEL.086-223-5680 FAX.086-235-2381