

この度は、弊社製品をお買求めいただきましてありがとうございました。
本製品は組立式になっておりますので、下記の要領で組立てください。
パッキングケースの中には、下記の部品が入っています。

**組立説明書は組立て後も
大切に保管してください。**

この製品を第三者に貸し出すときは、この説明書も共に貸し出し、よく読んでから使用するようご指導ください。

完成図

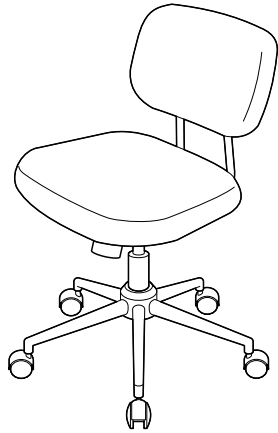

<組立てに必要な人数>

大人1人以上

<用意していただくもの>

・手袋(ケガ等を防ぐために着用をおすすめします)

組立部品

※部品の欠品や破損があった場合は、品番(150-SNC137BKなど)と下記の部品番号(①~⑫)と部品名(キャスターなど)をお知らせください。

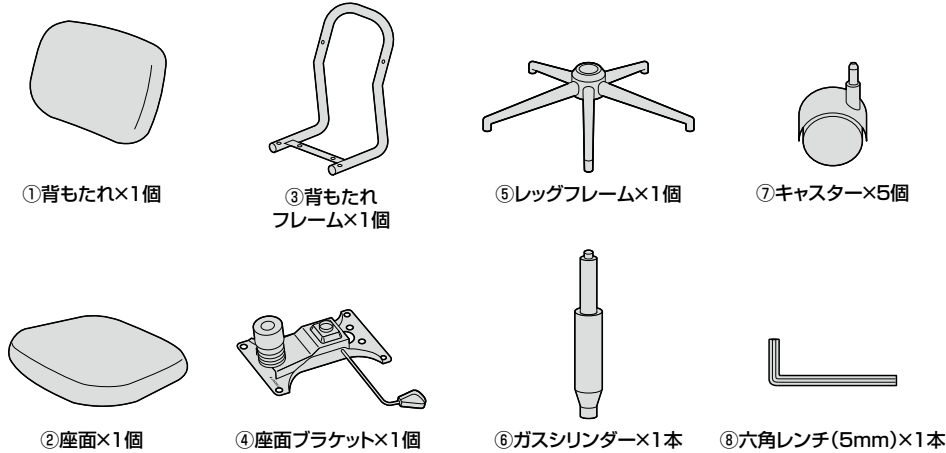

使用ボルト類

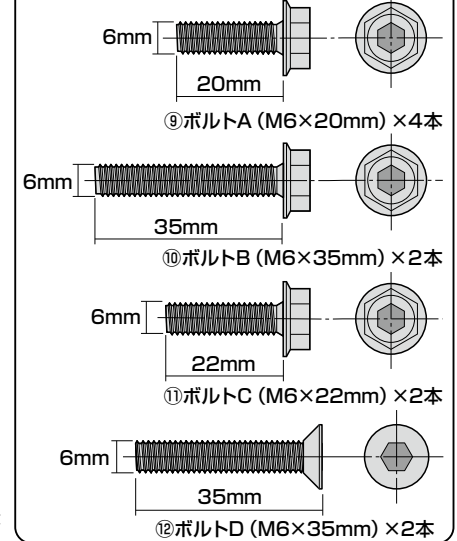

チェアの品質表示

構造部材：座部・背もたれ部/合板 フレーム部/スチール
脚部/スチール キャスター部/ナイロン
張り材：布(ポリエステル)
クッション材：ウレタンフォーム

<使用上の注意>

- 直射日光の当たる場所や高温、湿気及び乾燥の著しい場所を避けてください。
 - 滑りやすい床面で使用しないでください。
 - 用途以外で使用しないでください。
 - 2ヶ月毎を目安に、ボルトやネジを定期的に締め直してください。
 - ボルトやネジがゆるんだ状態では使用しないでください。
 - 座面や背もたれの上に登らないでください。転倒の原因になります。
 - 可動部に手足などを挟まないように注意してください。
 - 著しい汚れを落とす場合は、薄めた中性洗剤を使用してください。
 - 座面や背もたれに勢いよく座らないでください。
勢いよく座ると、座面に体重の3~4倍の荷重がかかり、チェアが破壊される恐れがあります。
 - 同時に2人以上で腰掛けしないでください。
 - 各調整ボルト、ネジ、ビスなどを含むパーツ類が1つでも紛失、破損、消耗した場合は、純正部品による修理が完了するまで使用しないでください。
- ※以上の注意に従ってご使用いただかない場合、大きな事故につながる危険がありますので、必ず守ってください。

手順 1

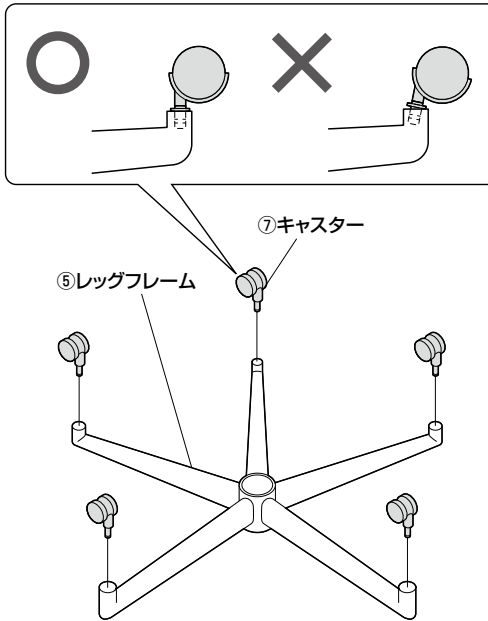

手順 2

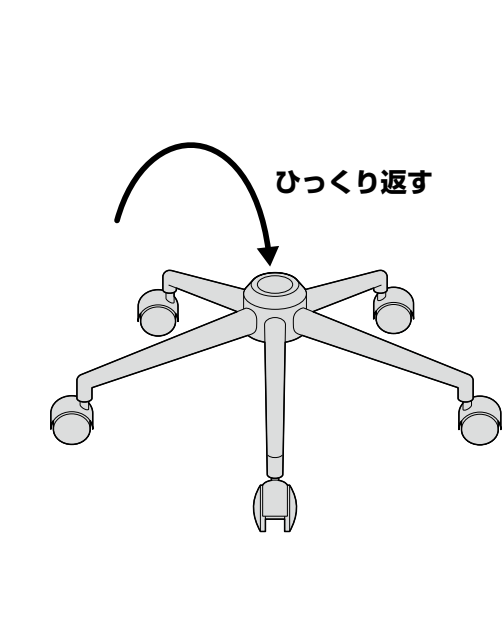

手順 3

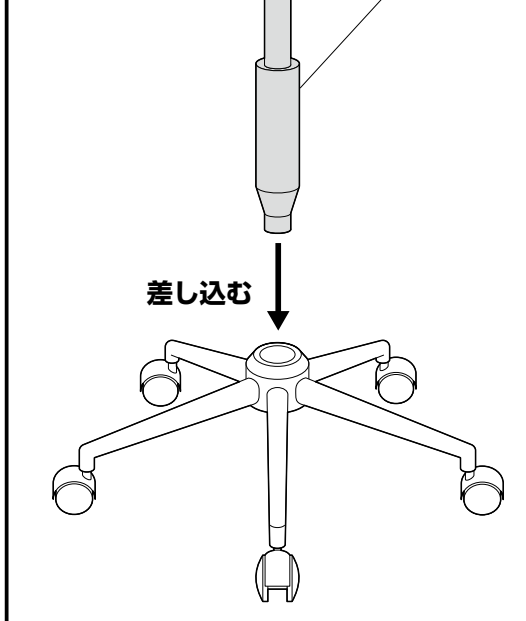

手順 4

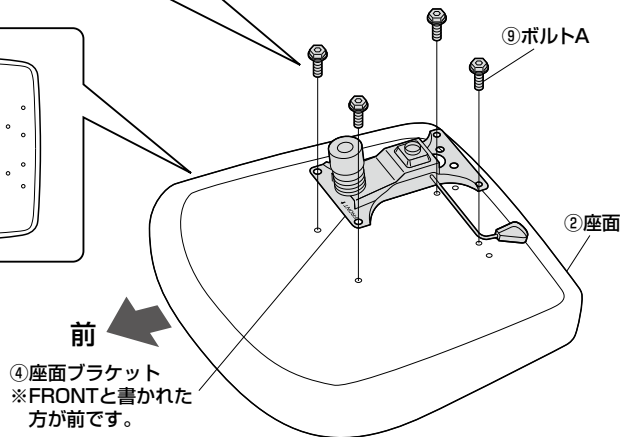
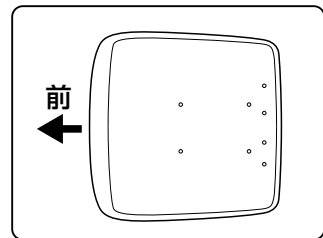
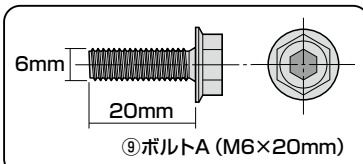
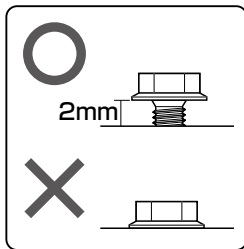

手順 5

全てのボルト類を締め付けます。

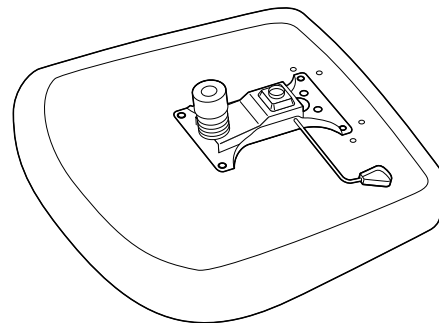
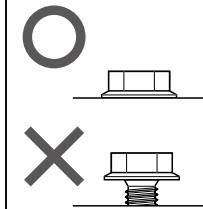

手順 6

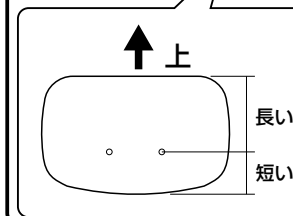
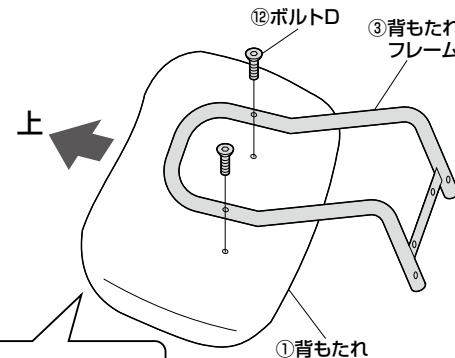
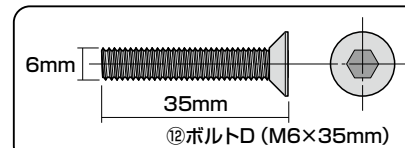

手順 7

ひっくり返す

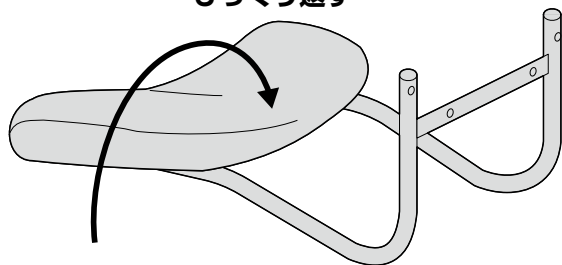

手順 8

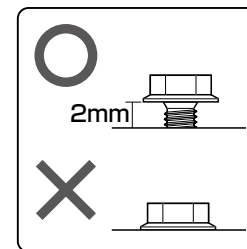
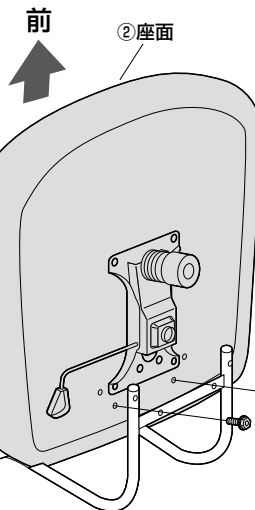
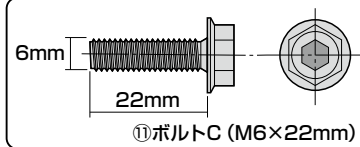

手順 9

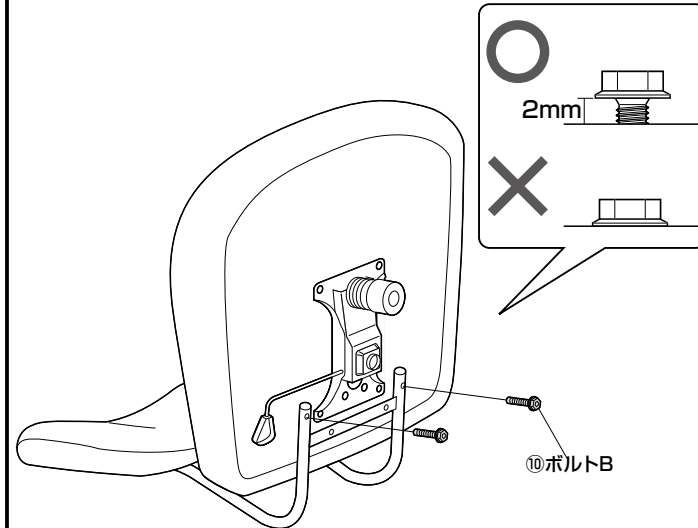
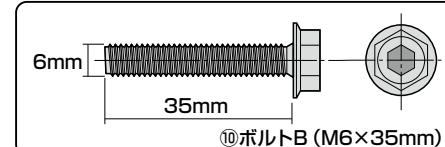

手順 10

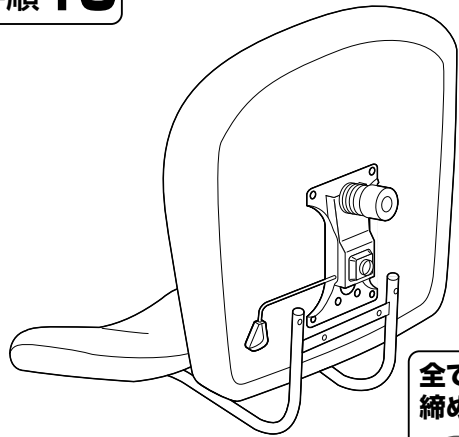

全てのボルト類を
締め付けます。

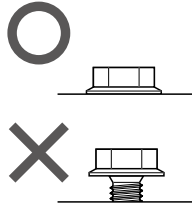

手順 11

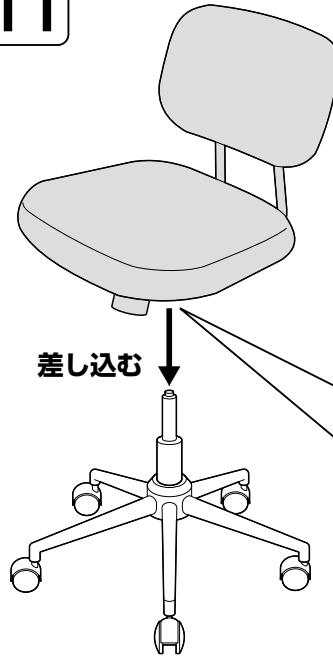

差し込む

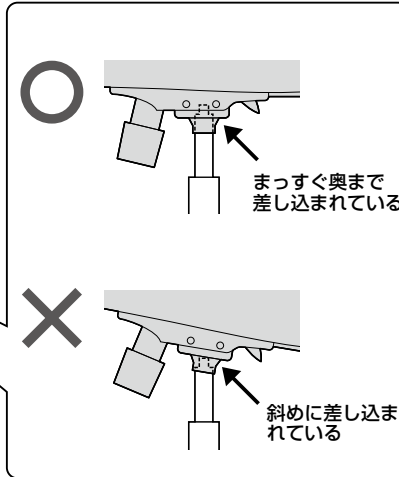

まっすぐ奥まで
差し込まれている

斜めに差し込ま
れている

手順 12

座って押し込む

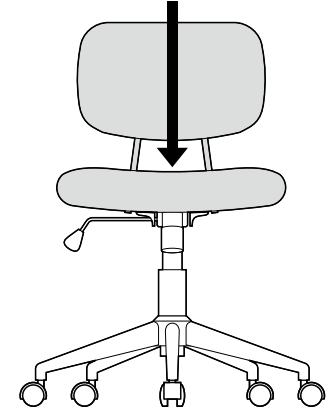

▲ 注意 ▲

体重の軽い方は何度も
体重をかけて、確実に
押し込んでください。

高さの調節方法

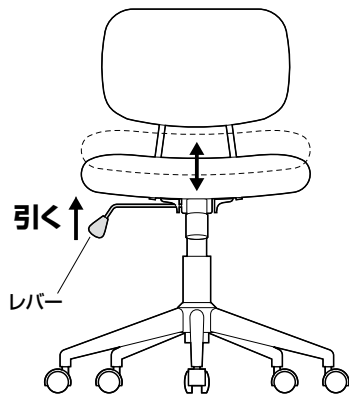

引く ↑

レバー

ロックングの固さ調節方法

レバーが差し込まれた状態ではロックングが固定されています。
レバーを引き出すとロックングできます。
※任意の角度での固定はできません。

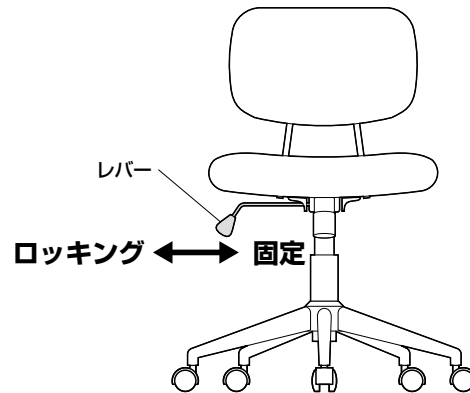

レバー

ロックング ←→ 固定

<下から見た図>

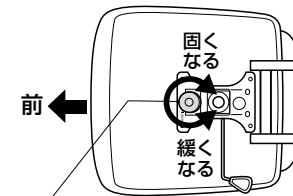

前 ←

固くなる
緩くなる

ツマミ
※時計回りに回すとロックングが固くなり、
反時計回りに回すと緩くなります。

