

この度は、弊社製品をお買求めいただきましてありがとうございました。  
この本製品は組立式になっておりますので、下記の要領で組立ててください。  
パッキングケースの中には、下記の部品が入っています。

**組立説明書は組立て後も  
大切に保管してください。**

この製品を第三者に貸し出すときは、この説明書も共に  
貸し出し、よく読んでから使用するようご指導ください。

★用意していただくもの……  
手袋（組立て時のケガ等を防ぐために必ず着用してください）

完成図

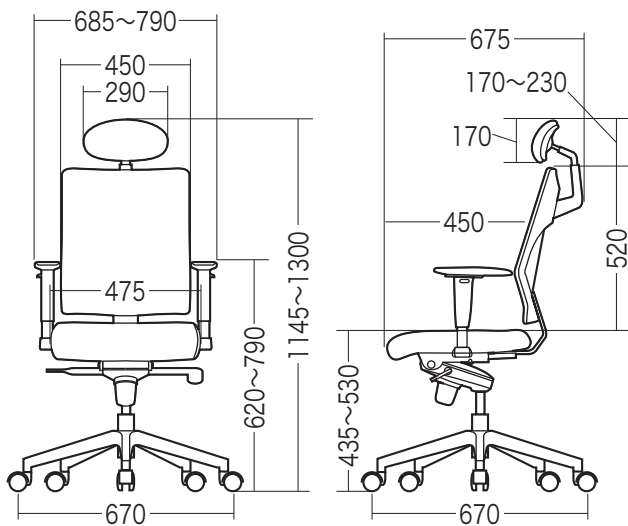

組立て部品

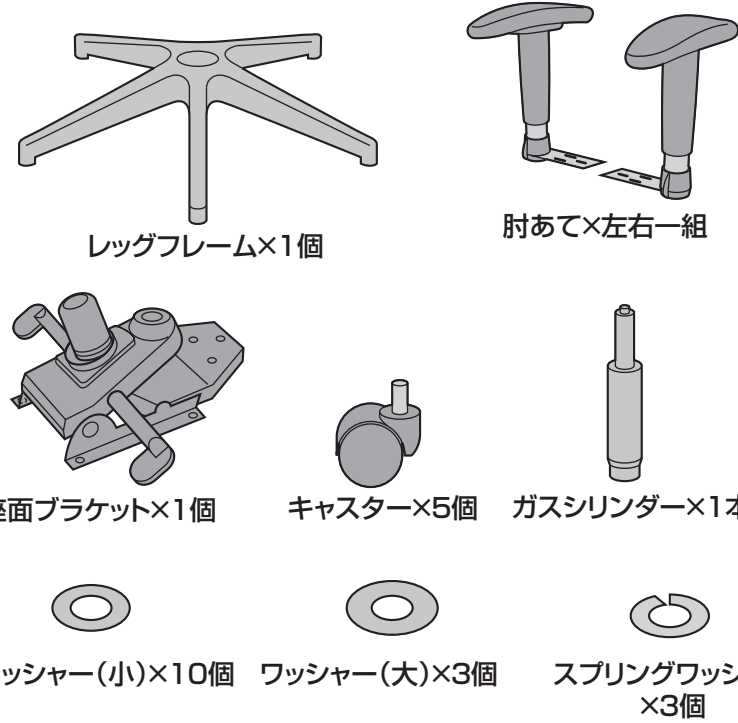
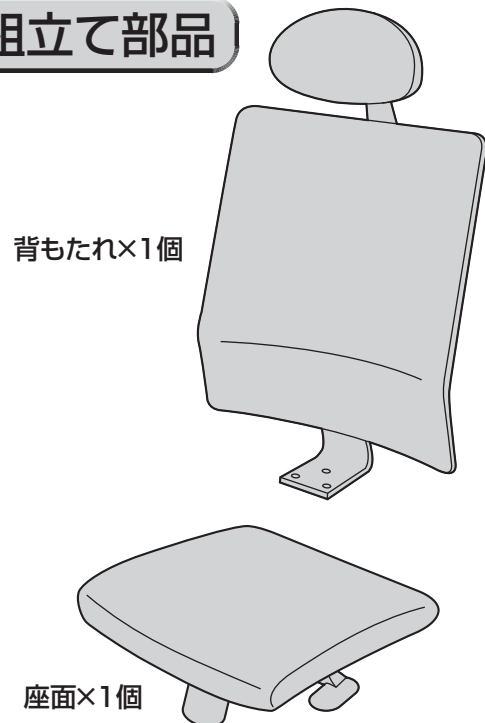

使用ボルト

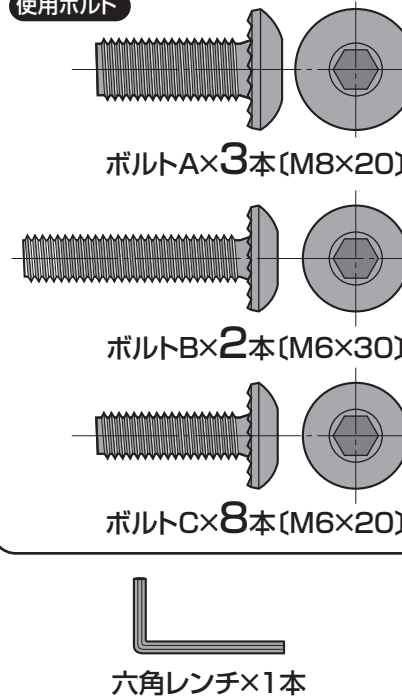

1

レッグフレームをひっくり返し、キャスターを取付けます。

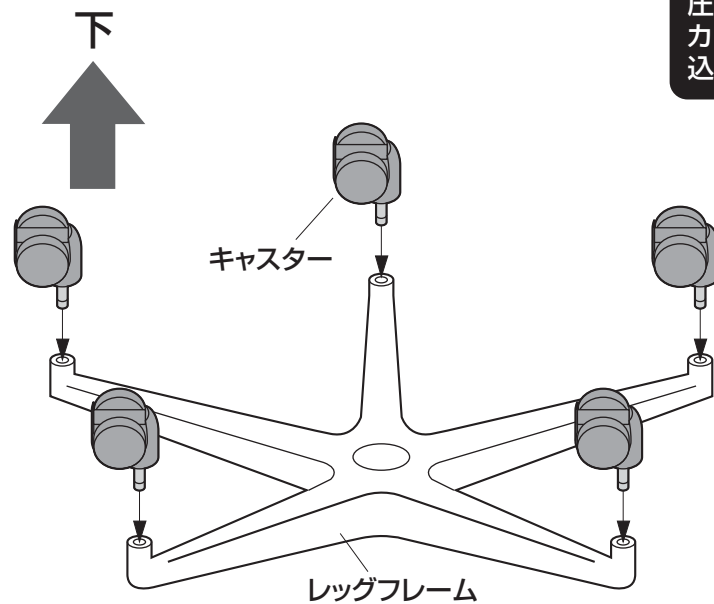

⚠ 注意 ⚠

それぞれのキャスターは全て  
圧入式です。(手ではめこむ)  
カチッと音がするまで、押し  
込みます。

2

レッグフレームにガスシリンダーを取付けます。

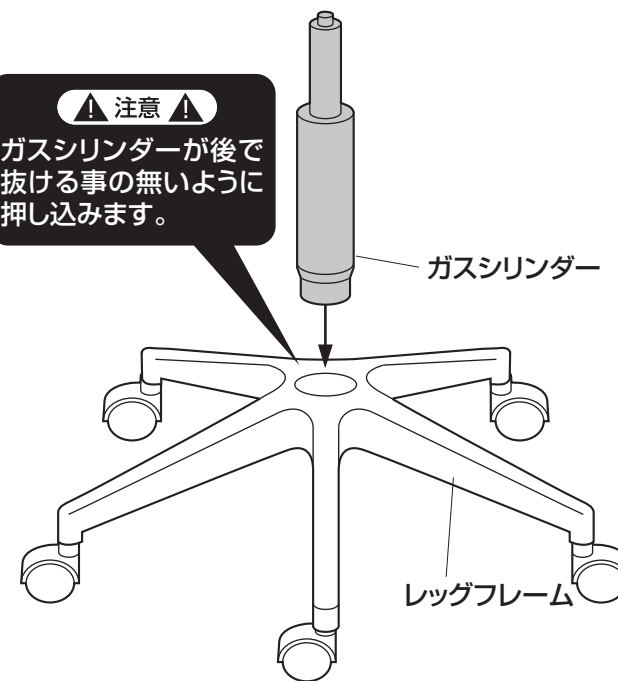

⚠ 注意 ⚠

ガスシリンダーが後で  
抜ける事の無いように  
押し込みます。

### 3 座面裏側に座面ブラケットを取付けます。

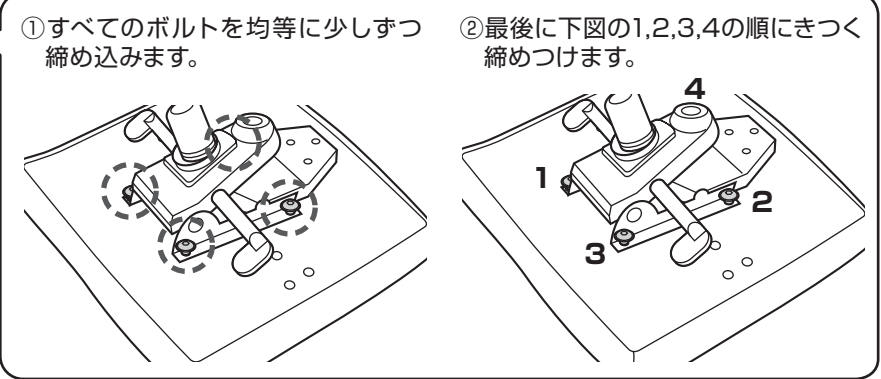
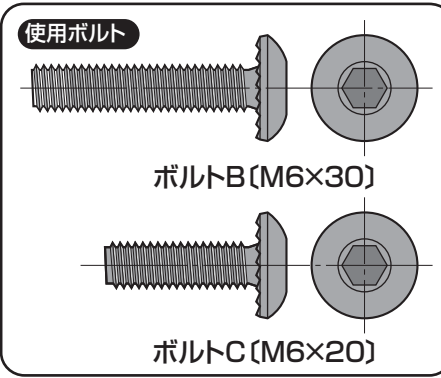
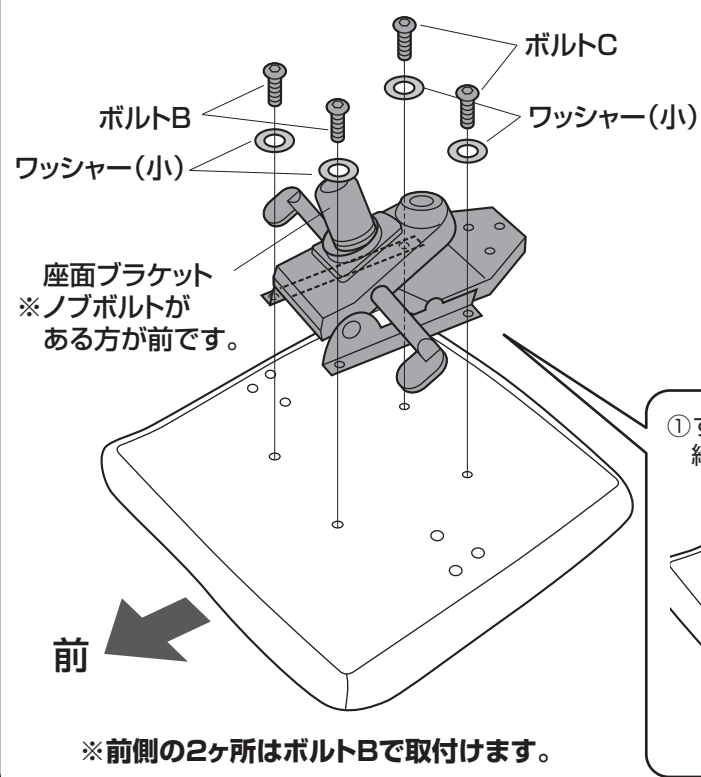

### 4 座面に背もたれを取付けます。

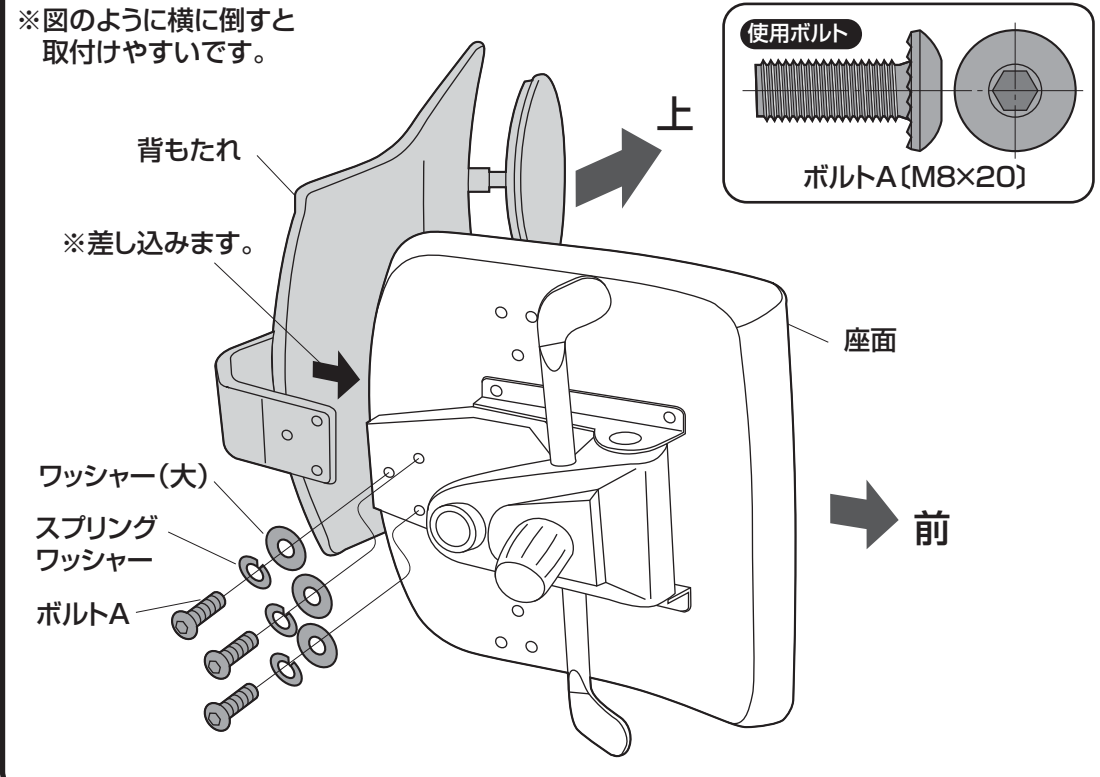

### 5 座面に肘あてを取付けます。

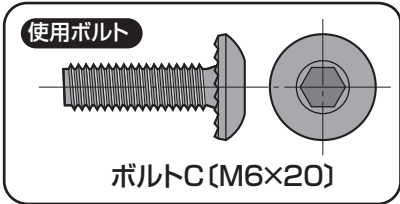
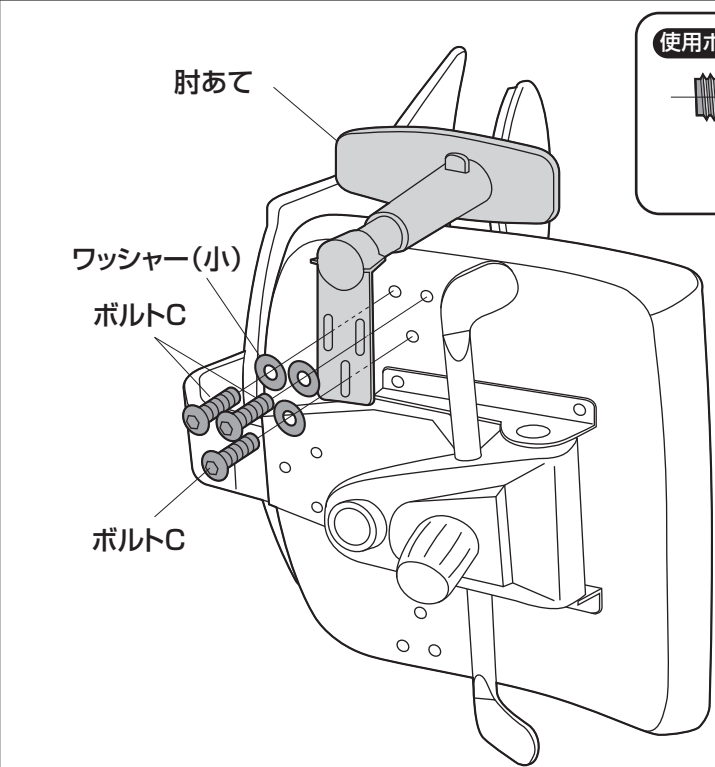

### 6 ガスシリンダーに座面ブラケットを差し込んで完成です。

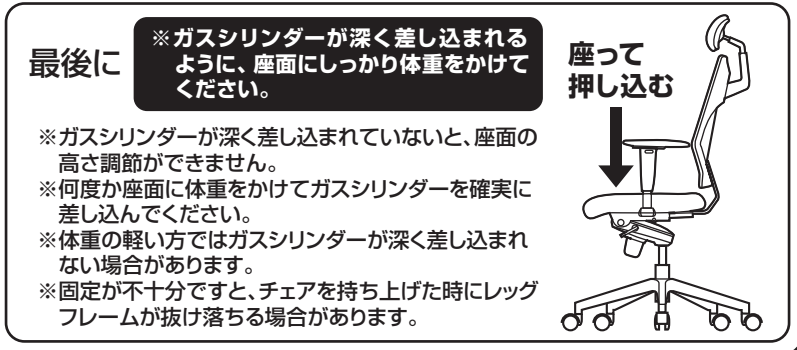
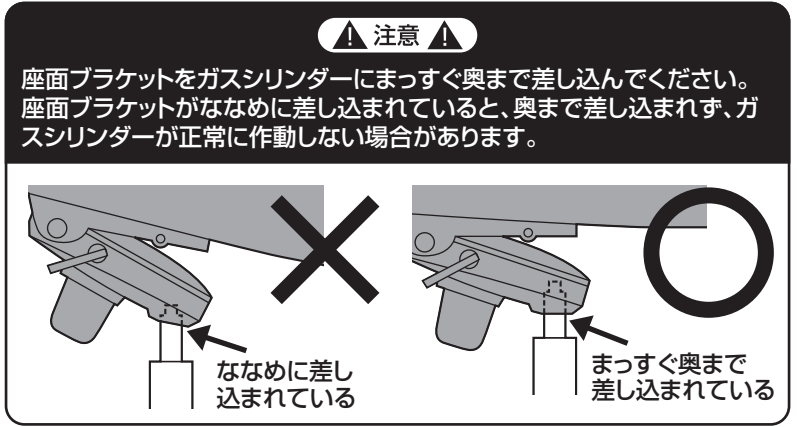
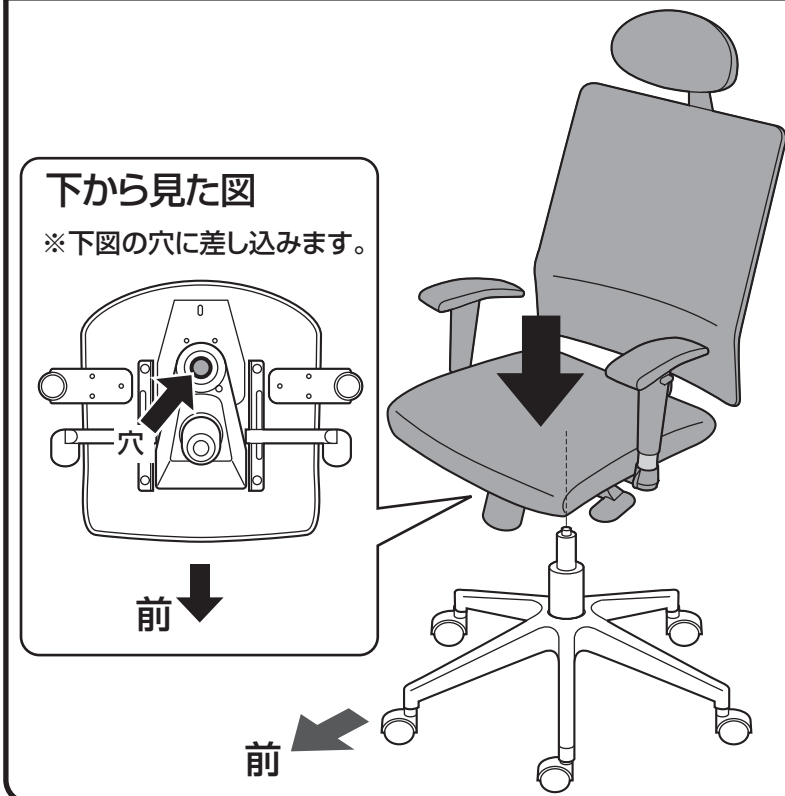

## 各部の調節方法



注意

レバーを引き上げてガスシリンダーが正常に作動することを確認してから使用してください。  
正常に作動しない場合はガスシリンダーが奥まで差し込まれていない場合がありますので、座面を差し込み直してください。

ヘッドレストの高さを調節することができます。

ボタンを引き上げると肘あての高さを調節することができます。

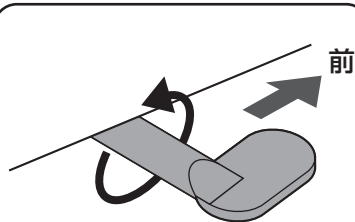

レバーを矢印の方向へ回転させると座面の高さ調節ができます。

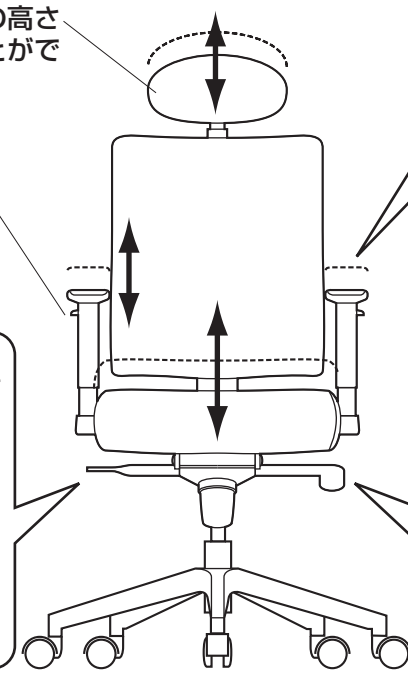

上から見た図  
肘あての角度を調節することができます。

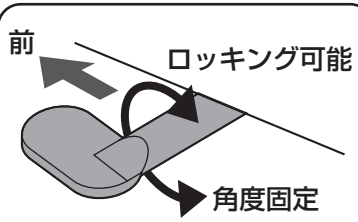
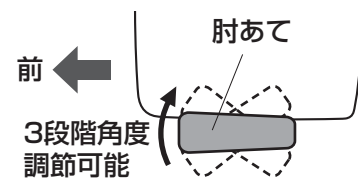

ロック可能  
角度固定  
ロック中にレバーを下方に回転させると背もたれを任意の角度で固定することができます。

下から見た図

下から見て、ツマミを時計回りに回すとロックが固くなり、反時計回りに回すと緩くなります。

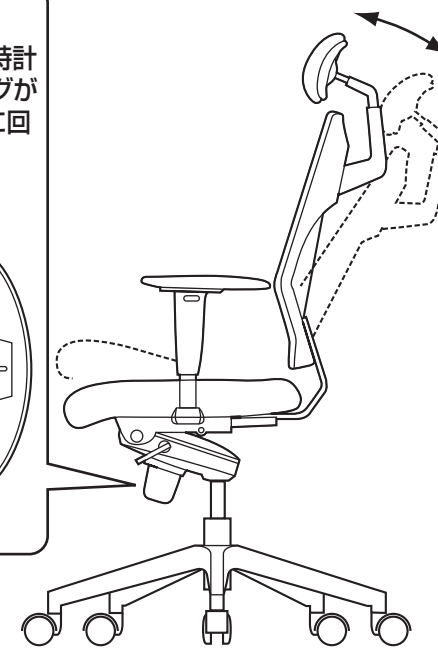
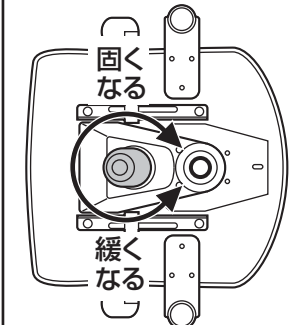

## チェアの品質表示

外形寸法:幅790×奥行675×高さ1145~1300mm  
(座面高さ435~530mm)

構造部材:ヘッドレスト部/ポリプロピレン 背もたれ部/スチール  
肘あて部/スチール 座部/合板  
脚部/スチール キャスター部/ナイロン

張り材:背もたれ部/ナイロンメッシュ 座部/PUレザー  
クッション材:ウレタンフォーム

### 使用上の注意

- 直射日光の当たる場所や高温、湿気及び乾燥の著しい場所を避けてください。また滑りやすい床面では使用しないでください。
  - 用途以外で使用しないでください。
  - 2ヶ月を目安に、ボルトやネジを定期的に締め直してください。
  - ボルトやネジがゆるんだ状態では使用しないでください。
  - 本製品の上に登らないでください。転倒の原因になります。
  - 可動部に手足などを挟まないように注意してください。
  - 著しい汚れを落とす場合は、薄めた中性洗剤を使用してください。
  - 本製品に勢いよく座らないでください。勢いよく座ると、体重の3~4倍の荷重がかかり、本製品が破壊される恐れがあります。
  - 同時に2人以上で腰掛けしないでください。
  - 各調整ボルト、ネジ、ビスなどを含むパーツ類が1つでも紛失、破損、消耗した場合は、純正部品による修理が完了するまで使用しないでください。
- ※以上の注意に従ってご使用いただかない場合、大きな事故につながる危険がありますので、必ず守ってください。