

この度は、弊社製品をお買求めいただきましてありがとうございました。
本製品は組立式になっておりますので、下記の要領で組立ててください。
パッキングケースの中には、下記の部品が入っています。

**組立説明書は組立て後も
大切に保管してください。**

この製品を第三者に貸し出すときは、この説明書も共に貸し出し、よく読んでから使用するようご指導ください。

完成図

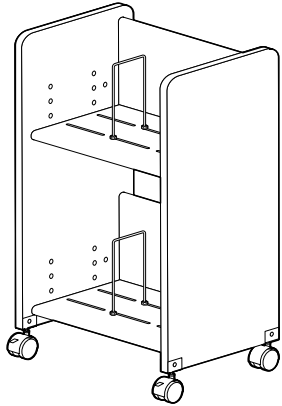

組立部品

※部品の欠品や破損があった場合は、品番(100-WG020Mなど)と下記の部品番号(①~⑭)と部品名(ナット(小)など)をお知らせください。

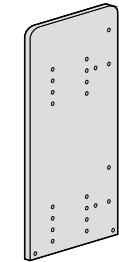

①側板(左)×1枚

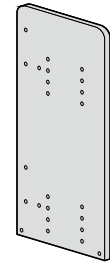

②側板(右)×1枚

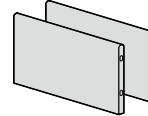

③背板×2枚

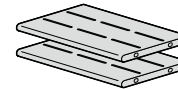

④棚板×2枚

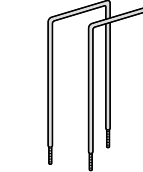

⑤ブックエンド×2個

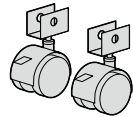

⑥キャスター(ストッパー付き)×2個

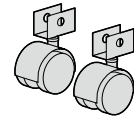

⑦キャスター(ストッパーなし)×2個



⑧蝶ナット×4個



⑨ナット(小)×4個



⑩ナット(大)×4個



⑬スパナ(10mm)×1本



⑭六角レンチ(4mm)×1本

使用ボルト類

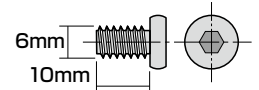

⑪ボルトA(M6×10mm)×16本

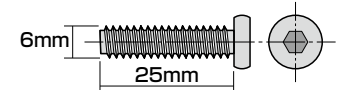

⑫ボルトB(M6×25mm)×4本

<組立てに必要な人数>
大人1人以上

<用意していただくもの>
・手袋(ケガ等を防ぐために着用をおすすめします)

手順 1

<水平にする場合>

※下図の位置に取付けます。

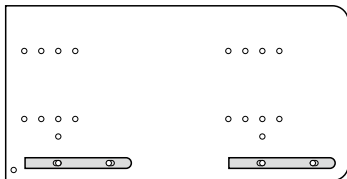

<斜めにする場合>

※下図の位置に取付けます。

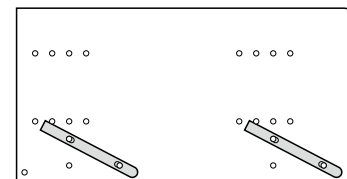

※水平と斜めを組み合わせることもできます。

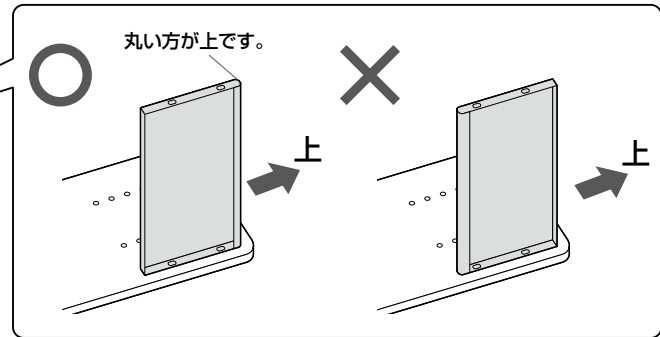
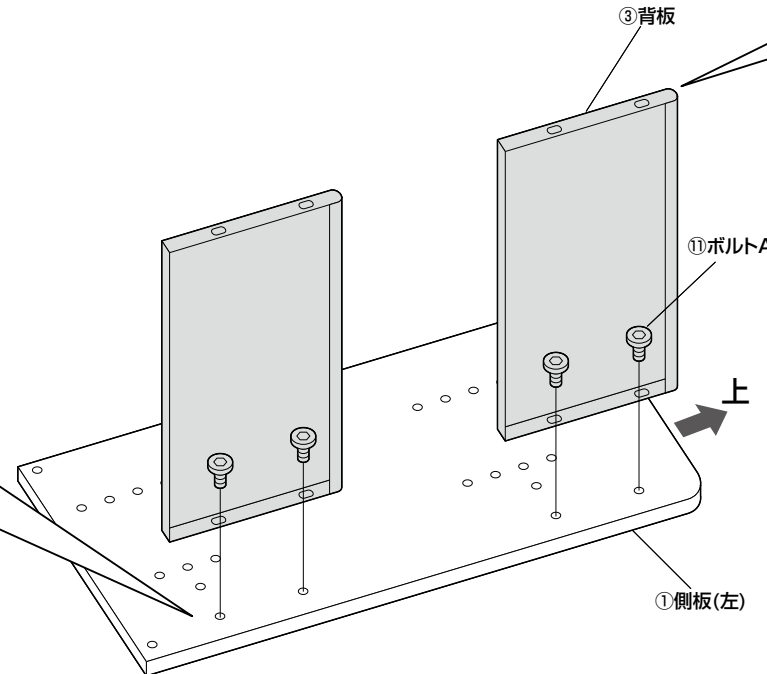

全てのボルト類を締め付けます。

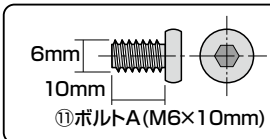

⑪ボルトA(M6×10mm)

手順 2

<水平にする場合>

※任意の位置に取付けます。

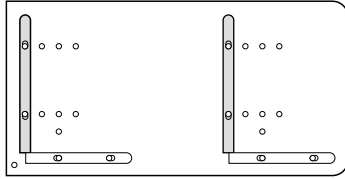

<斜めにする場合>

※下図の位置に取付けます。

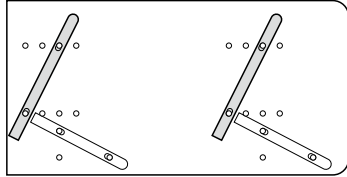

※水平と斜めを組み合わせたこともできます。

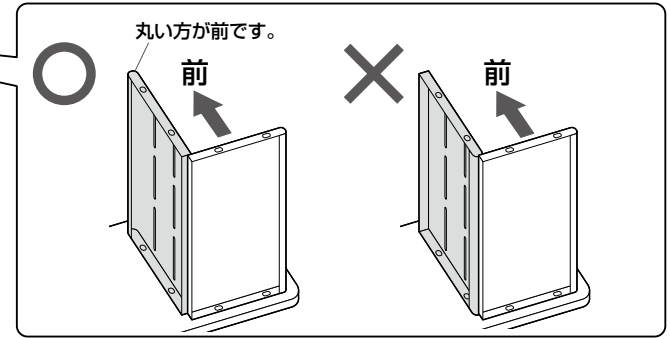
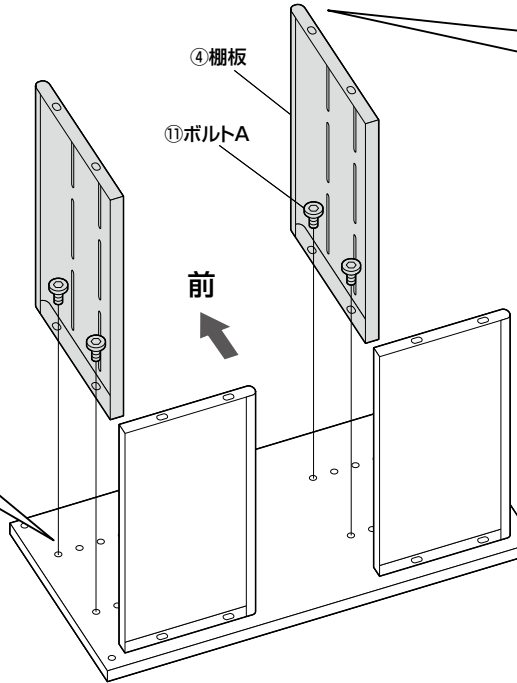

全てのボルト類を締め付けます。

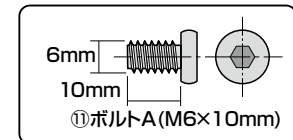
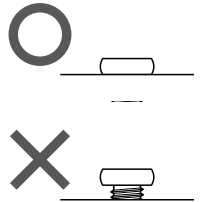

手順 3

ひっくり返す

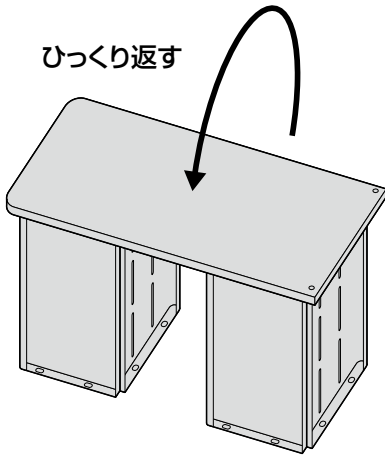

手順 4

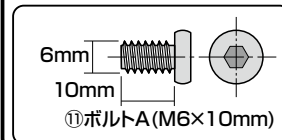
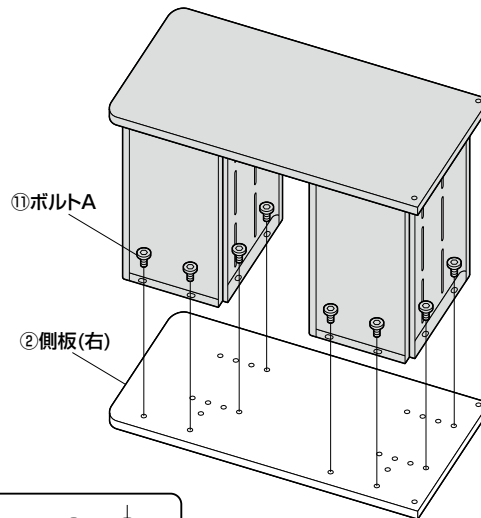

全てのボルト類を締め付けます。

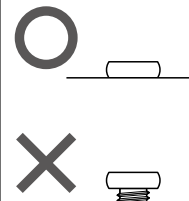

手順 5

ひっくり返す

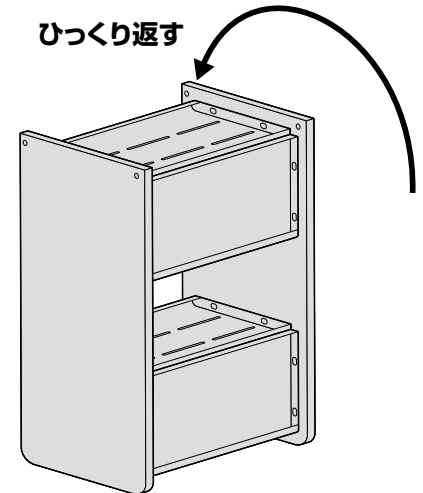

手順 6

⑥キャスター
(ストッパー付き)
※前に取付けます。

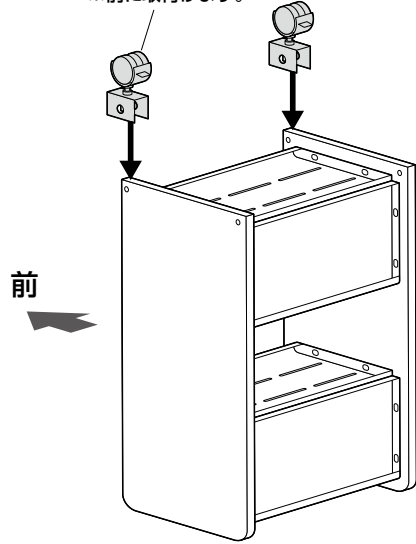

手順 7

⑦キャスター
(ストッパーなし)

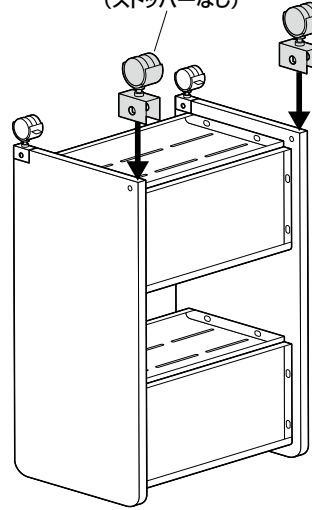

手順 8

⑩ナット(大)
※スパナ(10mm)で
固定します。

⑬スパナ
(10mm)

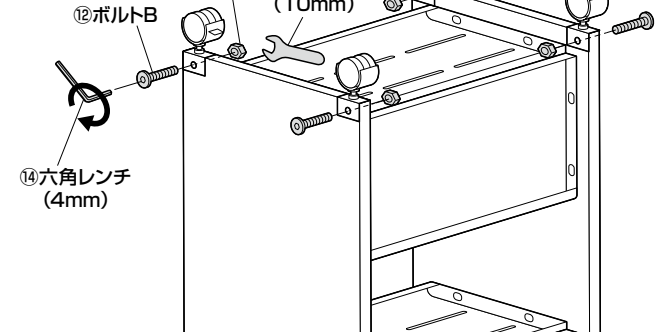

⑭六角レンチ
(4mm)

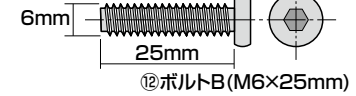

手順 9

起こす

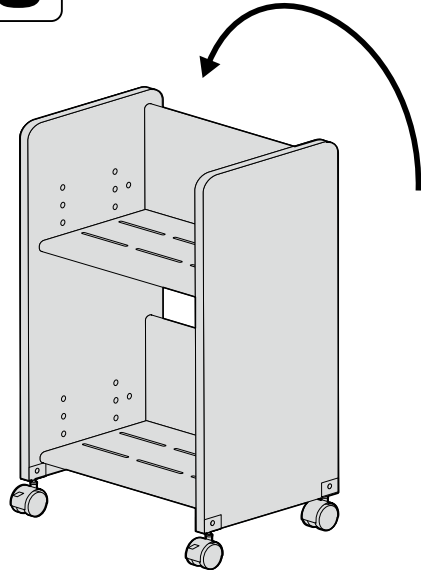

手順 10

⑤ブックエンド

⑨ナット(小)

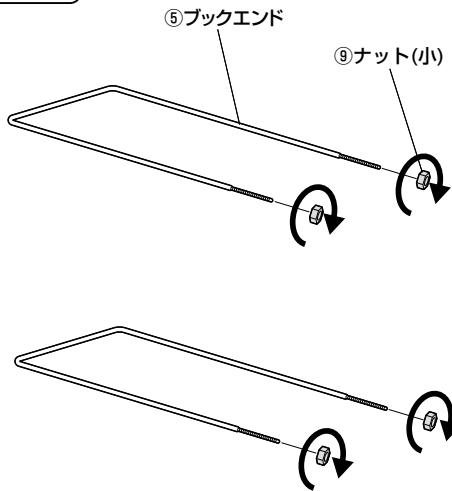

手順 11

⑤ブックエンド
※任意の位置に取付けます。

⑧蝶ナット

締める

