

この度は、弊社製品をお買求めいただきましてありがとうございました。
本製品は組立式になっておりますので、下記の要領で組立てください。
パッキングケースの中には、下記の部品が入っています。

**組立説明書は組立て後も
大切に保管してください。**

この製品を第三者に貸し出すときは、この説明書も共に
貸し出し、よく読んでから使用するようご指導ください。

★用意していただくもの・・・
手袋（組立て時のケガ等を防ぐために必ず着用してください）
マイナスドライバー、プラスドライバー

完成図

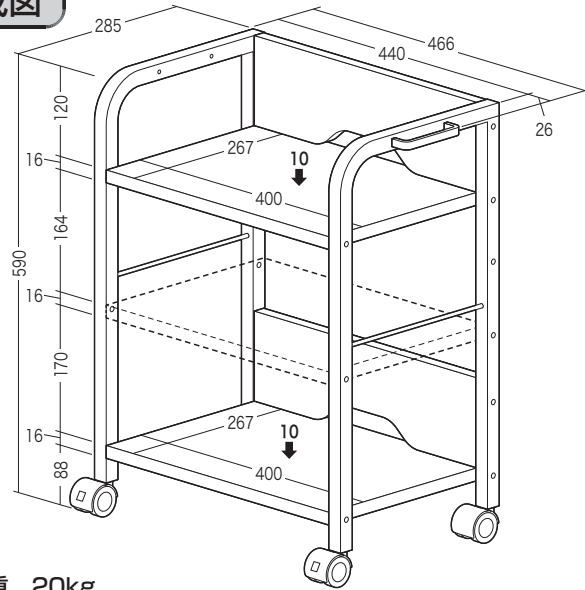

総耐荷重 20kg

組立て部品

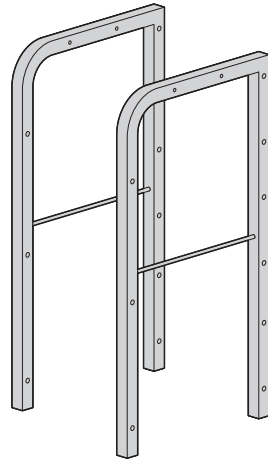

① サイドフレーム×2個

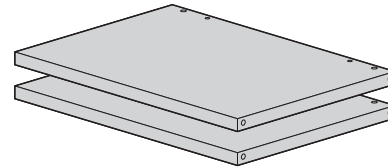

② 棚板×2枚

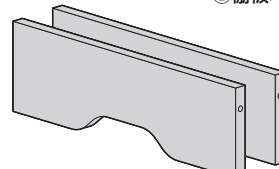

③ バックパネル×2枚



④ 取っ手×1個



⑤ キャスター
(ストッパー付き)
×2個



⑥ キャスター
(ストッパーなし)
×2個

使用ボルト

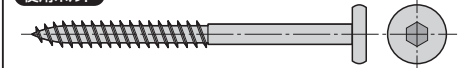

⑨ 木ネジ×12本 (5×60)

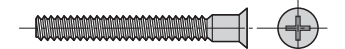

⑩ ボルトA×4本 (M5×38)

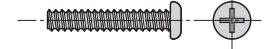

⑪ ボルトB×2本 (M4×23)



⑦ ワッシャー
×4枚



⑫ スパナ×1個



⑧ スプリングワッシャー
×4枚



⑬ 六角レンチ (4mm)
×1本

1 サイドフレームにキャスターを取付けます。

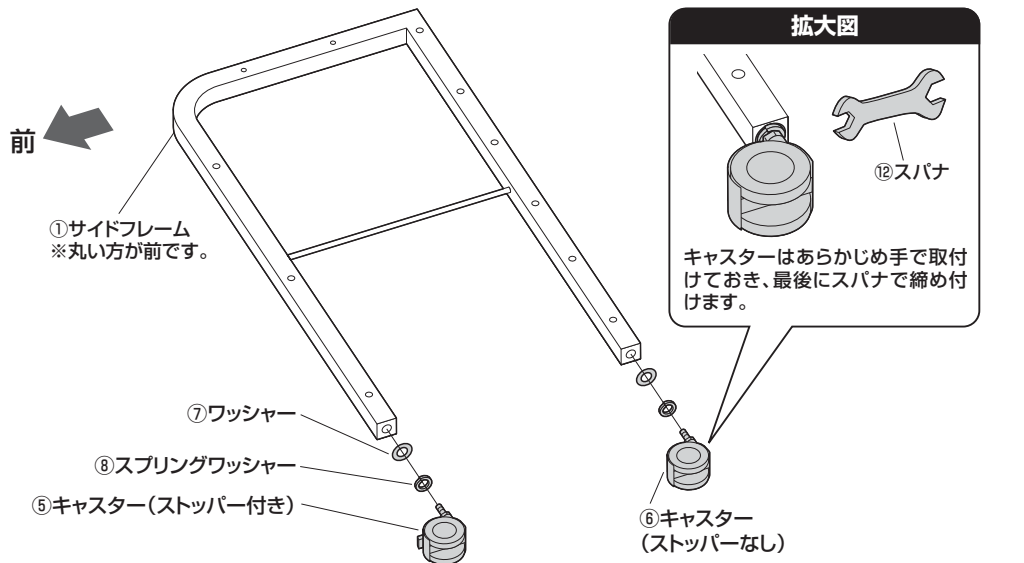

※もう一つのサイドフレームにも同様に取付けます。

2 バックパネルに棚板を取付けます。

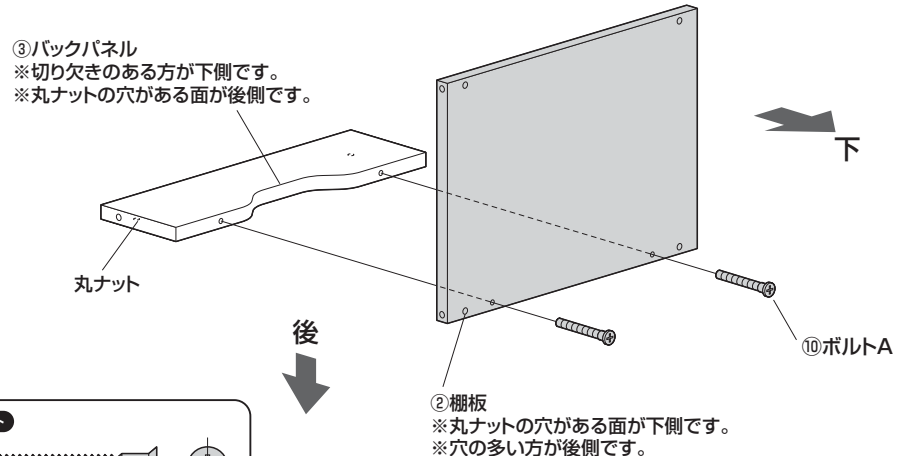

使用ボルト

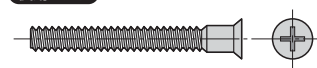

⑩ ボルトA (M5×38)

3 片方のサイドフレームにバックパネルと棚板を取付けます。

① マイナスドライバーなどでバックパネルの丸ナットの溝を側面の穴に合わせます。

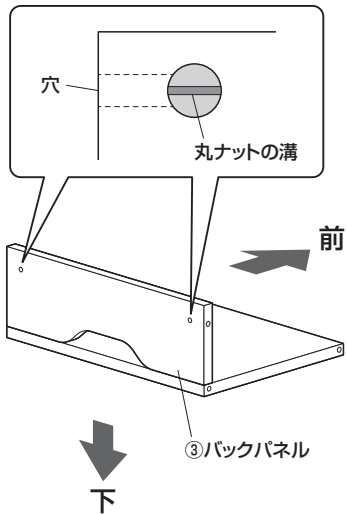

② 片方のサイドフレームにバックパネルと棚板を取付けます。

※棚板は使用状況に合わせて任意の位置に取付けてください。

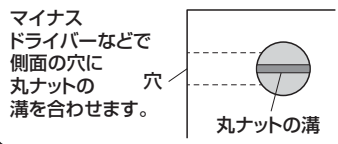
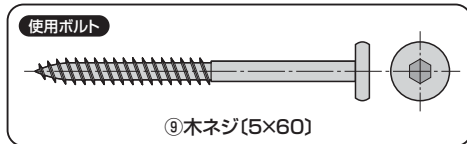
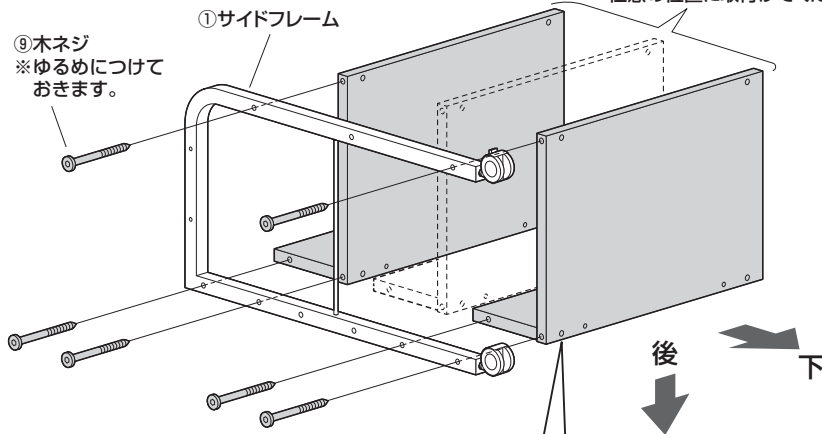

4 もう一方のサイドフレームを取付けます。

※最後に全てのネジを締め込みます。

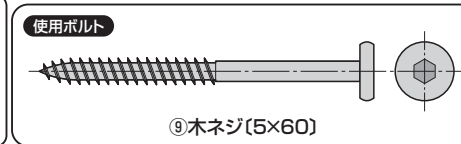
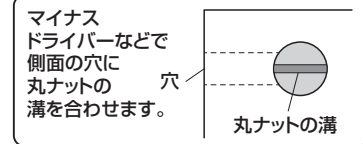
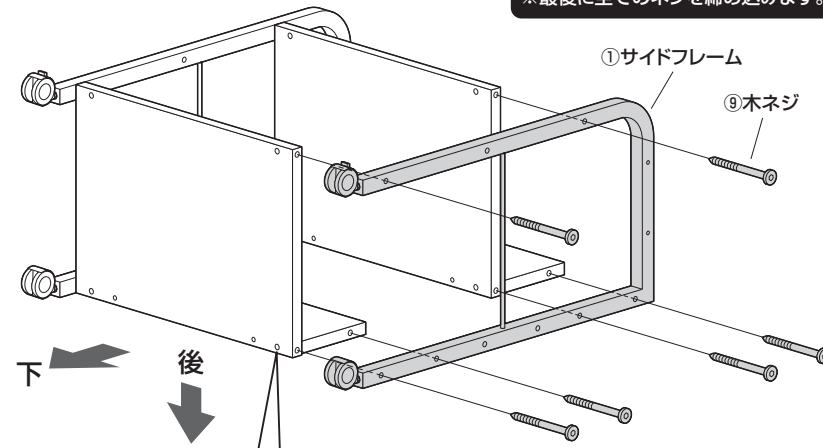

5 取っ手を取付けて完成です。

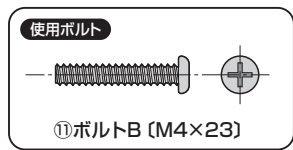
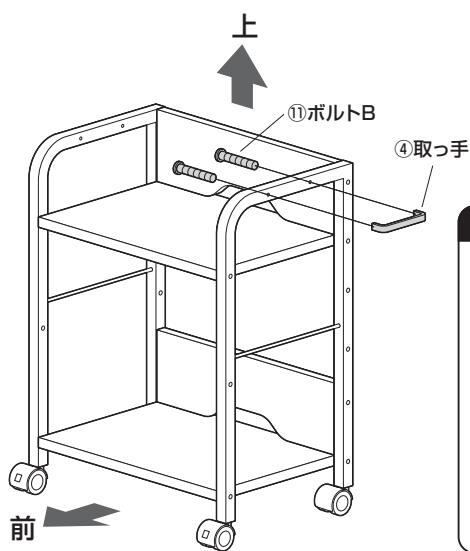

取っ手を左側にする場合の参考図

