

この度は、弊社製品をお買求めいただきましてありがとうございました。
本製品は組立式になっておりますので、下記の要領で組立ててください。
パッキングケースの中には、下記の部品が入っています。

**組立説明書は組立て後も
大切に保管してください。**

この製品を第三者に貸し出すときは、この説明書も共に
貸し出し、よく読んでから使用するようご指導ください。

★用意していただくもの……マイナスドライバー、
手袋（組立て時のケガ等を防ぐために必ず着用してください）

完成図

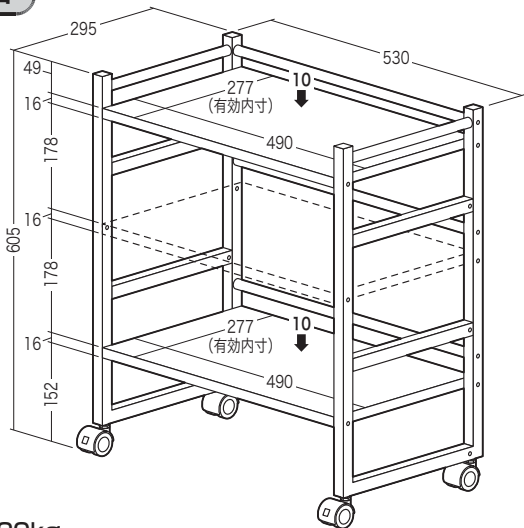

総耐荷重 20kg

棚板を斜めにする場合

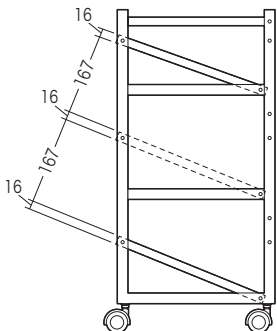

組立て部品

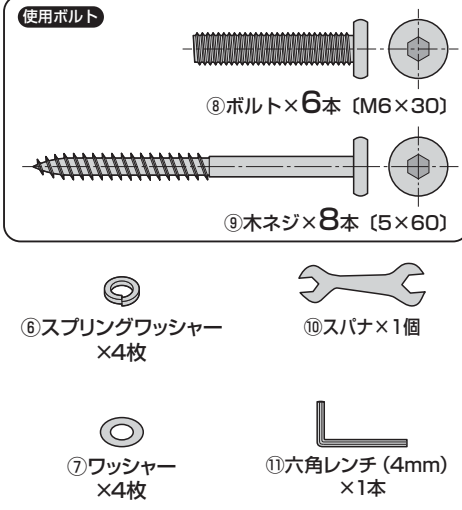
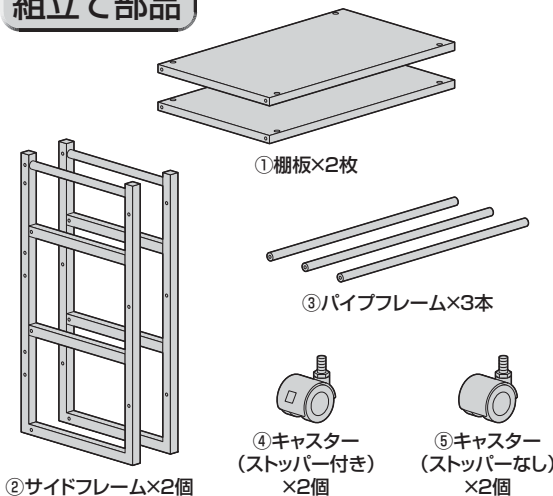

※部品の欠品や破損があった場合は、品番（100-WG008Mなど）と上記の部品番号（①～⑪）と部品名（ボルトなど）をお知らせください。

1 サイドフレームにキャスターを取付けます。

拡大図

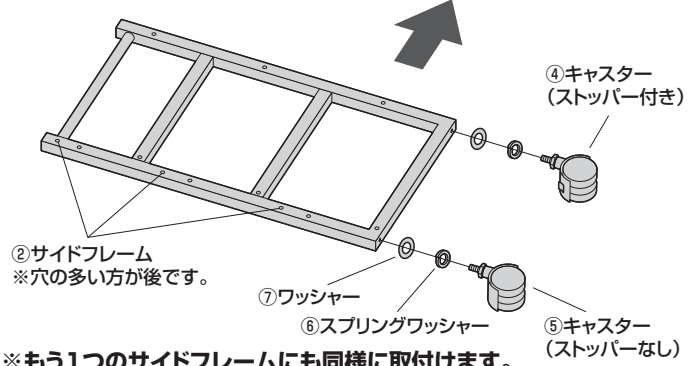
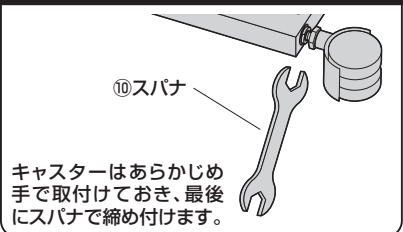

2 片方のサイドフレームに棚板を取付けます。

※使用する棚板の高さ、角度に合わせて、下図の位置に取付けます。

<棚板を水平にする場合>

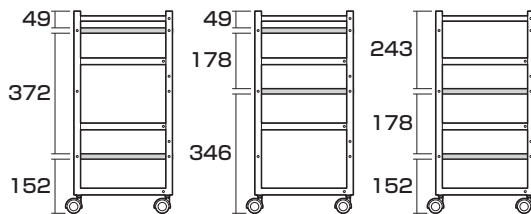

<棚板を斜めにする場合>

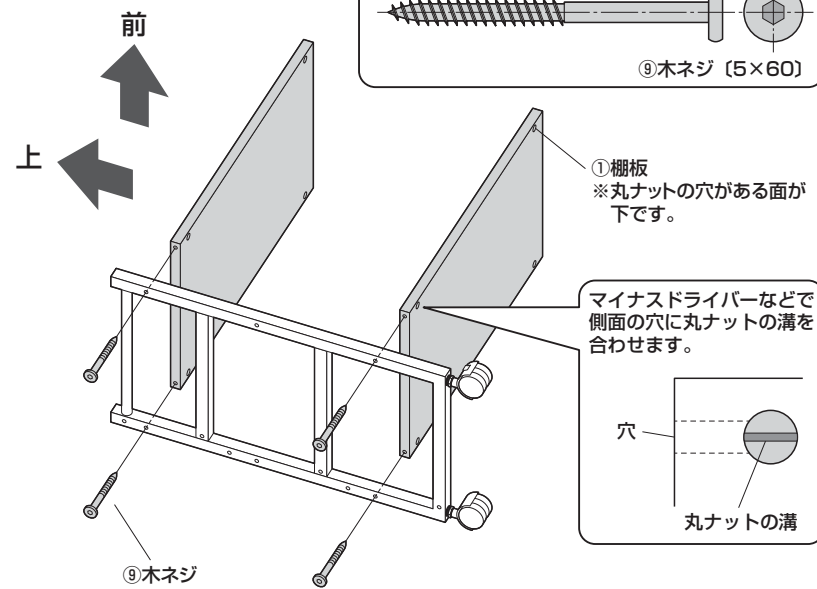
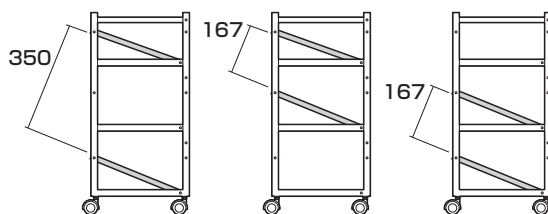

3 パイプフレームを取付けます。

<横から見た図>
下図の穴を使用します。

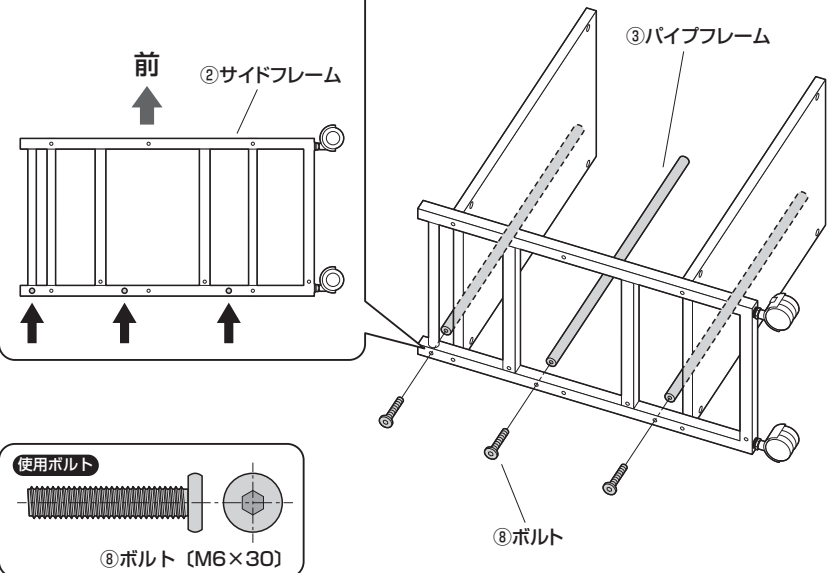

4 もう一方のサイドフレームを取付けます。

①パイプフレームを取付けます。

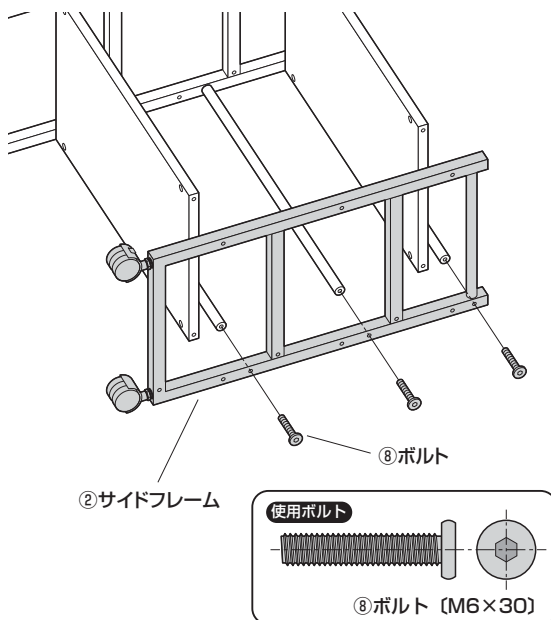

②棚板を取付けます。

マイナスドライバーなどで側面の穴に丸ナットの溝を合わせます。

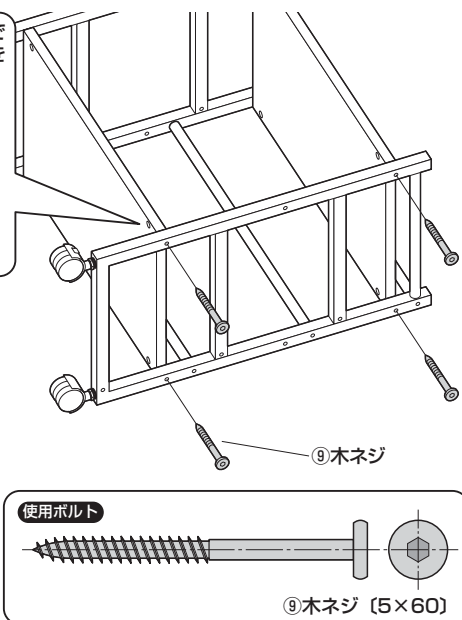
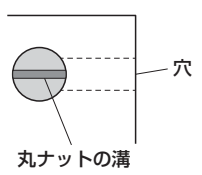

5 ワゴンを起こして、完成です。

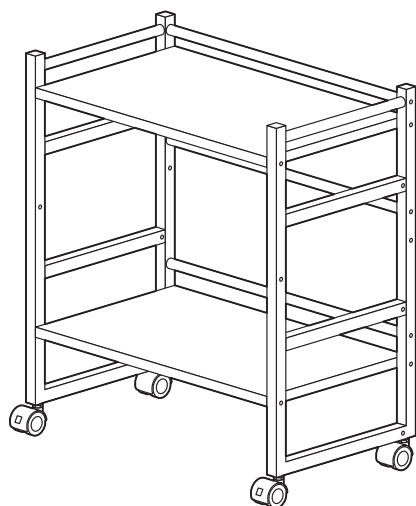

製品に関するお問い合わせ
製品の品質管理には細心の注意をはらっていますが、万一、不都合な点や製品に関するお問い合わせなどございましたら、お買求めの販売店又は右記までお気軽にご相談下さい。

サンワサプライ株式会社

サンワダイレクト / 〒700-0825 岡山県岡山市北区田町1-10-1
TEL.086-223-5680 FAX.086-235-2381