

この度は、弊社製品をお買求めいただきましてありがとうございました。  
本製品は組立式になっておりますので、下記の要領で組立ててください。  
パッキングケースの中には、下記の部品が入っています。

**組立説明書は組立て後も  
大切に保管してください。**

この製品を第三者に貸し出すときは、この説明書も共に  
貸し出し、よく読んでから使用するようご指導ください。

★用意していただくもの……

手袋(組立て時のケガ等を防ぐために必ず着用してください)  
プラスドライバー

**完成図**

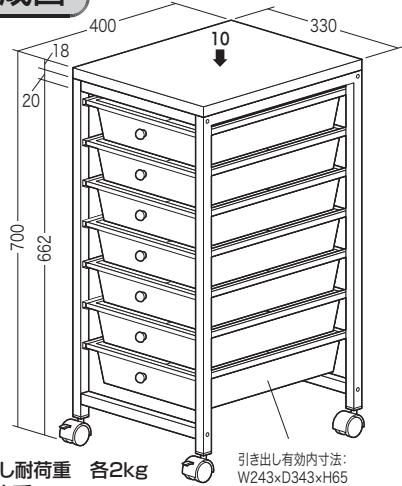

引き出し耐荷重 各2kg  
総耐荷重 10kg

引き出し有効内寸法:  
W243xD343xH65

**組立て部品**

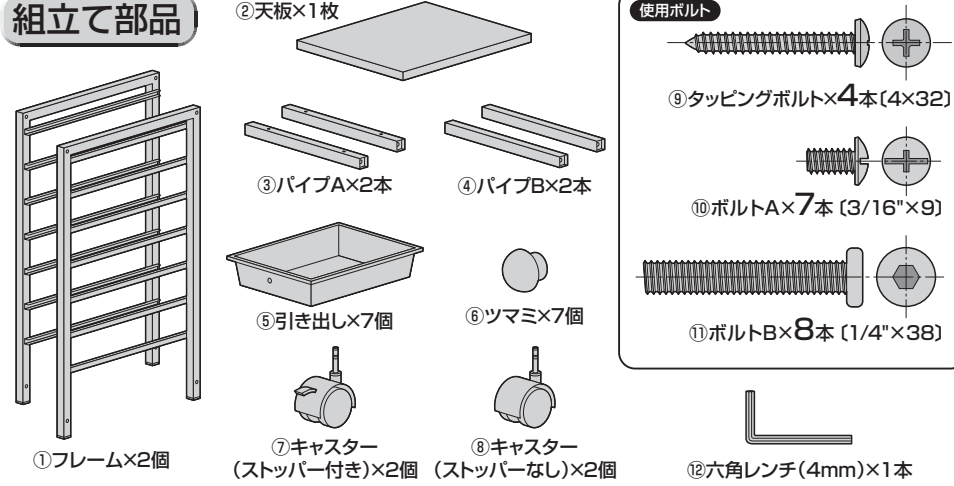

※部品の欠品や破損があった場合は、品番(100-SNW025BKなど)と上記の部品番号(①~⑫)と  
部品名(ツマミなど)をお知らせください。

**1 天板にパイプAを取付けます。**

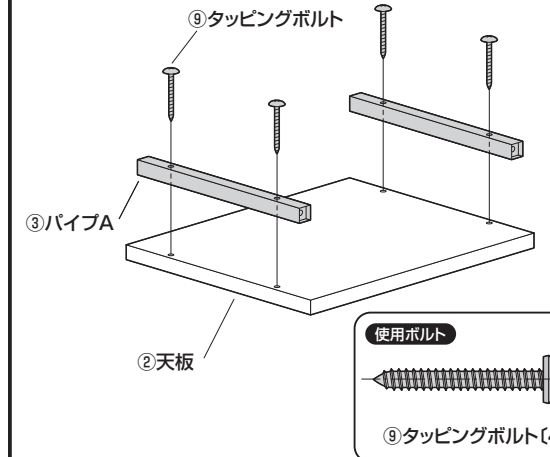

**2 フレームにパイプを取付けます。**

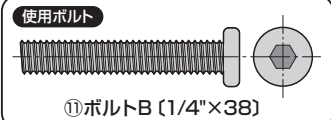
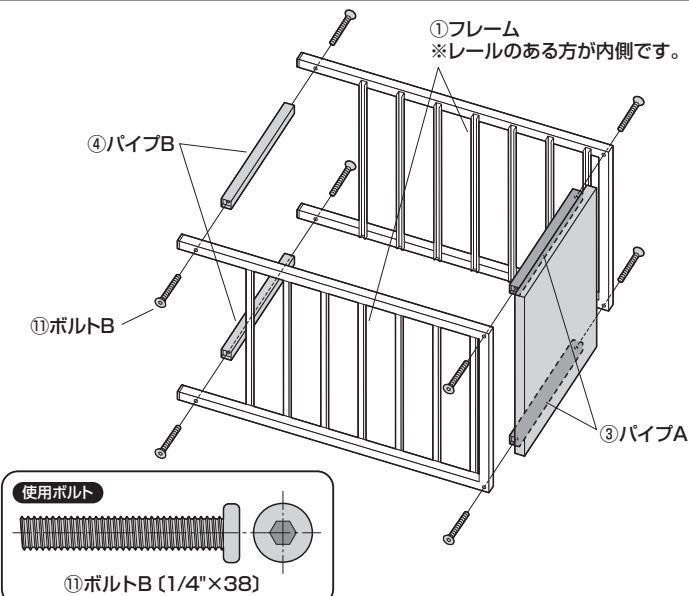

**3 フレームにキャスターを取付けます。**

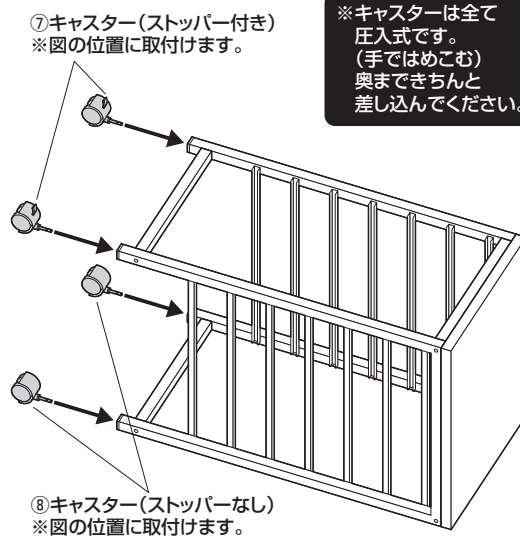

※キャスターは全て  
圧入式です。  
(手ではめこむ)  
奥まできちんと  
差し込んでください。

**4 引き出しにツマミを取付けます。**

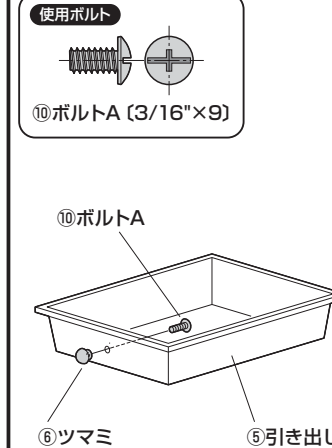

※他の6個の引き出しも  
同様にツマミを取付けます。

**5 引き出しを取付けて  
完成です。**

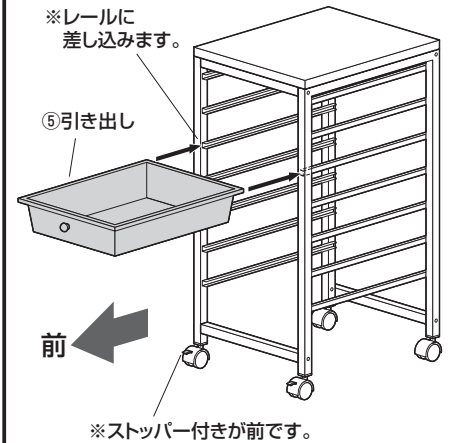

※他の6個の引き出しも同様に取付けます。