

この度は、弊社製品をお買求めいただきましてありがとうございました。
この製品は組立式になっておりますので、下記の要領で組立ててください。
パッキングケースの中には、下記の部品が入っています。

**組立説明書は組立て後も
大切に保管してください。**

この製品を第三者に貸し出すときは、この説明書も共に
貸し出し、よく読んでから使用するようご指導ください。

★用意していただくもの……プラスドライバー、
手袋(組立て時のケガ等を防ぐために必ず着用してください)

キャビネット部 完成図

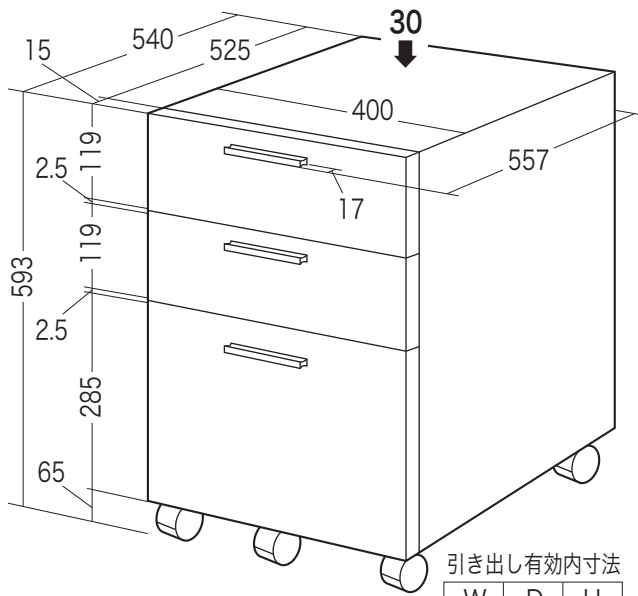

引き出し有効内寸法

| | W | D | H |
|-------|-----|-----|-----|
| 上引き出し | 311 | 365 | 57 |
| 中引き出し | 311 | 365 | 57 |
| 下引き出し | 311 | 350 | 167 |

総耐荷重30kg

キャビネット部 組立て部品

※部品は引き出しの中に収納されています。

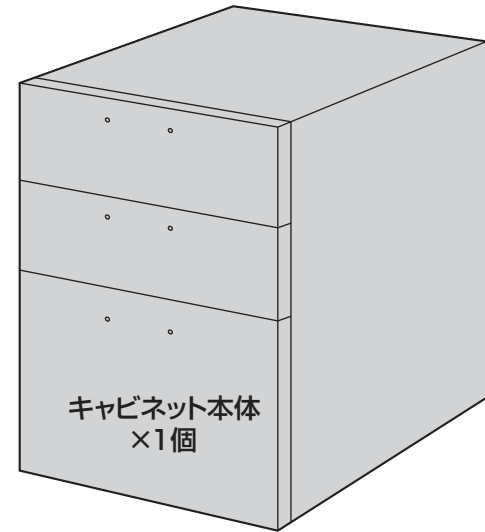

取っ手×3個
※引き出し内側に取付け
られています。

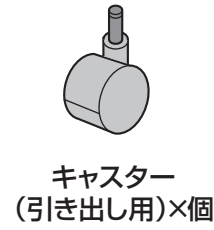
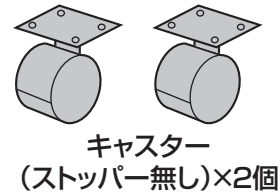
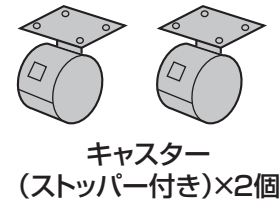

使用ボルト

タッピングネジ×20本(2本は予備) [4×12]

ボルト×1本 [M6×12]

仕切板×2枚

ブラケット×1個

ナット×1個

六角レンチ×1本

スパナ×1個

1 キャビネット底面にキャスターを取付けます。

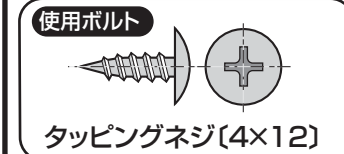
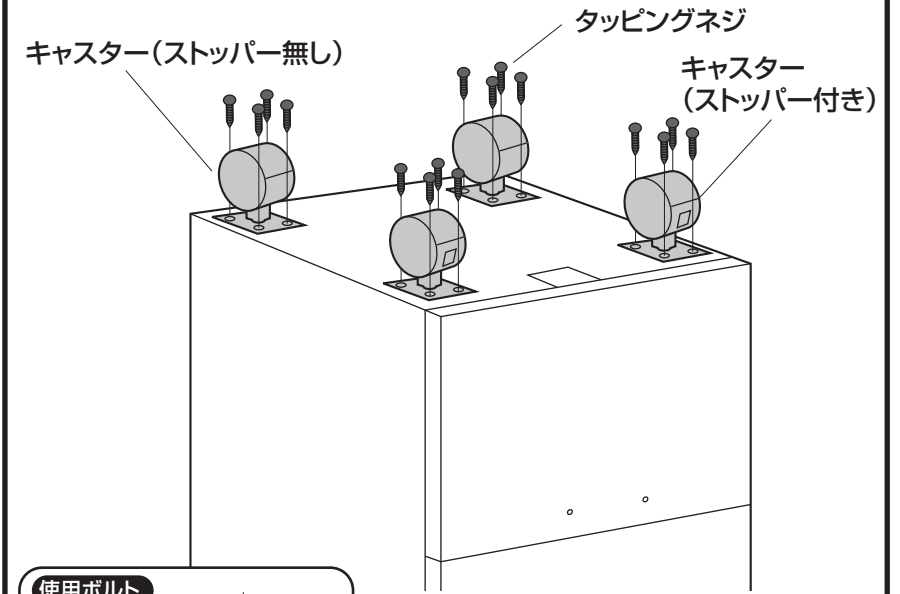

※ストッパー付きキャスターが
前になります。

2 キャスター(引き出し用)を取付けます。

①下引き出しの内側にブラケットを取付けます。

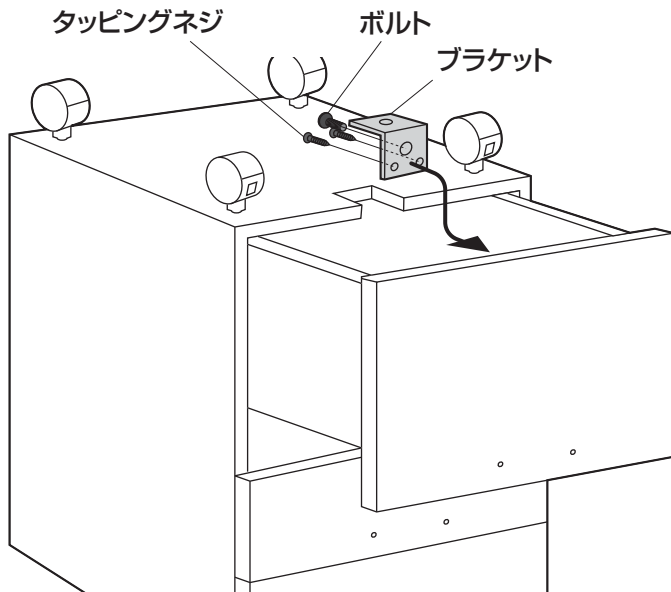

②ブラケットにキャスター(引き出し用)を取付けます。

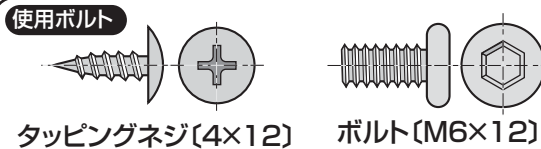
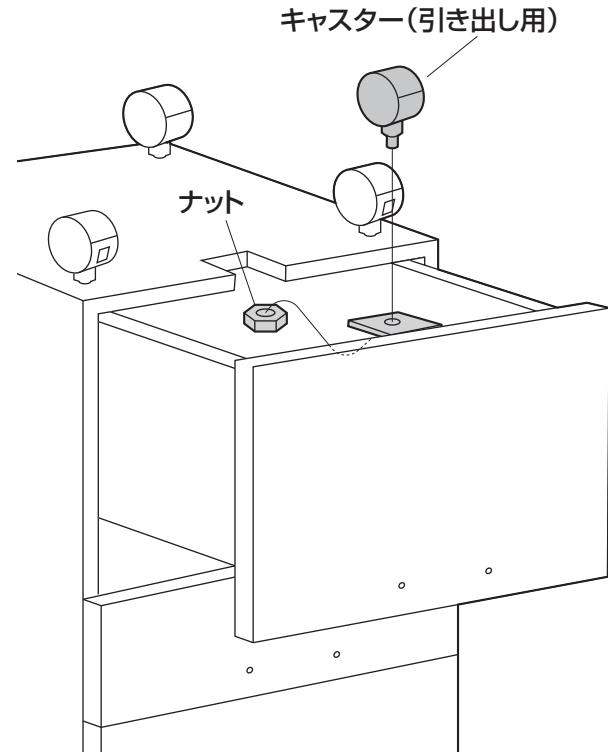

3 全体を起こし、取っ手を取付ます。

①引き出しの内側の取っ手を取外します。

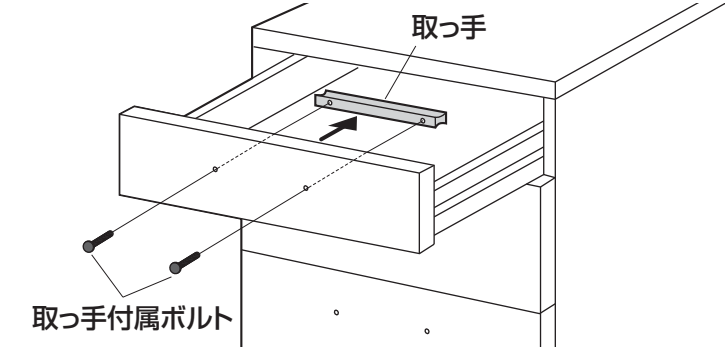

②外側に取っ手を取付けます。

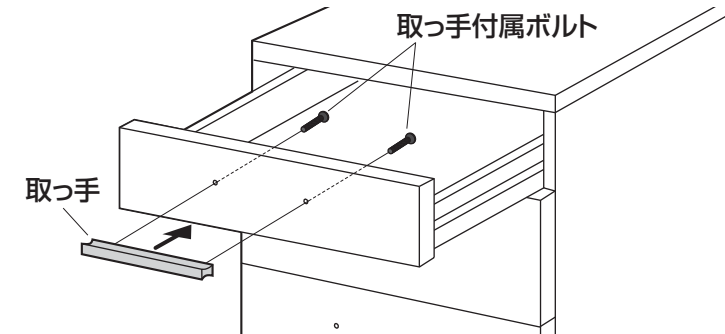

※同様にして残り2個の取っ手も取り付けます。

4 仕切板を差し込んで完成です。

※下引き出しの溝に差し込みます。

