

この度は、弊社製品をお買求めいただきましてありがとうございました。
このOAチェアは組立式になっておりますので、下記の要領で組立ててください。
パッキングケースの中には、下記の部品が入っています。

**組立説明書は組立て後も
大切に保管してください。**

この製品を第三者に貸し出すときは、この説明書も共に
貸し出し、よく読んでから使用するようご指導ください。

★用意していただくもの・・・
手袋 (組立て時のケガ等を防ぐために必ず着用してください)

完成図

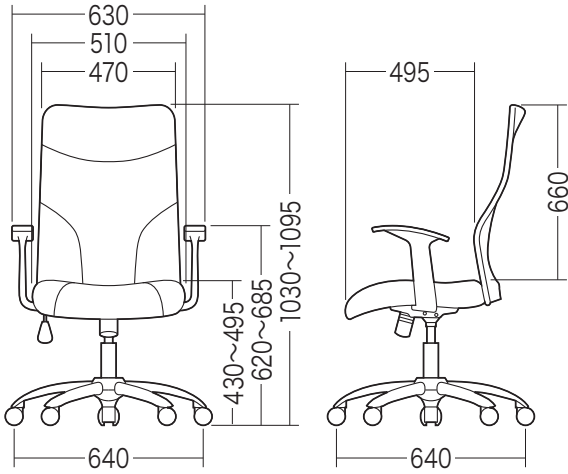

組立て部品

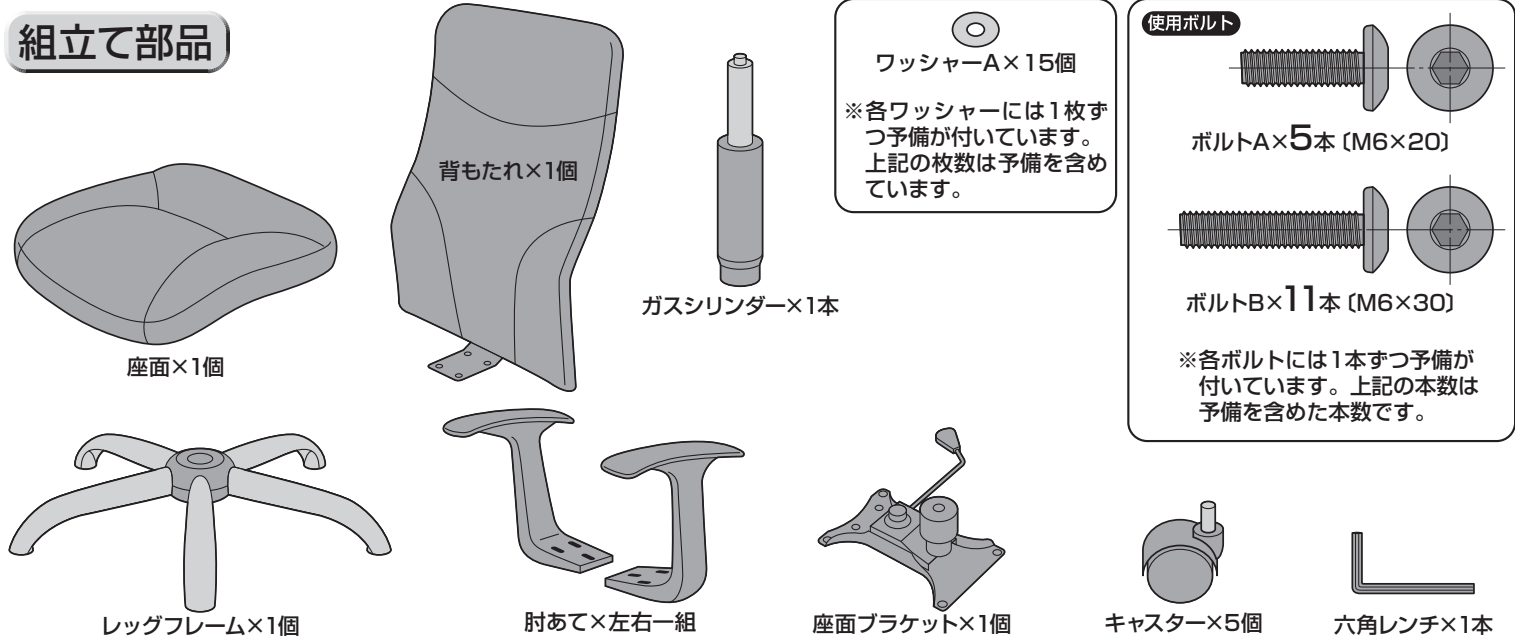

ワッシャーA×15個

※各ワッシャーには1枚ずつ予備が付いています。
上記の枚数は予備を含めています。

使用ボルト

ボルトA×5本 (M6×20)

ボルトB×11本 (M6×30)

※各ボルトには1本ずつ予備が付いています。
上記の本数は予備を含めた本数です。

1

レッグフレームをひっくり返し、
キャスターを取付けます。

下

▲注意▲

それぞれのキャスターは全て
圧入式です。(手ではめこむ)
カチッと音がするまで、押し
込みます。

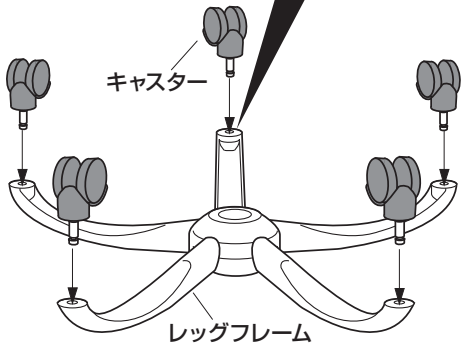

2

レッグフレームにガスシリンダー
を取付けます。

▲注意▲

ガスシリンダーが
後で抜ける事の無い
様に、押し込みます。

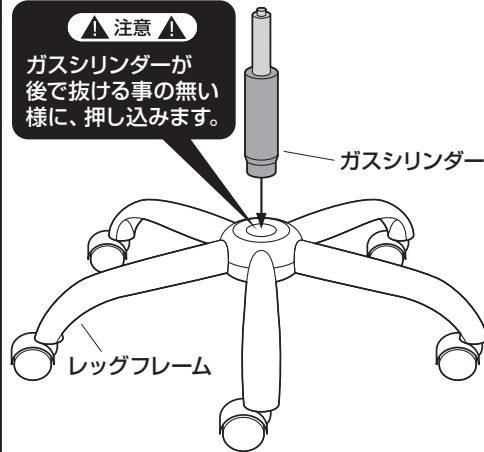

3

座面裏側に座面ブラケット
を取付けます。

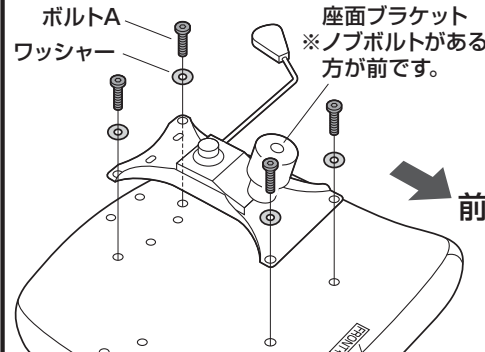

使用ボルト

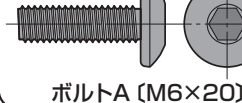

ボルトA (M6×20)

※ノブボルトがある
方が前です。

座面裏側
※FRONT↑と
書かれた方が
前です。

4

座面裏側に背もたれを取付けます。

使用ボルト

ボルトB (M6×30)

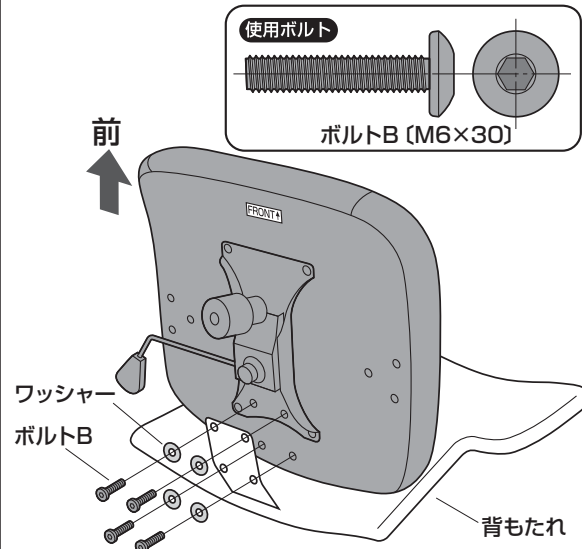

5 座面裏側に肘あてを取付けます。

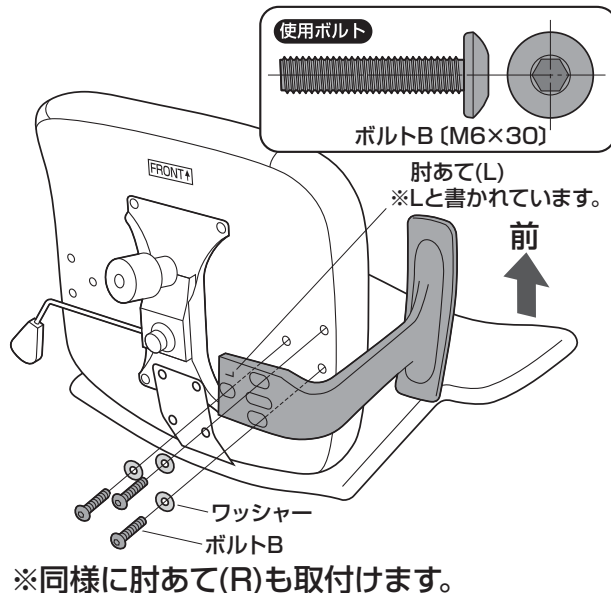

6 ガスシリンダーに座面ブラケットを差し込んで完成です。

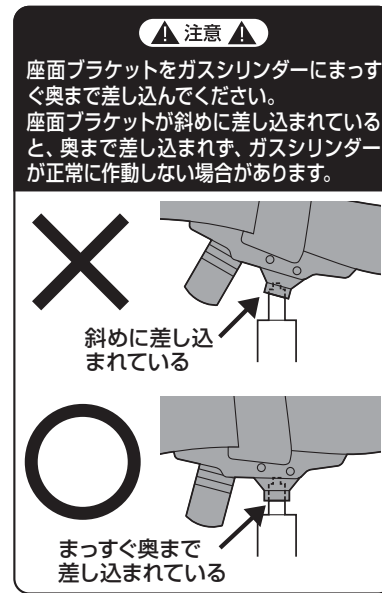
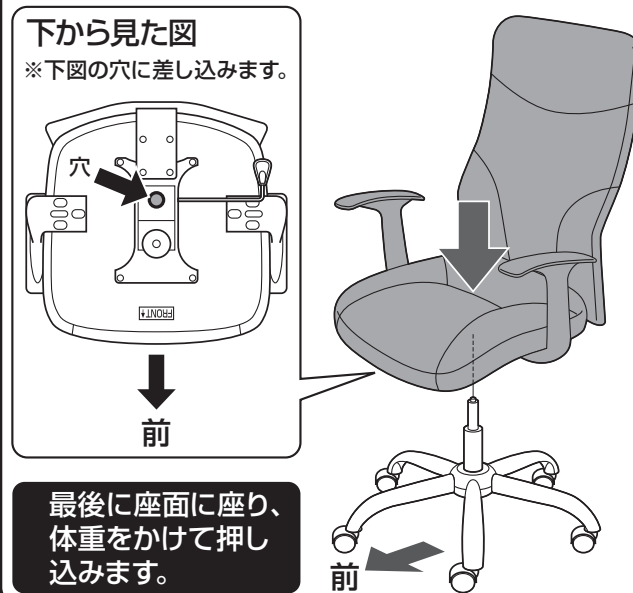

最後に

※ガスシリンダーが深く差し込まれるように、座面に座り、しっかり体重をかけてください。

※ガスシリンダーが深く差し込まれていないと、座面の高さ調節ができません。
 ※何度か座面に体重をかけてガスシリンダーを確実に差し込んでください。
 ※体重の軽い方ではガスシリンダーが深く差し込まれない場合があります。
 ※固定が不十分ですと、チェアを持ち上げた時にレッグフレームが抜け落ちる場合があります。

座面の高さの調節方法



レバーを引き上げてガスシリンダーが正常に作動することを確認してから使用してください。正常に作動しない場合はガスシリンダーが奥まで差し込まれていない場合がありますので、座面ブラケットを差し込み直してください。

- ① レバーを矢印の方向へ回転させると座面の高さ調節ができます。
- ② レバーを外側に引き出すと、ロッキング機構が働き、差し込むと固定されます。

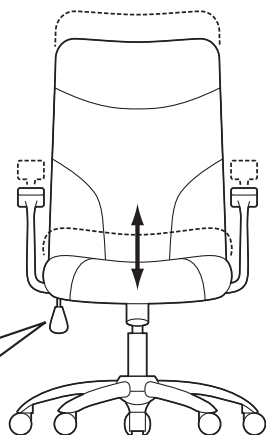
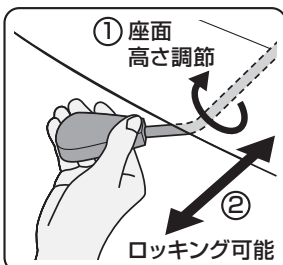

下から見た図

下から見て、ツマミを時計回りに回すとロッキングが固くなり、反時計回りに回すと緩くなります。

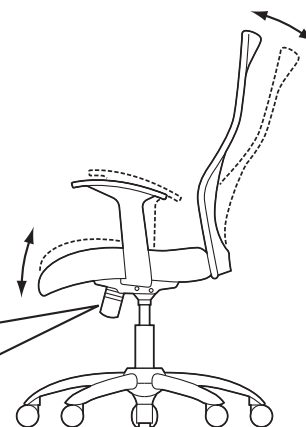
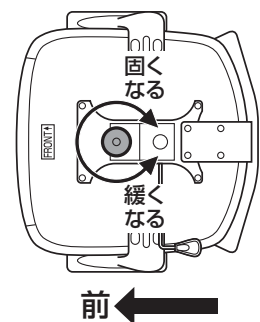

チェアの品質表示

外形寸法: 幅640×奥行640×高さ1030~1095mm (座面高さ430~495mm)
 構造部材: 座部/合板 背もたれ部/スチール 脚部/スチール 肘あて部/ポリプロピレン
 キャスター部/ナイロン 張り材: ポリエステル クッション材: ウレタンフォーム

▲使用上の注意▲

- 直射日光の当たる場所や高温、湿気及び乾燥の著しい場所を避けてください。
 - 滑りやすい床面で使用しないでください。
 - 用途以外で使用しないでください。
 - 2ヶ月毎を目安に、ボルトやネジを定期的に締め直してください。
 - ボルトやネジがゆるんだ状態では使用しないでください。
 - 座面や肘あての上に登らないで下さい。転倒の原因になります。
 - 可動部に手足などを挟まないように注意してください。
 - 著しい汚れを落とす場合は、薄めた中性洗剤を使用してください。
 - 座面に勢いよく座らないでください。勢いよく座ると、座面に体重の3~4倍の荷重がかかり、チェアが破壊される恐れがあります。
 - 同時に2人以上で腰掛けないでください。
 - 各調整ボルト、ネジ、ビスなどを含むパーツ類が1つでも紛失、破損、消耗した場合は、純正部品による修理が完了するまで使用しないでください。
- ※以上の注意に従ってご使用いただかない場合、大きな事故につながる危険がありますので、必ず守ってください。

サンワサプライ株式会社

岡山サブライセンター / 〒700-0825 岡山県岡山市北区田町1-10-1
 TEL.086-223-3311 FAX.086-223-5123
 東京サブライセンター / 〒140-8566 東京都品川区南大井6-5-8
 TEL.03-5763-0011 FAX.03-5763-0033

<http://www.sanwa.co.jp/>