

この度は、弊社製品をお買求めいただきましてありがとうございました。
このチェアは組立式になっておりますので、下記の要領で組立ててください。
パッキングケースの中には、下記の部品が入っています。

**組立説明書は組立て後も
大切に保管してください。**

この製品を第三者に貸し出すときは、この説明書も共に
貸し出し、よく読んでから使用するようご指導ください。

★用意していただくもの……プラスドライバー
手袋(組立て時のケガ等を防ぐために必ず着用してください)

完成図

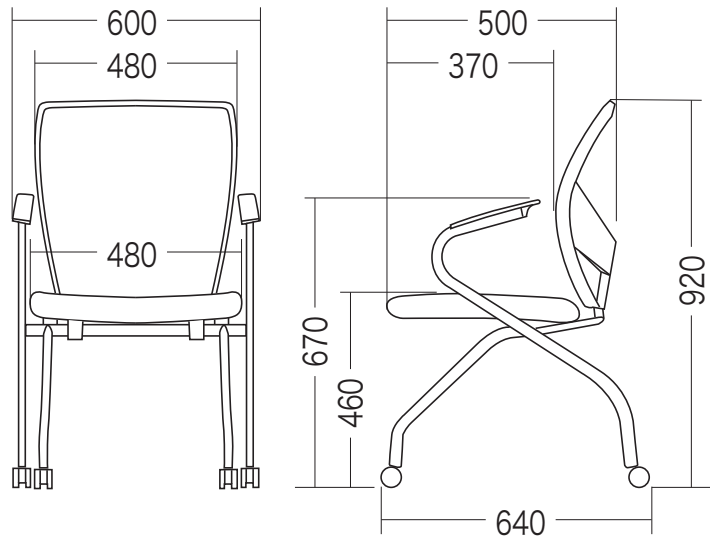

組立て部品

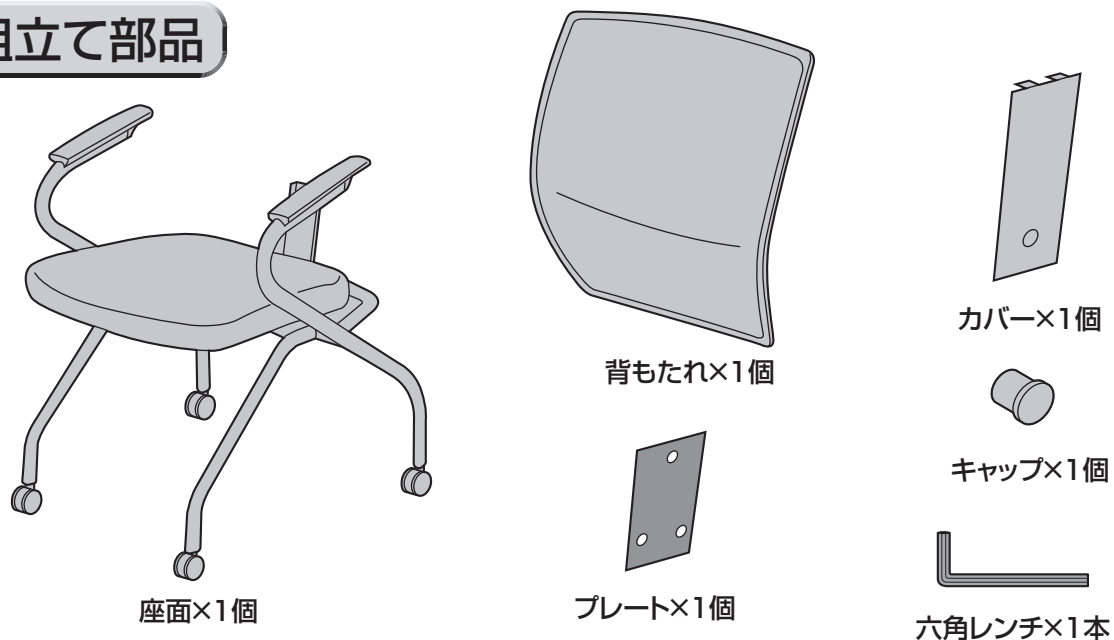

使用ボルト

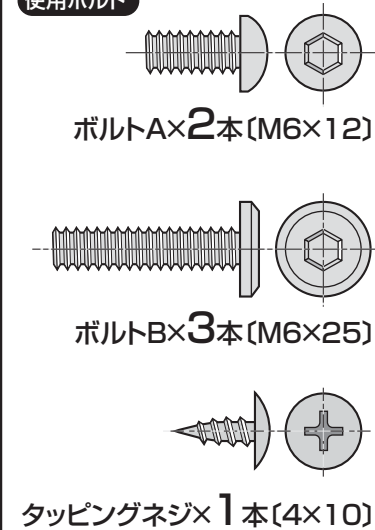

1 座面を広げて、固定します。

※下図の状態に座面を広げて、下からボルトAで固定します。

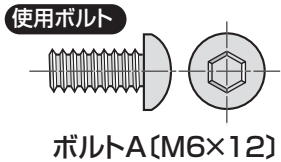
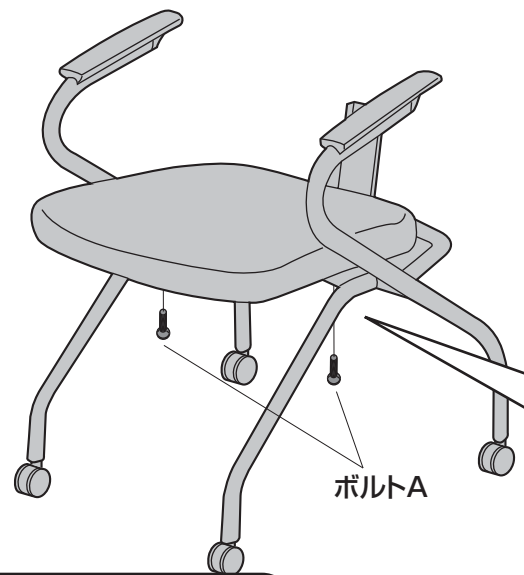

下から見た図

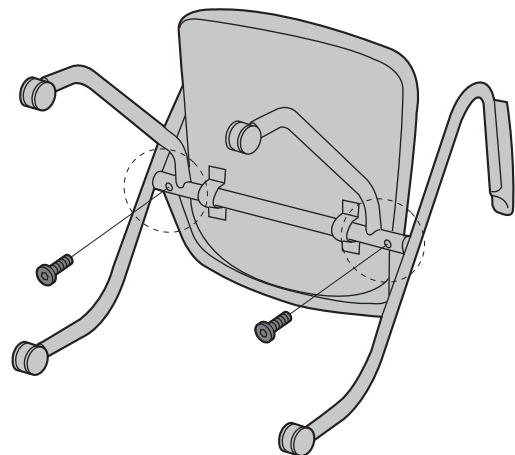

※座面を広げると、ボルト穴が見えます。

2 背もたれを取付けて完成です。

①プレートで挟むようにして固定します。

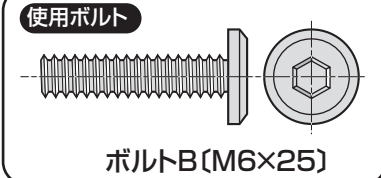
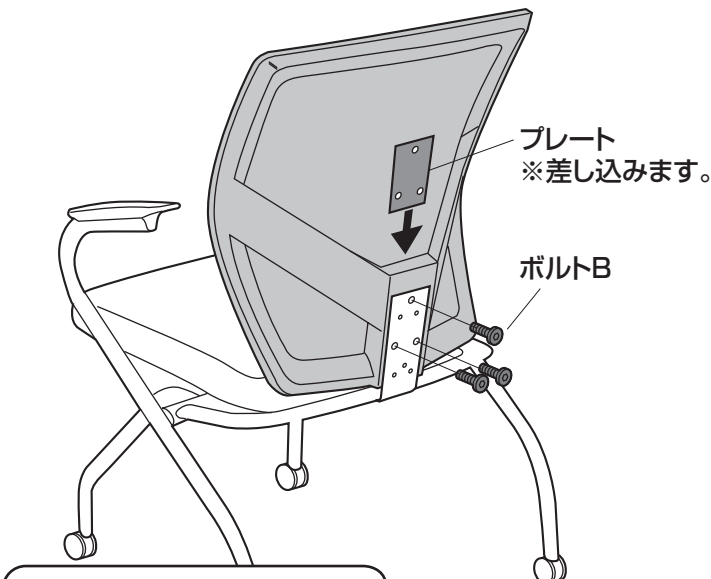

②カバーとキャップを取付けます。

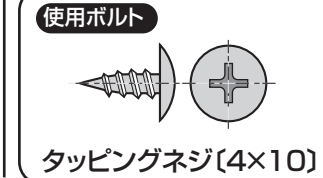
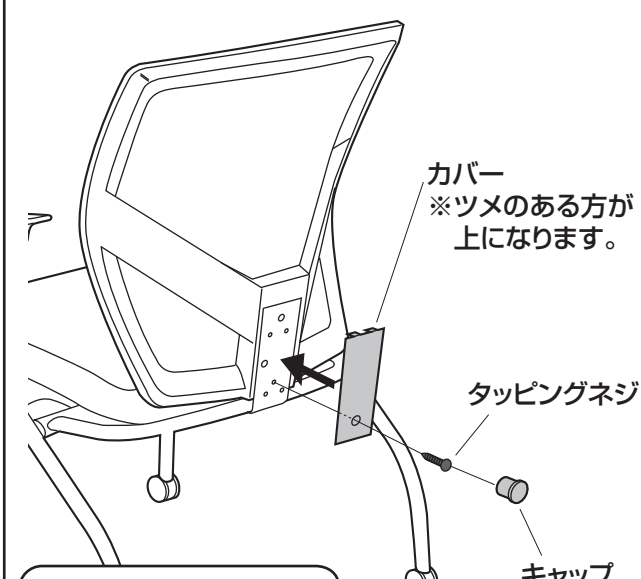

スタッキングについて

※このチェアはスタッキングが可能です。下図のように、チェアの座面を折りたたんでスタッキングして下さい。

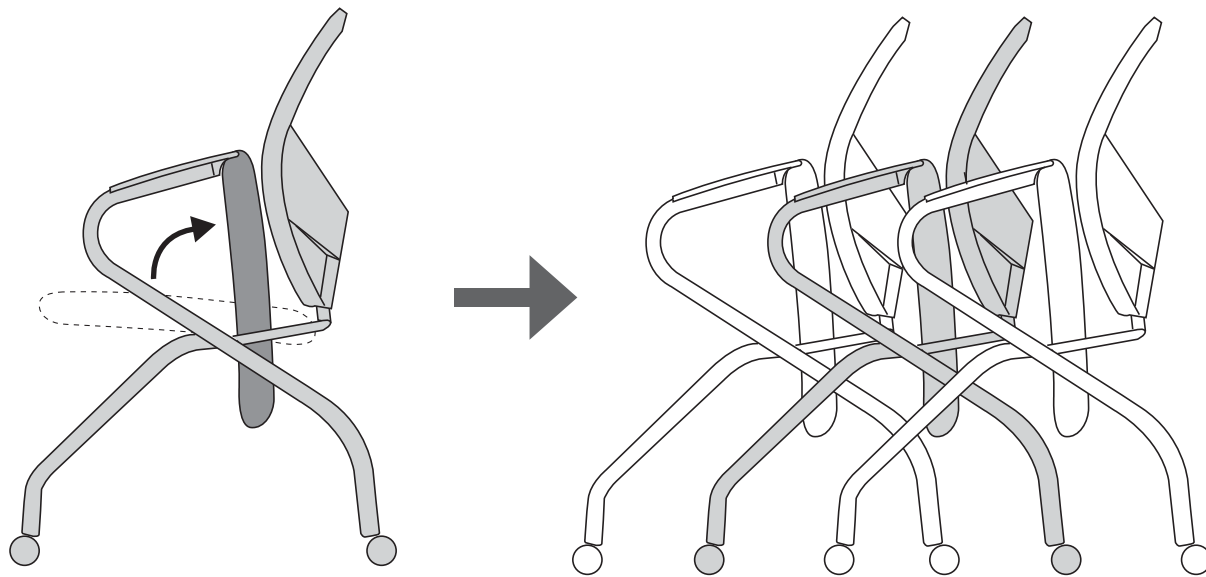

チェアの品質表示

外形寸法:幅600×奥行640×高さ920mm (座面高さ460mm)

構造部材:座部、背もたれ部/ポリプロピレン

フレーム部/スチール キャスター部/ナイロン

張り材:メッシュポリエステル クッション材:ウレタンフォーム

⚠ 使用上の注意 ⚠

- 直射日光の当たる場所や高温、湿気及び乾燥の著しい場所を避けてください。
 - 滑りやすい床面で使用しないでください。
 - 用途以外で使用しないでください。
 - 2ヶ月毎を目安に、ボルトやネジを定期的に締め直してください。
 - ボルトやネジがゆるんだ状態では使用しないでください。
 - 座面や肘部の上に登らないで下さい。転倒の原因になります。
 - 可動部に手足などを挟まないように注意してください。
 - 著しい汚れを落とす場合は、薄めた中性洗剤を使用してください。
 - 座面に勢いよく座らないでください。勢いよく座ると、座面に体重の3～4倍の荷重がかかり、チェアが破壊される恐れがあります。
 - 同時に2人以上で腰掛けしないでください。
 - 各調整ボルト、ネジ、ビスなどを含むパーツ類が1つでも紛失、破損、消耗した場合は、純正部品による修理が完了するまで使用しないでください。
- ※以上の注意に従ってご使用いただかない場合、大きな事故につながる危険がありますので、必ず守ってください。