

この度は、弊社製品をお買求めいただきましてありがとうございました。
本製品は組立式になっておりますので、下記の要領で組立ててください。
パッキングケースの中には、下記の部品が入っています。

**組立説明書は組立て後も
大切に保管してください。**

この製品を第三者に貸し出すときは、この説明書も共に貸し出し、よく読んでから使用するようご指導ください。

★用意していただくもの……
プラスドライバー、
手袋(組立て時のケガ等を防ぐために着用をお勧めします)

完成図

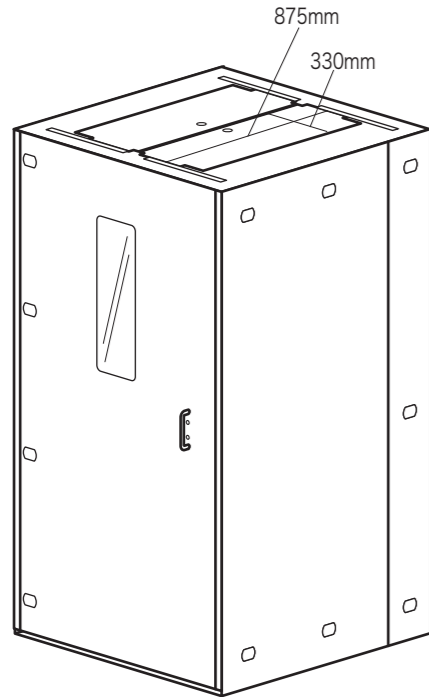

組立て部品

※部品の欠品や破損があった場合は、品番(100-SHB003)と下記の部品番号(①~⑭)と部品名(ボルトAなど)をお知らせください。
※部品番号①~⑦は折り畳まれた状態で梱包されています。部品を広げて姿を確認してください。
※①ドア板は平行四辺形になっておりますが、品質上の問題はありません。

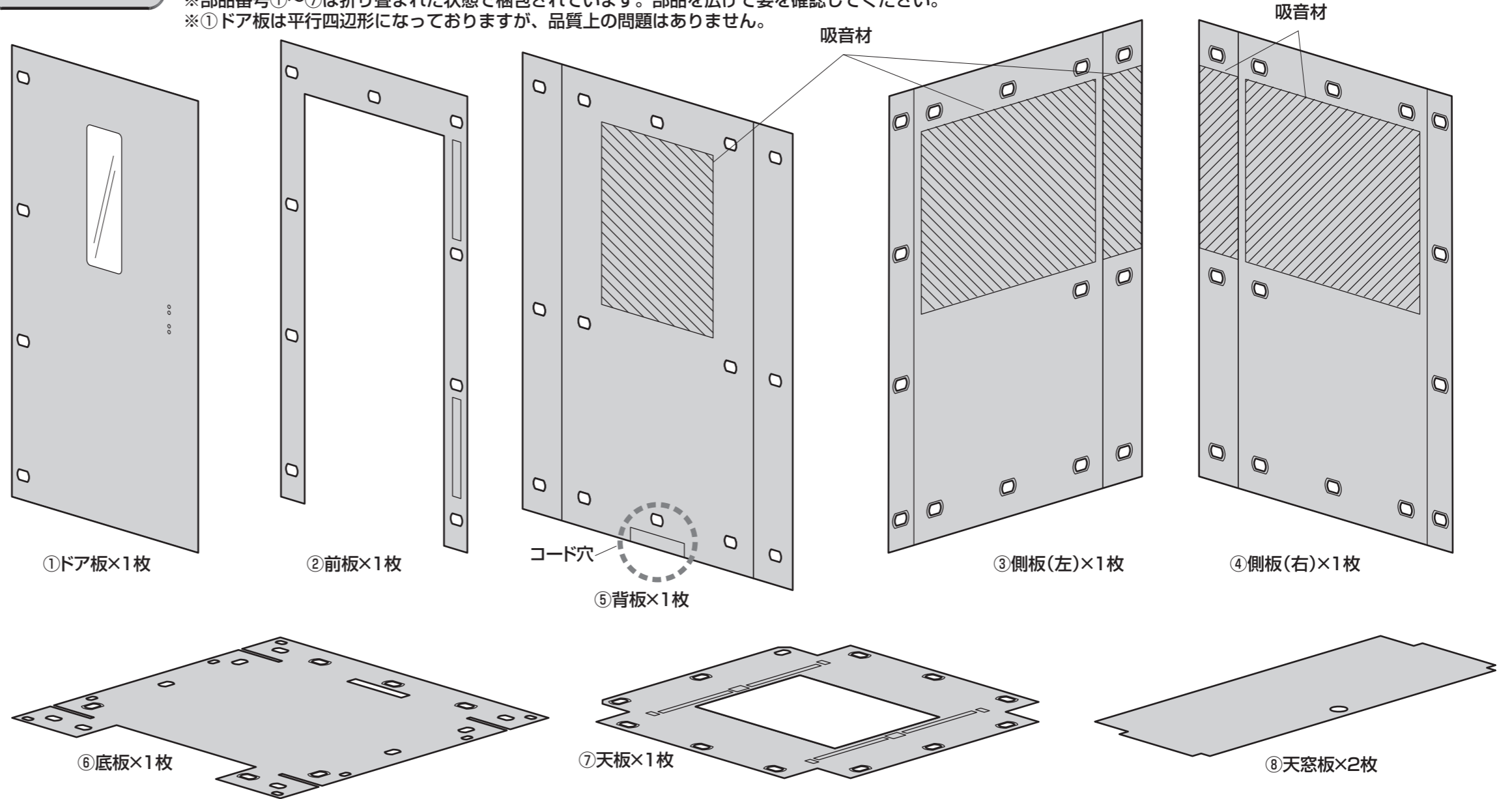

▲ 注意 ▲

本製品の組立て作業は必ず大人2人以上で行ってください。

▲ 注意 ▲

指などを挟まないように十分ご注意ください。
組立て時のケガ等を防ぐために、手袋の着用をお勧めします。

▲ 注意 ▲

プラスドライバーが必要です。
ご用意ください。

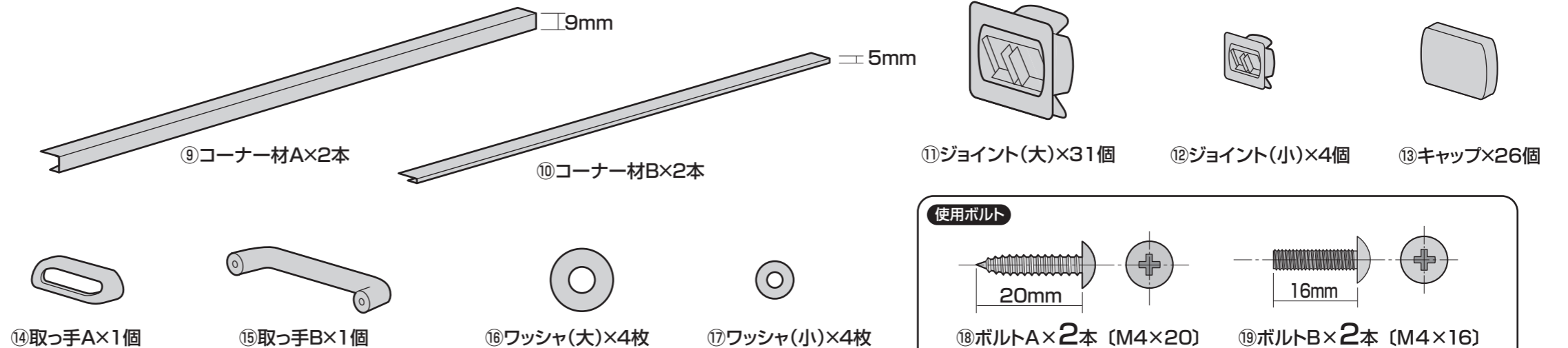

使用ボルト

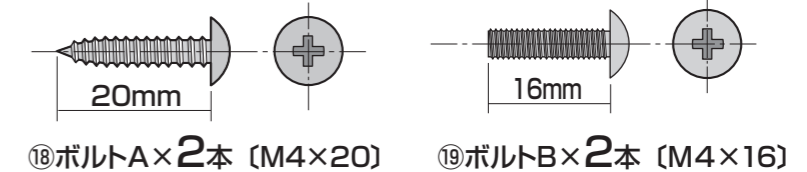

3 底板を組立てます。

①下図のように底板を折り込みます。

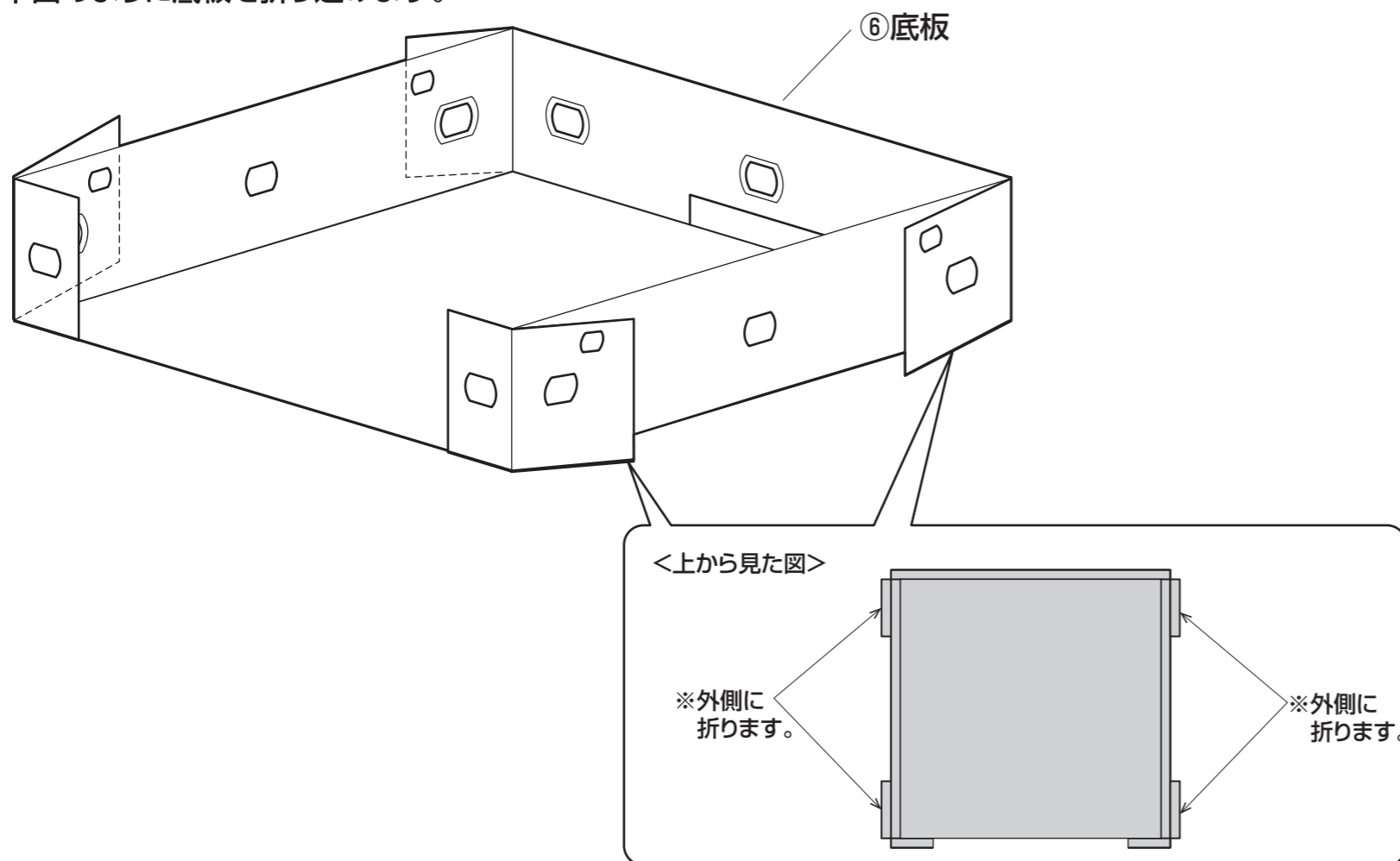

②ジョイント(小)で固定します。

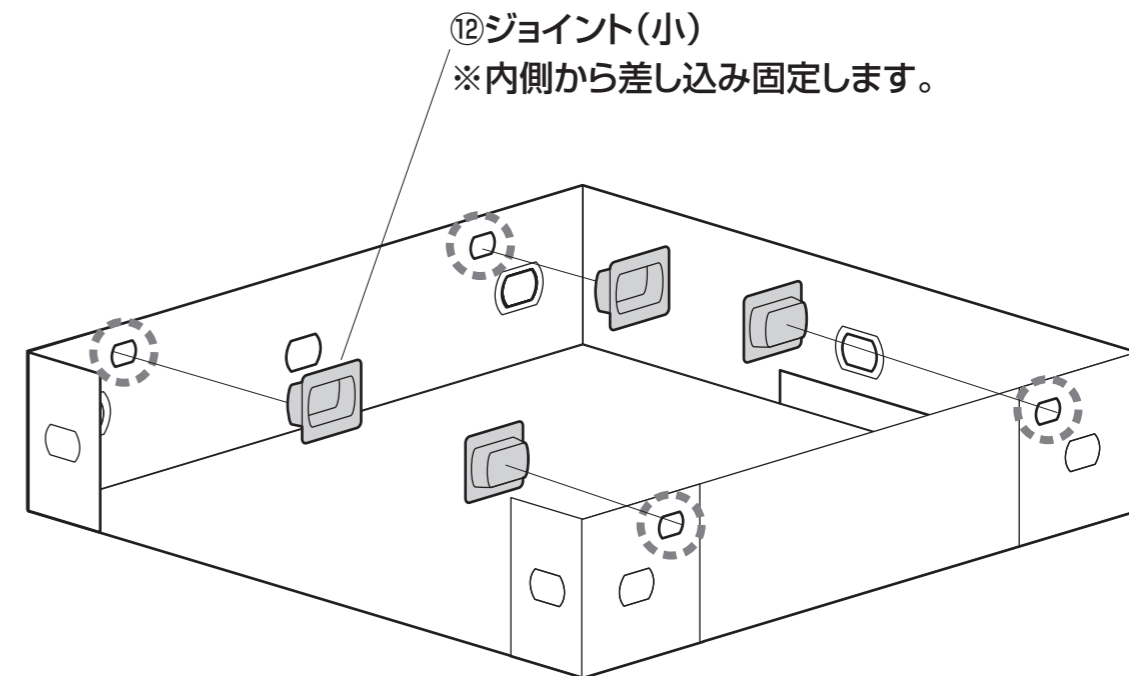

ジョイントの使用法



①取付け穴にジョイントを差し込みます。

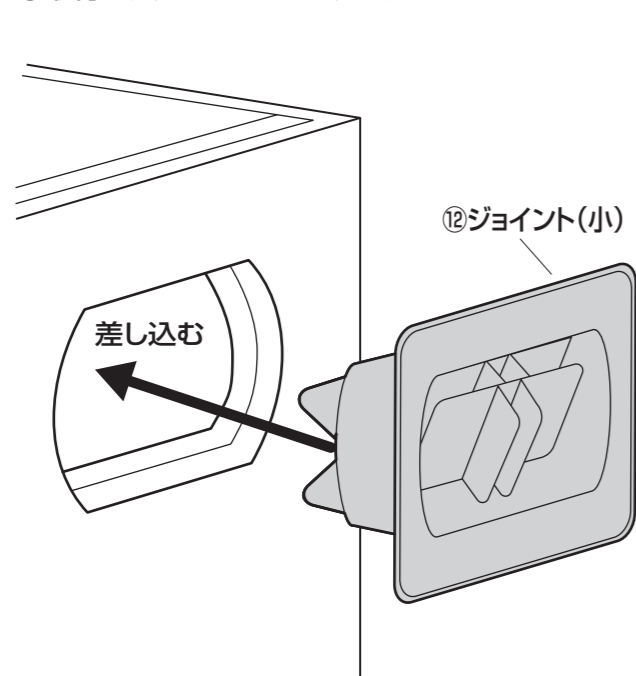

②2枚のノブを指で摘みます。

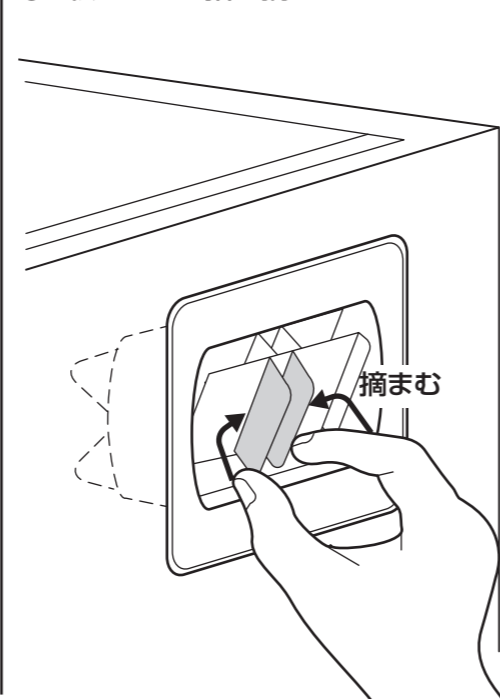

③ノブを摘んだまま、パチンと音が鳴るまで、ノブを奥まで押し込みます。

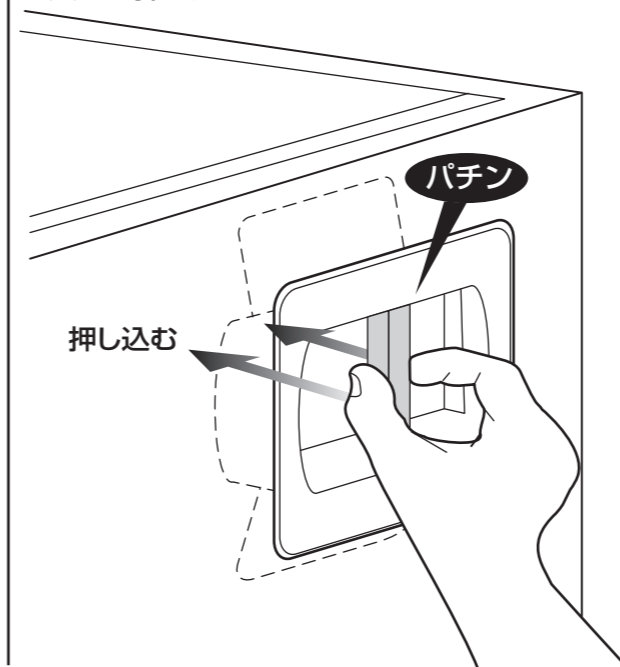

④向こう側に隙間ができたことを確認します。

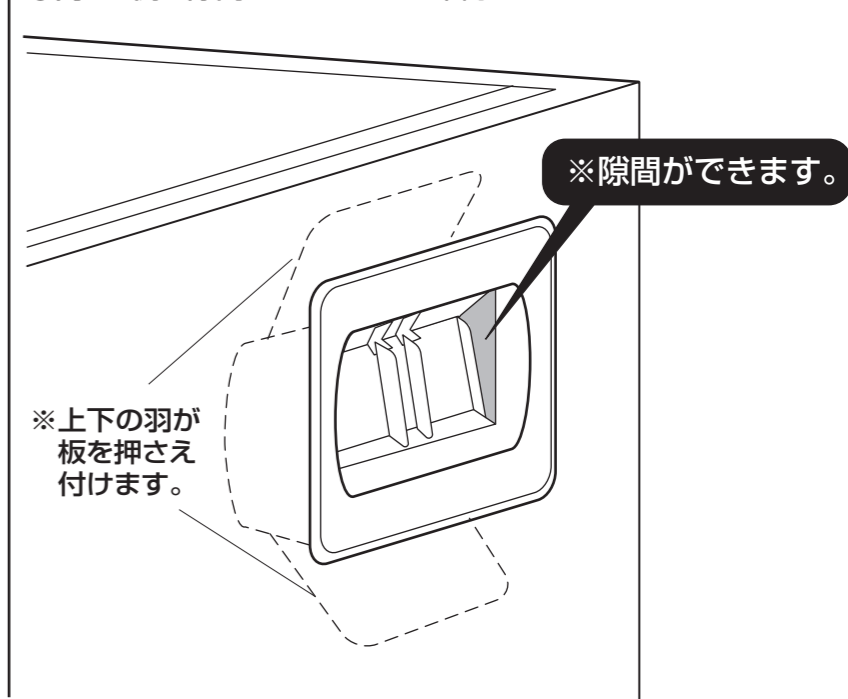

4 背板に側板（左）を取付けます。

①背板と側板（左）を合わせます。

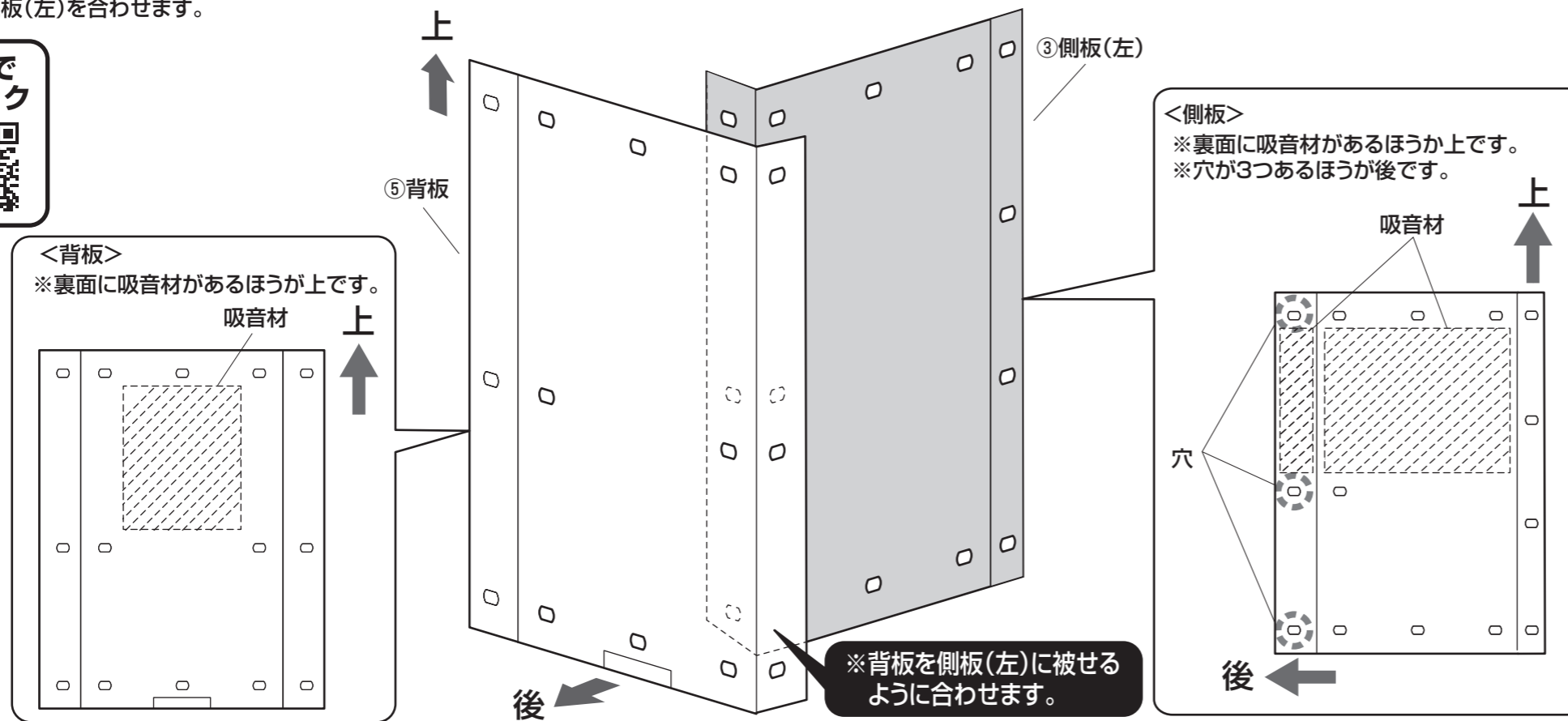

②ジョイント（大）で2カ所（下図の位置のみ）を固定します。

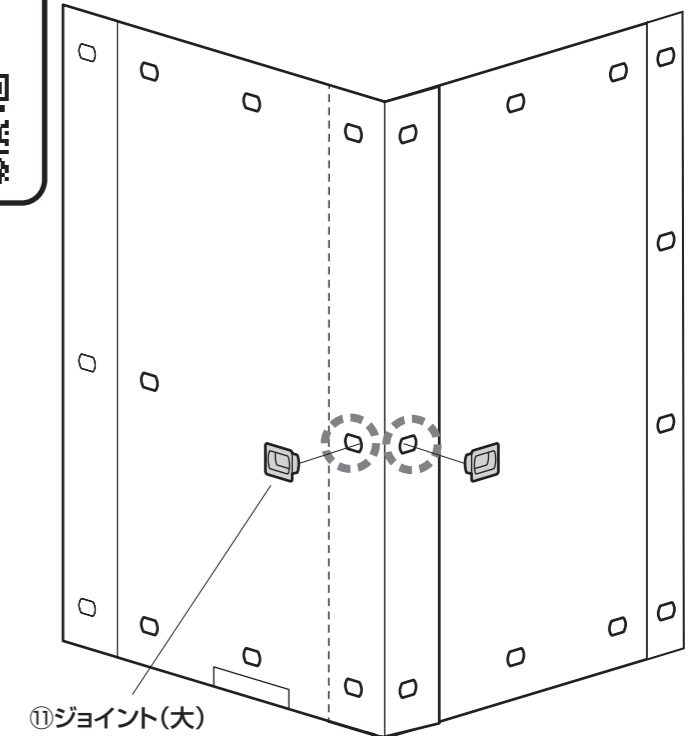

5 背板に側板（右）を取付けます。

①背板と側板（右）を合わせます。

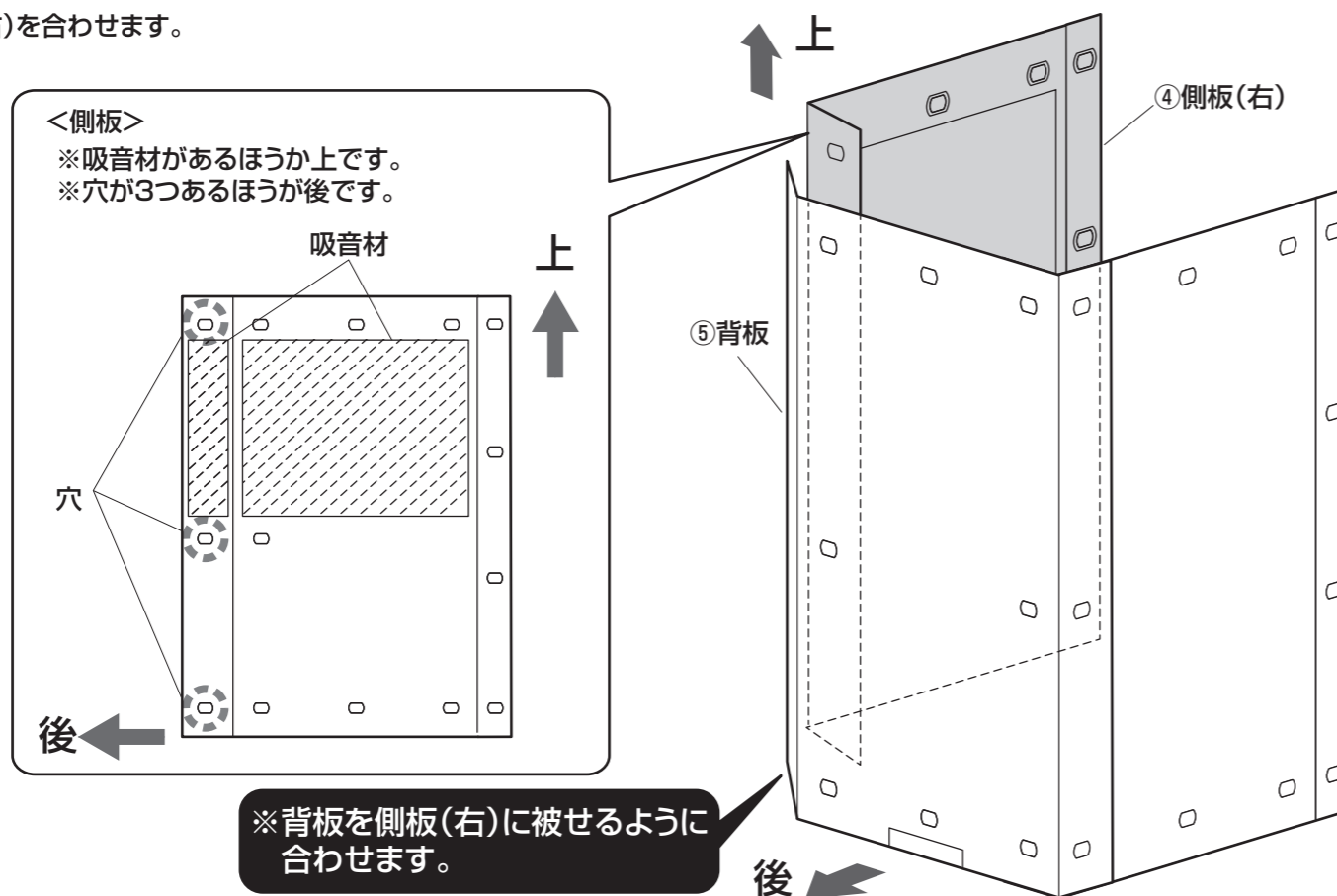

②ジョイント（大）で2カ所（下図の位置のみ）を固定します。

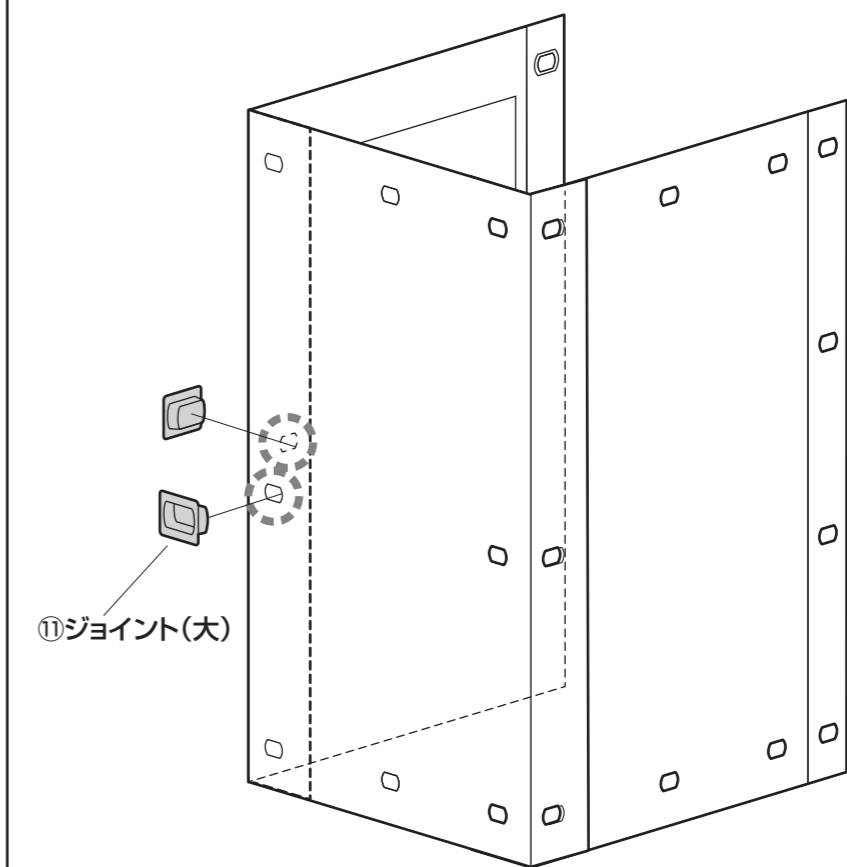

6 底板に背板と側板を取付けます。

①底板に背板と側板を合わせます。

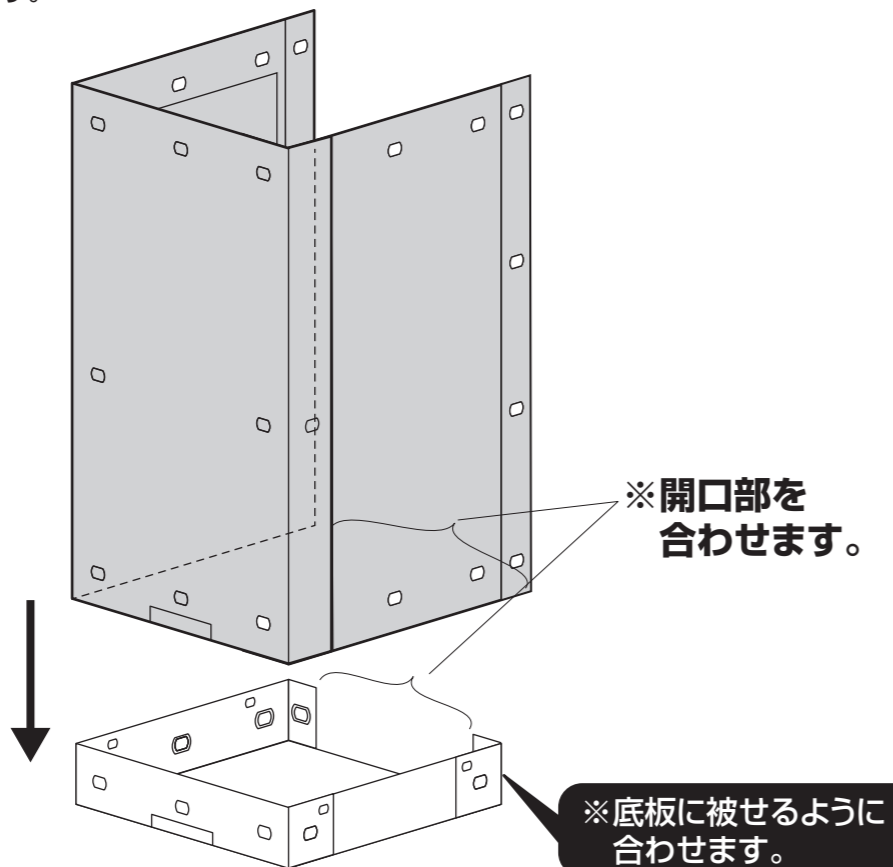

②ジョイント(大)で9カ所(下図の位置のみ)を固定します。

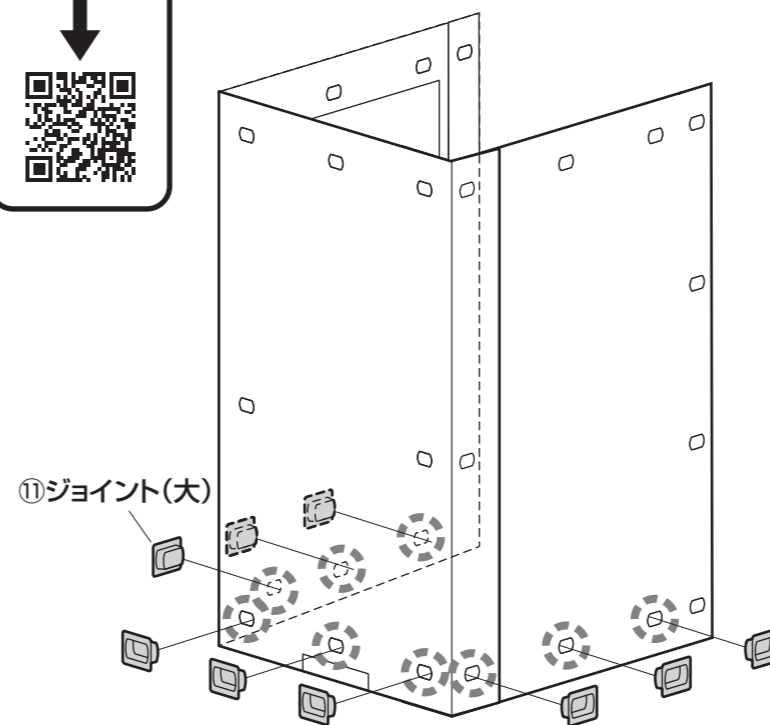

7 ボックスを倒します。

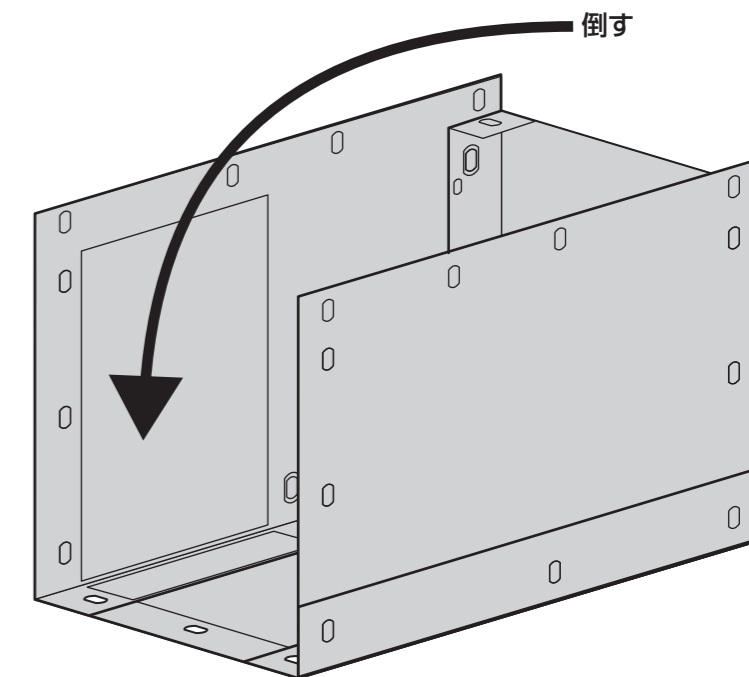

8 ボックスに天板を取付けます。

①天板を折り込みボックスの内側に入れます。

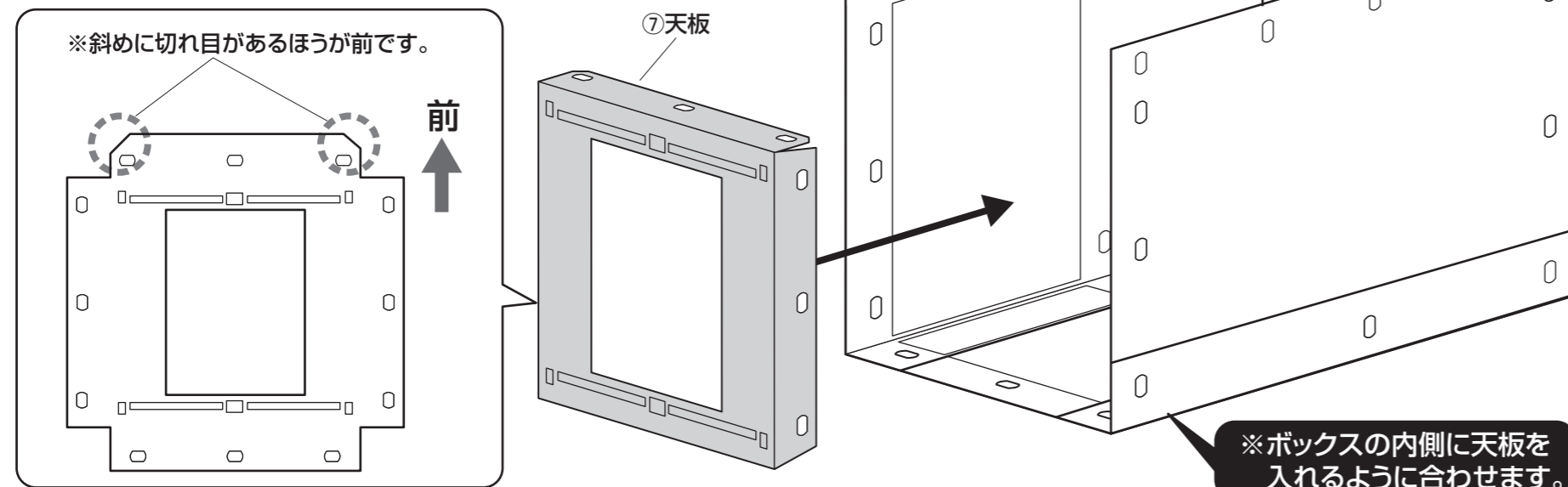

②ジョイント(大)で側面の6カ所(下図の位置のみ)を固定します。

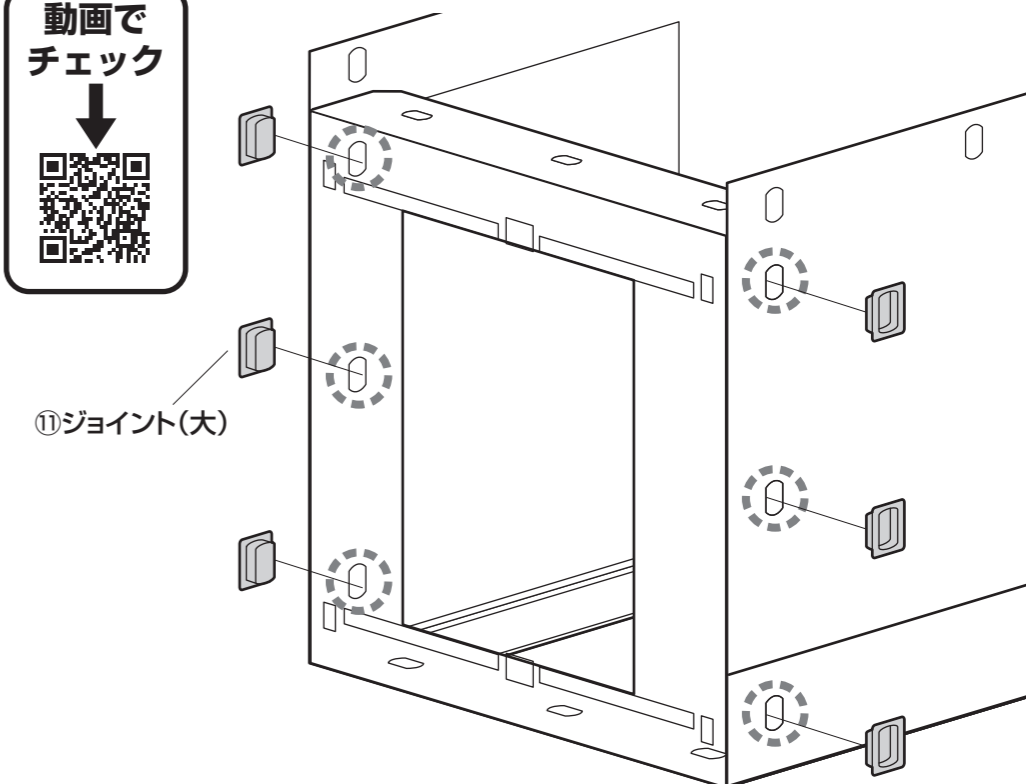

8 ボックスに天板を取付けます。

③ボックスを90°起こします。

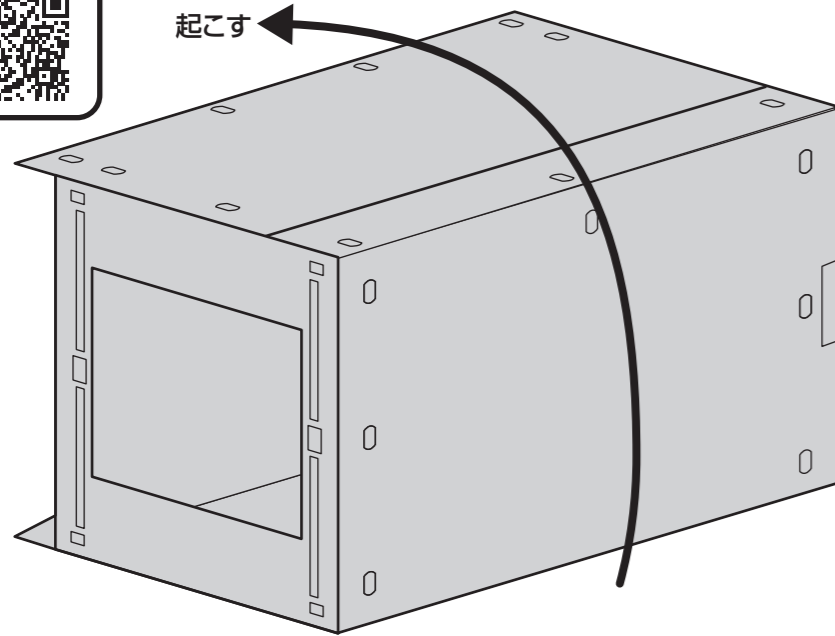

④ジョイント(大)で背面の3カ所(下図の位置のみ)を固定します。

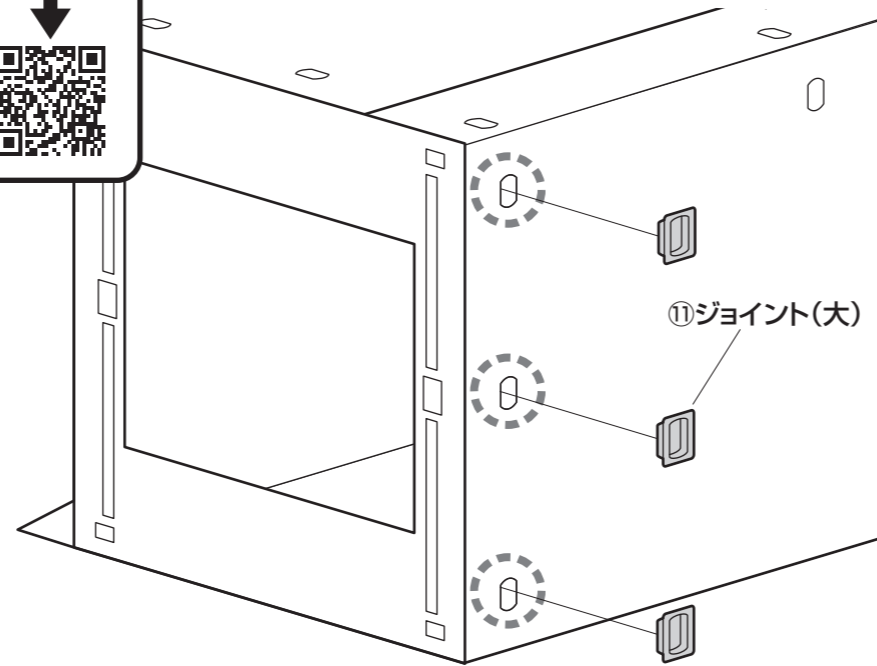

9 ボックスを90° 起こします。

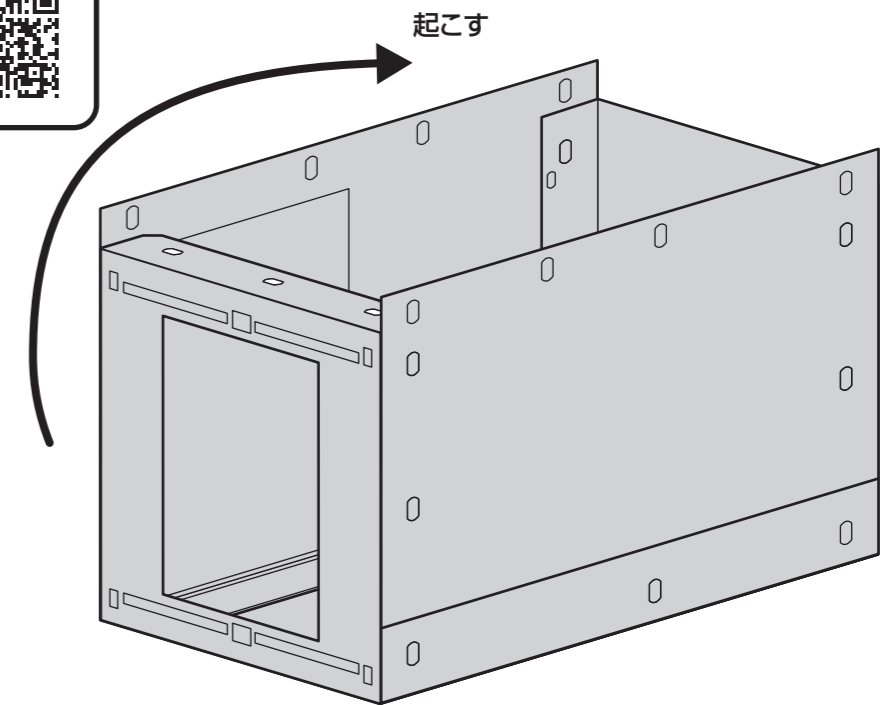

10 天板のスライドレールに天窓板を取付けます。

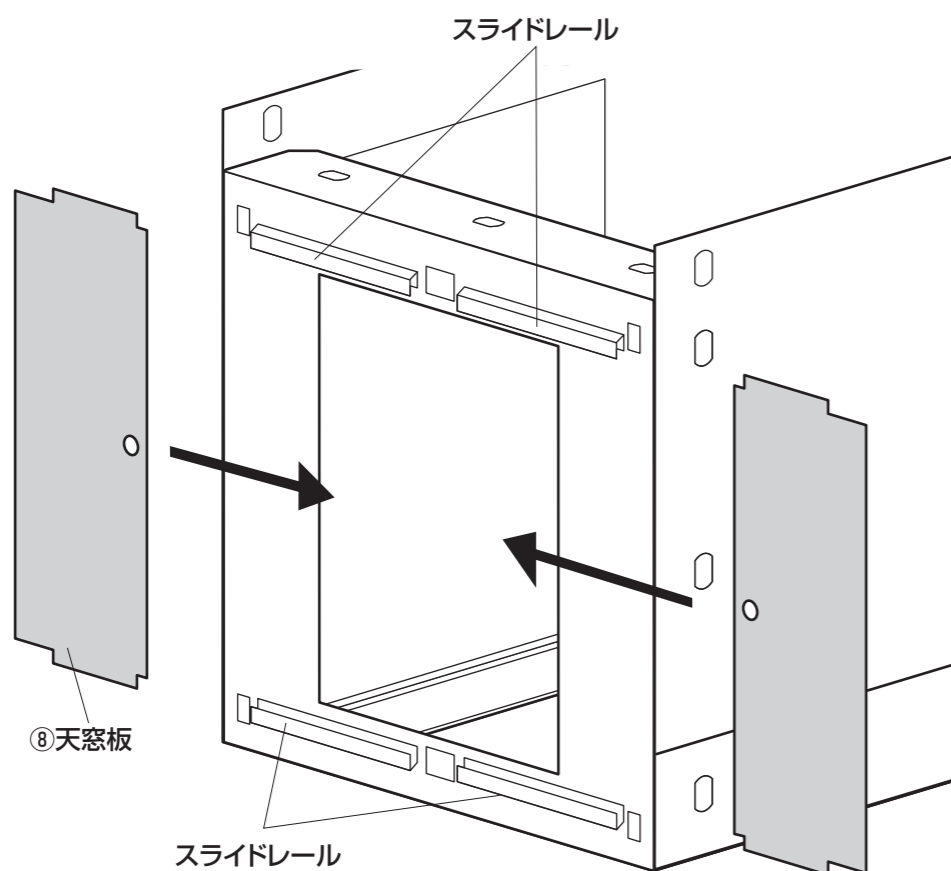

<取付け後の天板と天窓>

※天窓を閉じた状態

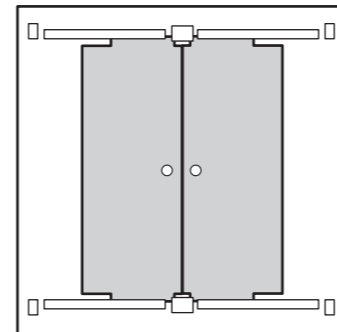

※天窓を開いた状態

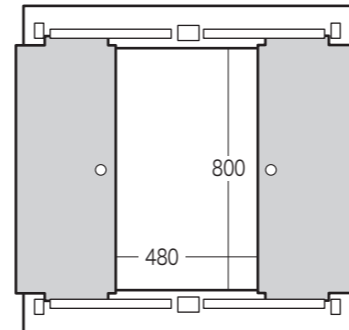

11 側板の端面を折り込みます。

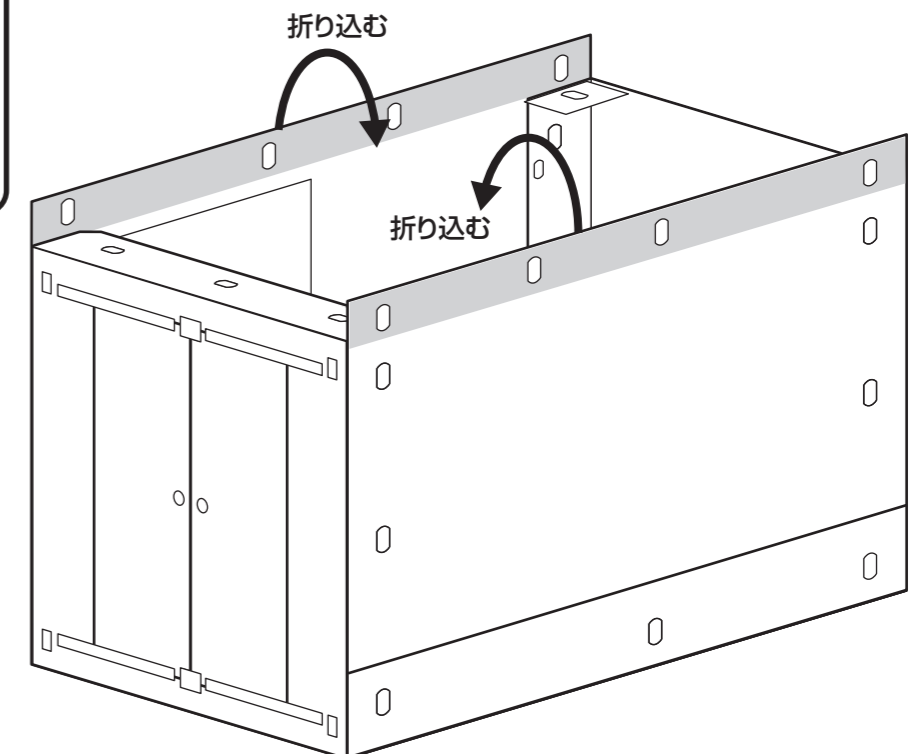

12 前板を取付けます。

①前板をボックスの上に置き、穴を合わせます。

動画で
チェック



②前板
※金属プレートがある面が
前です。

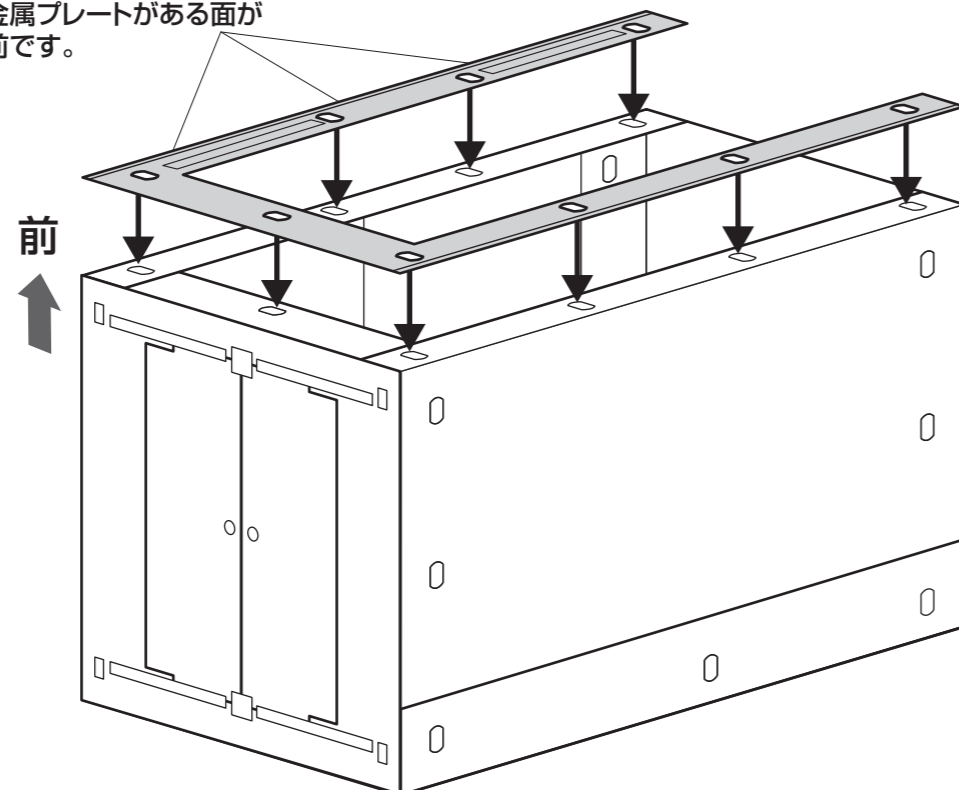

②ジョイントで5カ所(下図の位置のみ)を固定します。

動画で
チェック

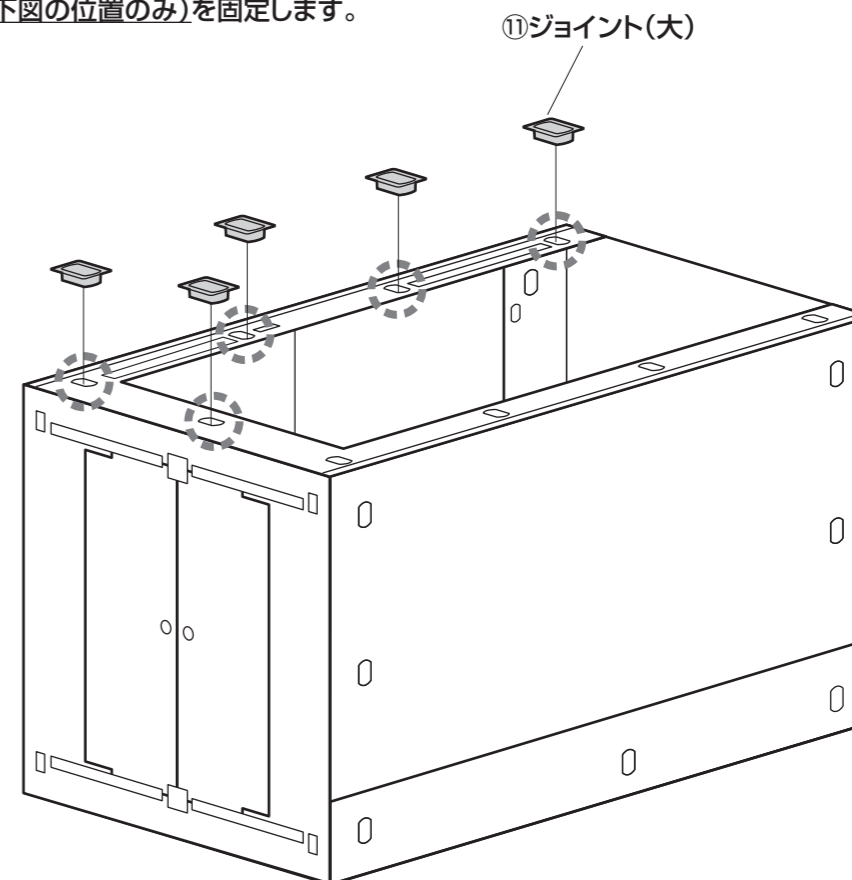

13 ドア板を取付けます。

①ドア板をボックスの上に置き、穴を合わせます。

動画で
チェック



①ドア板
※マグネットプレート
がある面が
後側です。

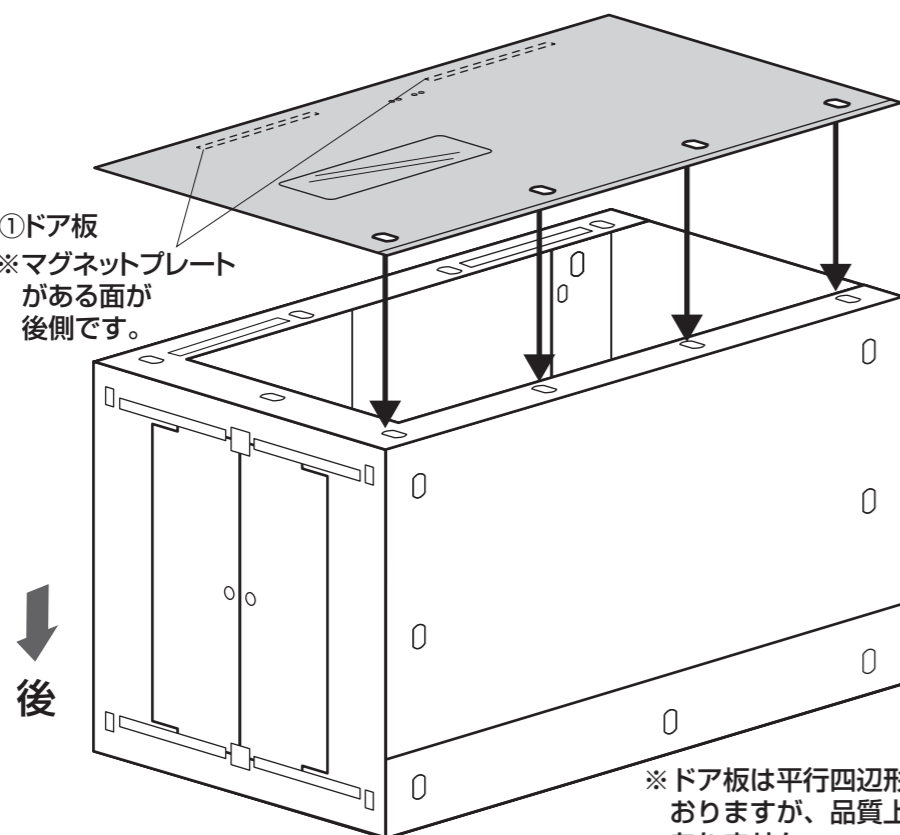

※ドア板は平行四辺形になって
おりますが、品質上の問題は
ありません。

②ジョイント(大)で4カ所を固定します。

動画で
チェック

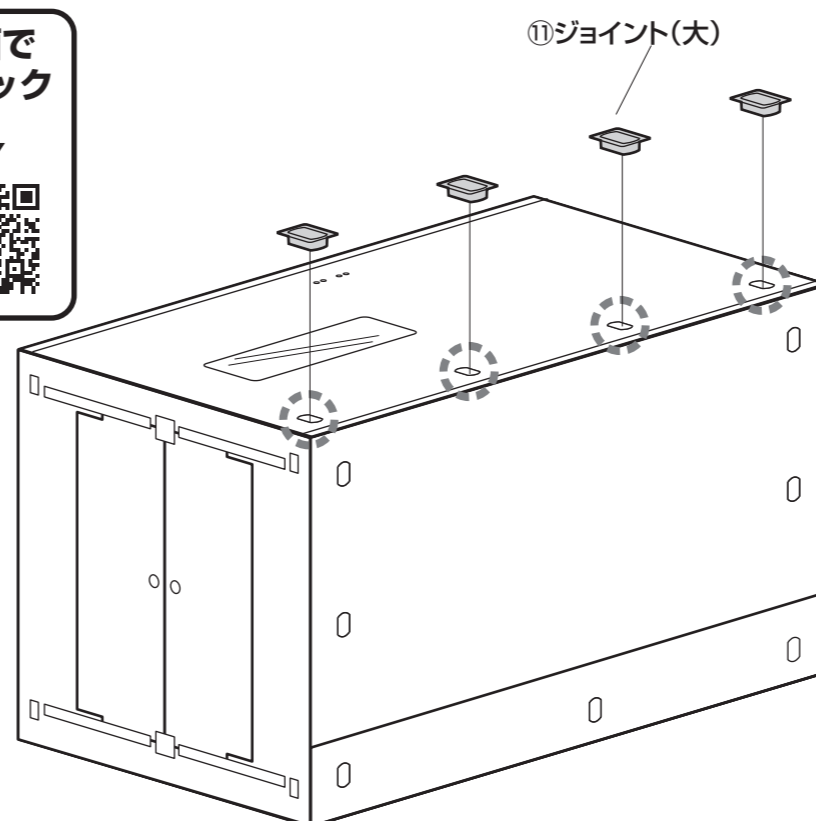

14 ボックスを起こしてドア板を正面にします。

①起こす

②ドア板を
正面にする

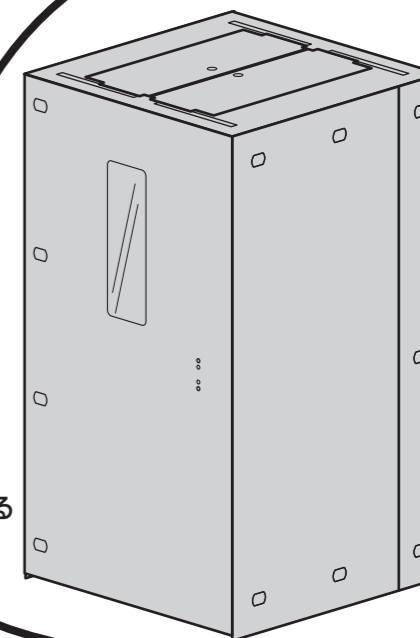

15 ドア板に取っ手を取付けます。

①ドア板の室内側に取っ手Aを取付けます。

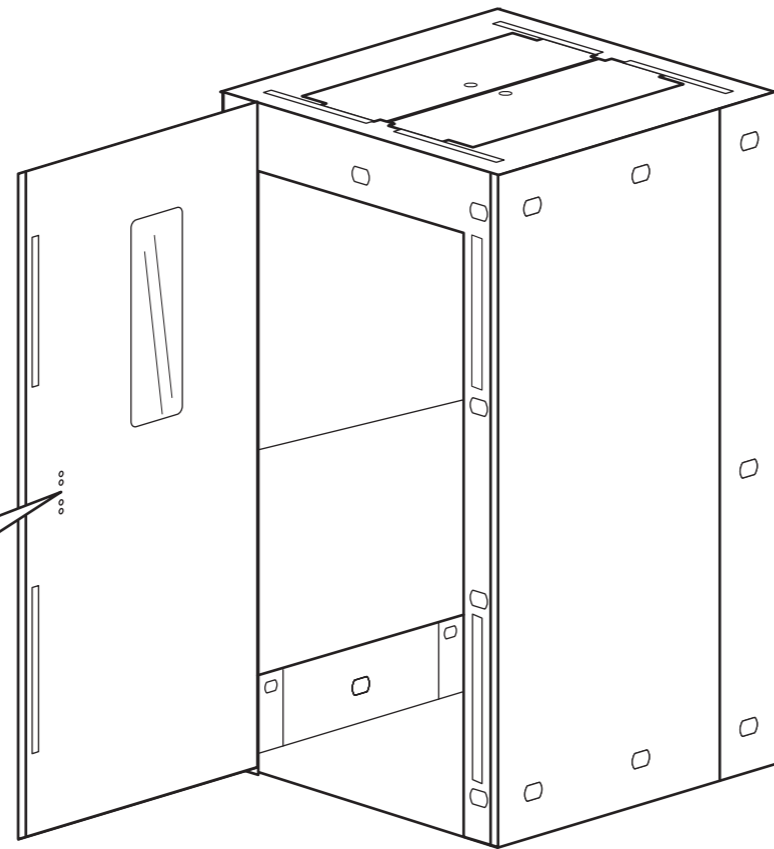
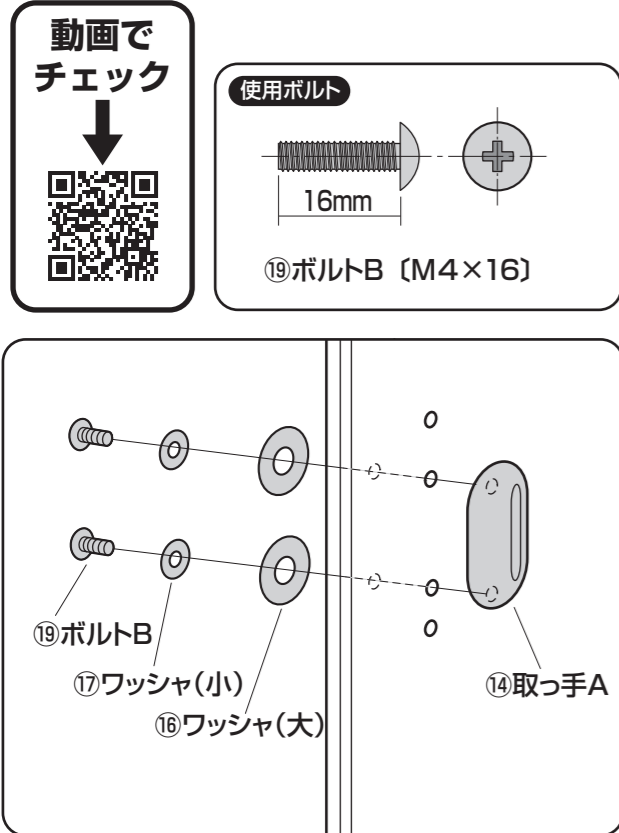

②ドア板の室外側に取っ手Bを取付けます。

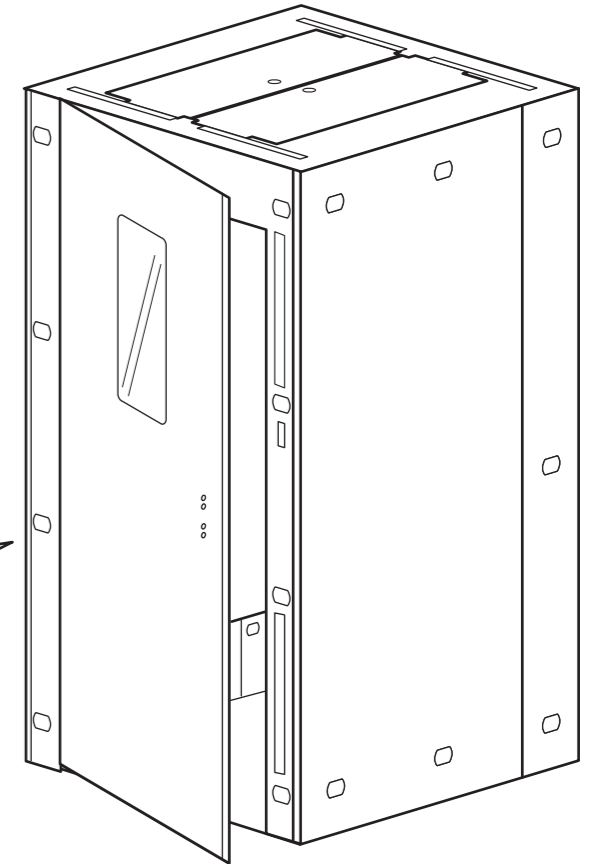
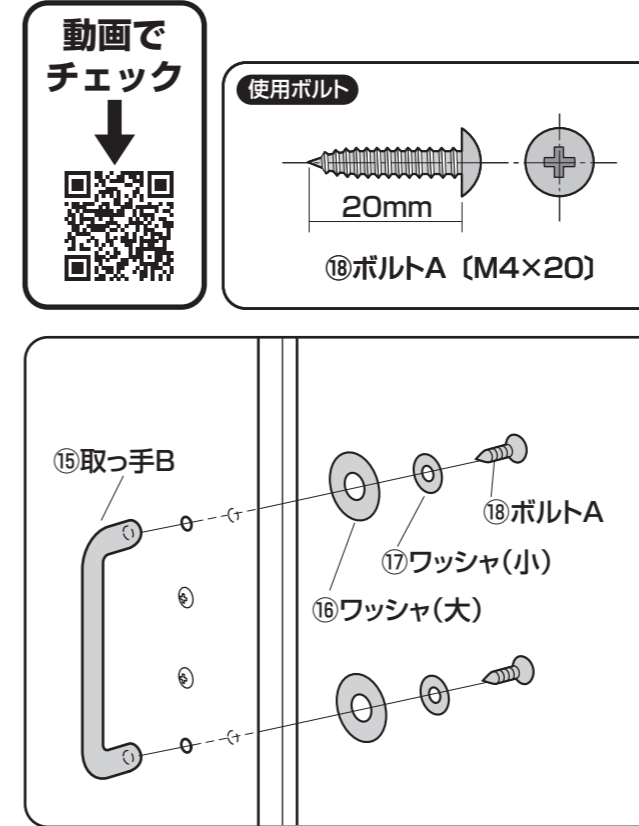

16 ジョイント(大)の穴にキャップを取付けて完成です。

※ドア板を閉じた状態でジョイント(大)の穴にキャップ(26個)を押し込みます。

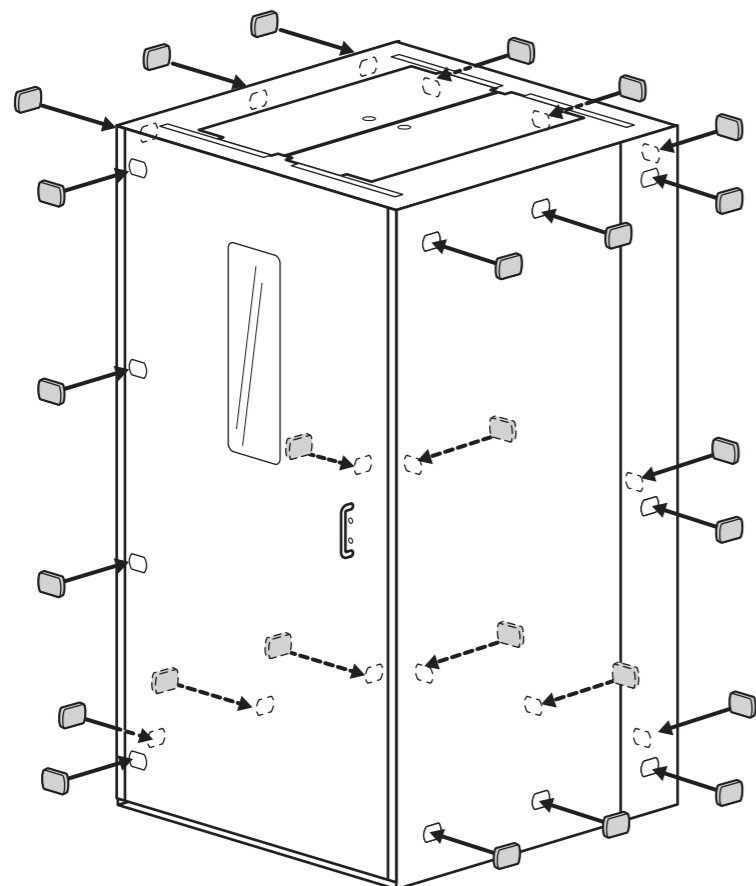

ジョイントの解除方法

①マイナスドライバーなどの先の尖ったものをキャップのフチに差し込み取外します。

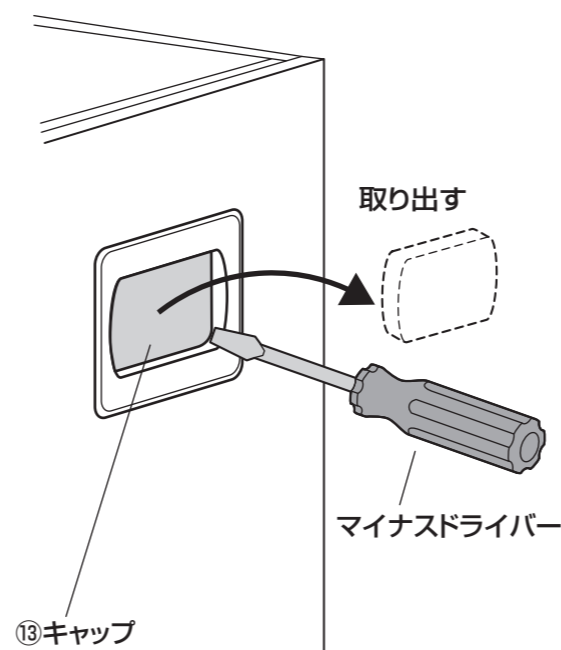

②ジョイントのノブを真ん中に寄せるように摘みます。

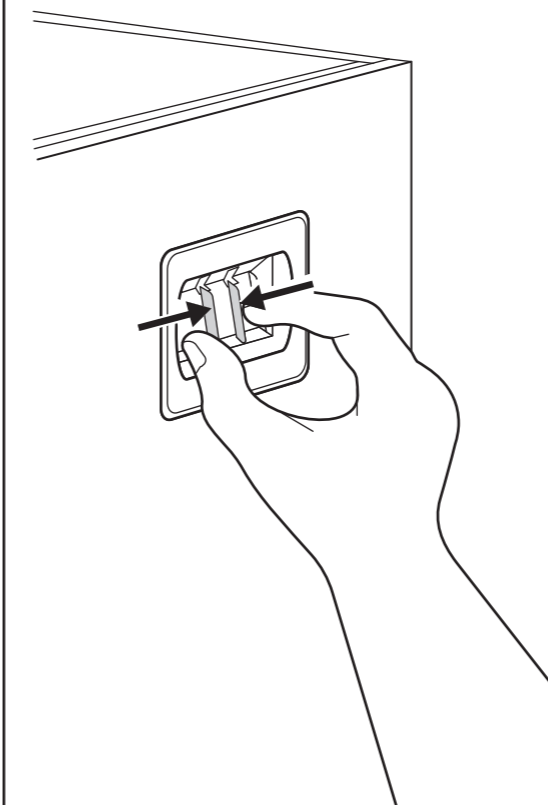

③ジョイントを持ち上げるように引っ張り出します。

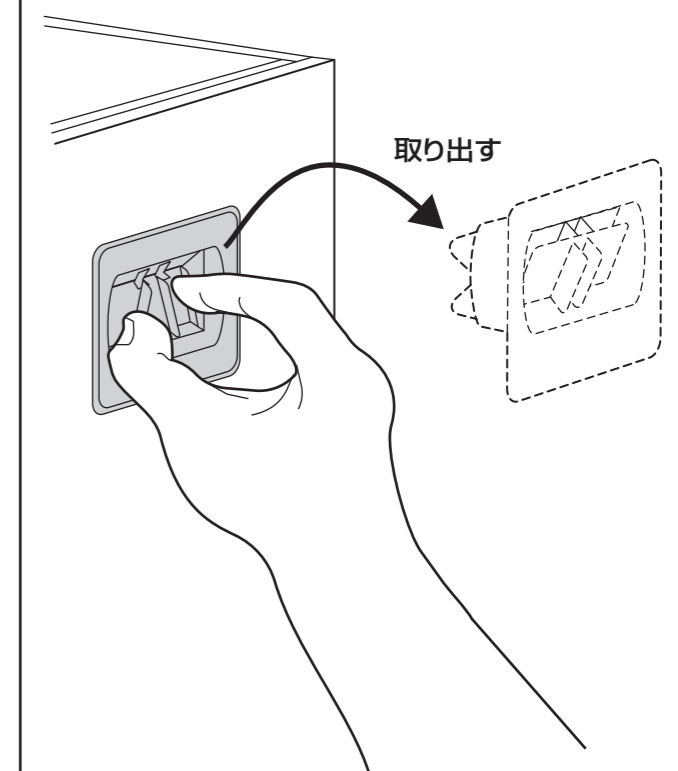

▲ 警告 ▲

- 火気のそばでの使用・保管はしないでください。
 - 直射日光の当たる場所や高温、湿気及び乾燥の著しい場所での長期保管はしないでください。
 - 段差があるところや滑りやすい床面では使用しないでください。
 - アタッチメントがしっかり差し込まれているか確認して使用してください。
 - 故意に本体の壁面にもたれかかったりしないでください。倒れる恐れがあります。
 - あくまでも一人での使用になります。複数人が入って長時間使用することはしないでください。
 - 天窓は空けて使用してください。換気を常に行ってください。
 - お子様を閉じ込めたりして遊ぶことはしないでください。
 - 中に暖房器具などを設置することはしないでください。
- ※以上の注意に従ってご使用いただかない場合、大きな事故につながる危険がありますので、必ず守ってください。

▲ 使用上の注意 ▲

- 商品の仕様は、工作による作業で細心の注意を払って作っておりますが、細かなキズやクセ、折り目などが見られる場合がございます。
- 商品の素材はプラスチック樹脂を使用している為、裁断部分は切れやすいので組み立ての際は手袋などを用いて安全に組立てをしてください。
- お手入れの際は、表面加工している為、軽い水拭きで汚れは取れます。またアルコールスプレーなどを布巾をして消毒していただければ、次の人もご使用できます。
- 吸音シートは3面に覆われておりますが、設置環境や向かう位置によって効果は異なります。

製品に関するお問い合わせ | 製品の品質管理には細心の注意をはらっていますが、万一、不都合な点や製品に関するお問い合わせなどございましたら、お買求めの販売店又は右記までお気軽にご相談下さい。

サンワサプライ株式会社

岡山サブライセンター / 〒700-0825 岡山市北区田町1-10-1
☎086-223-3311 FAX086-223-5123
東京サブライセンター / 〒140-8566 東京都品川区南大井6-5-8
☎03-5763-0011 FAX03-5763-0033