

この度は、弊社製品をお買求めいただきましてありがとうございました。  
本製品は組立式になっておりますので、下記の要領で組立ててください。  
パッキングケースの中には、下記の部品が入っています。

**組立説明書は組立て後も  
大切に保管してください。**

この製品を第三者に貸し出すときは、この説明書も共に貸し出し、よく読んでから使用するようにご指導ください。

**完成図**

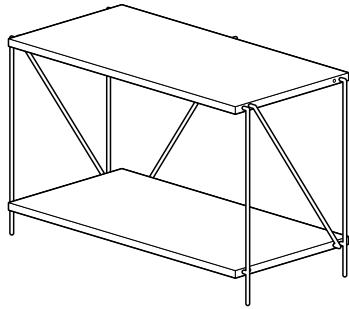

<組立てに必要な人数>

**大人1人以上**

<用意していただくもの>

・手袋 (ケガ等を防ぐために着用をおすすめします)

**組立部品**

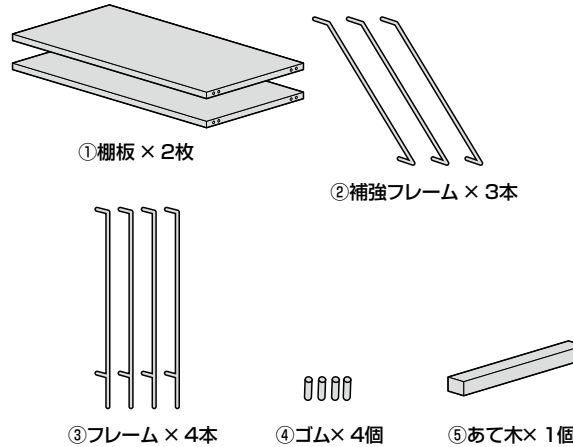

※部品の欠品や破損があった場合は、品番 (100-SH002Mなど) と上記の部品番号 (①~⑤) と部品名 (ゴムなど) をお知らせください。

**手順 1**

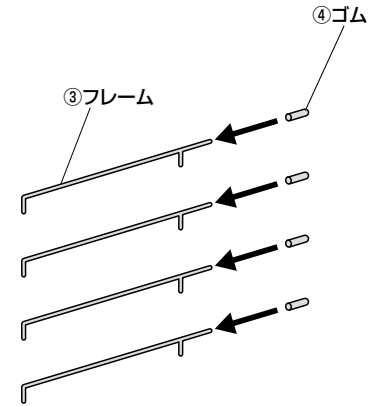

**手順 2**

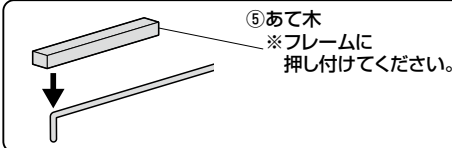

<上から見た図>

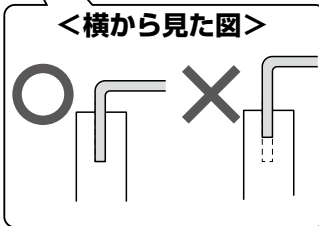
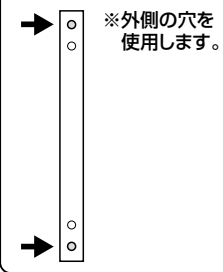

**手順 3**

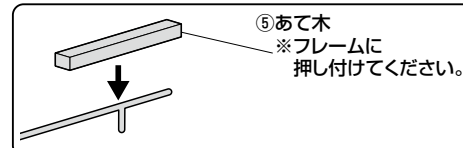

<横から見た図>

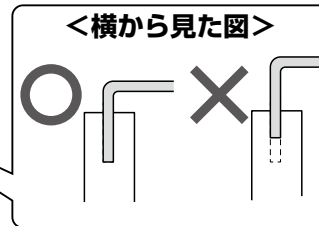
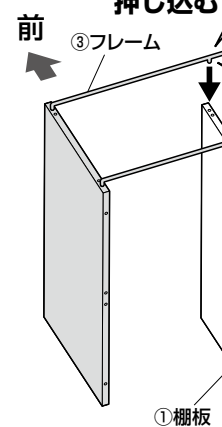

<上から見た図>

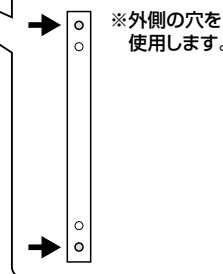

**手順 4**

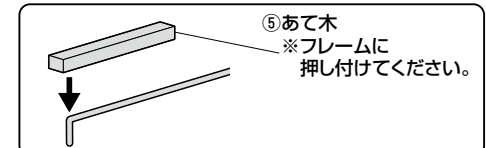

<横から見た図>

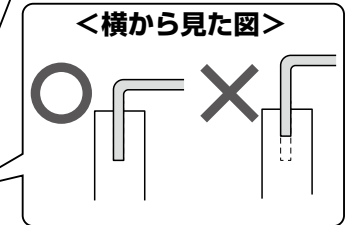
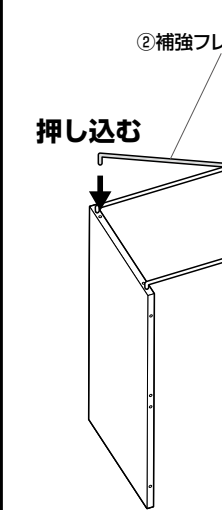

# 手順 5

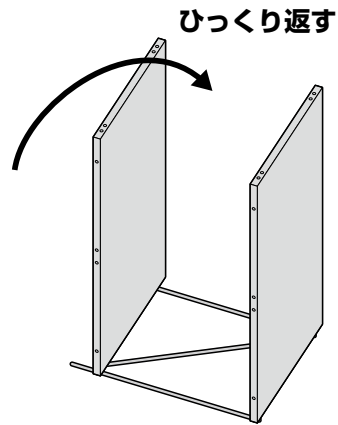

# 手順 6

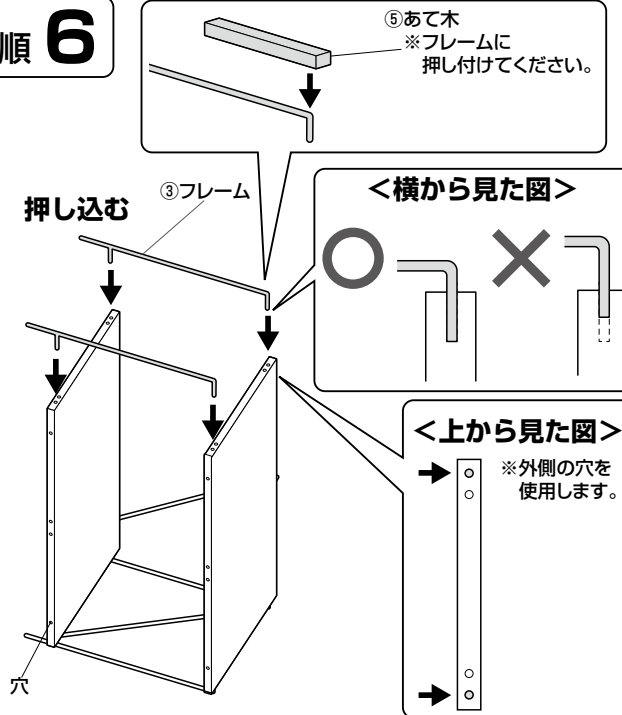

# 手順 7

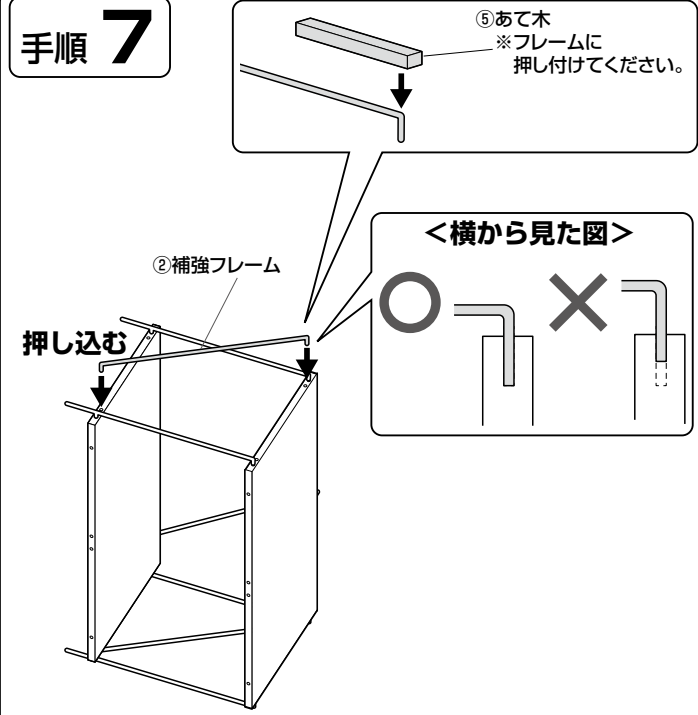

# 手順 8

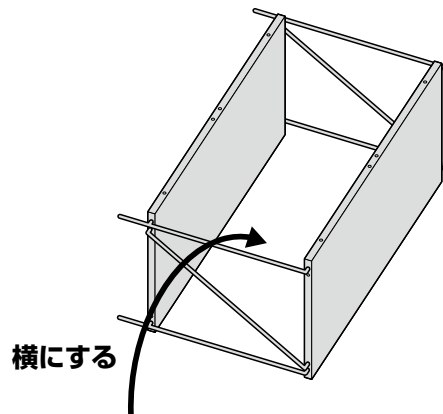

# 手順 9

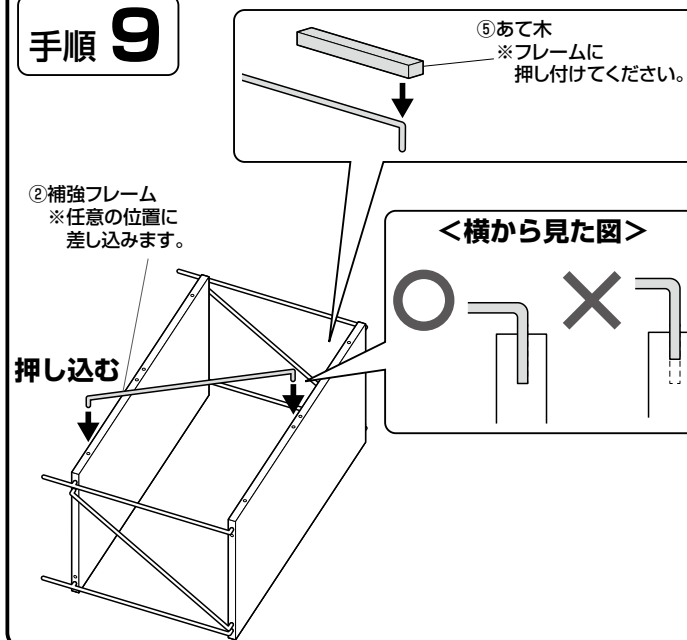

# 手順 10

