

この度は、弊社製品をお買求めいただきましてありがとうございました。
本製品は組立式になっておりますので、下記の詳細で組立ててください。
パッキングケースの中には、下記の部品が入っています。

**組立説明書は組立て後も
大切に保管してください。**

この製品を第三者に貸し出すときは、この説明書も共に
貸し出し、よく読んでから使用するようご指導ください。

★用意していただくもの……

プラスドライバー

手袋(組立て時のケガ等を防ぐために必ず着用してください)

完成図

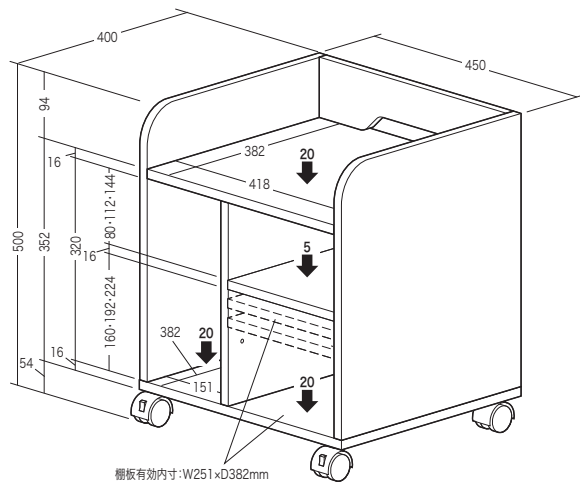

総耐荷重40Kg

組立て部品

※部品の欠品や破損があった場合は、品番(100-PS014Mなど)と
下記の部品番号(①~⑰)と部品名(ダボなど)をお知らせください。

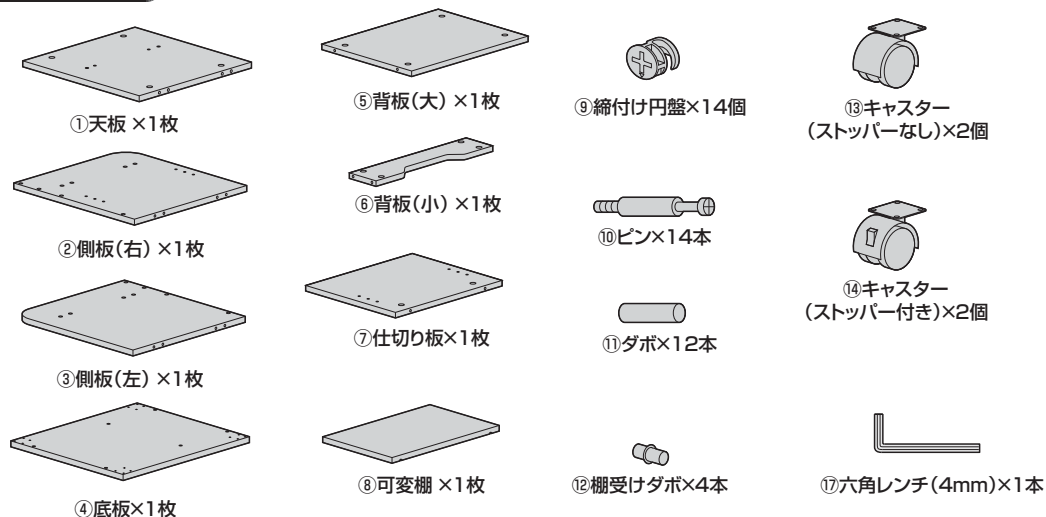

使用ボルト

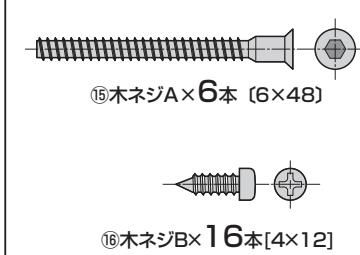

1 底板にキャスターを取付けます。

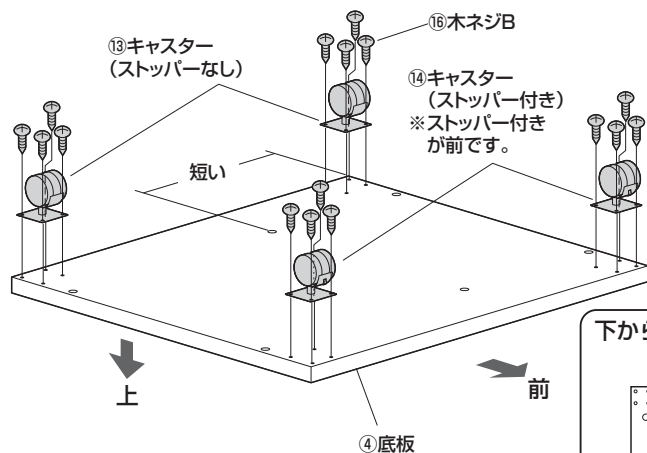

下から見た図

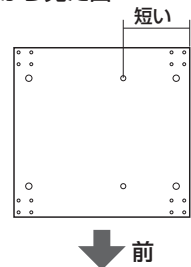

使用ボルト

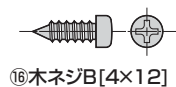

2 側板と天板にピンを取付けます。

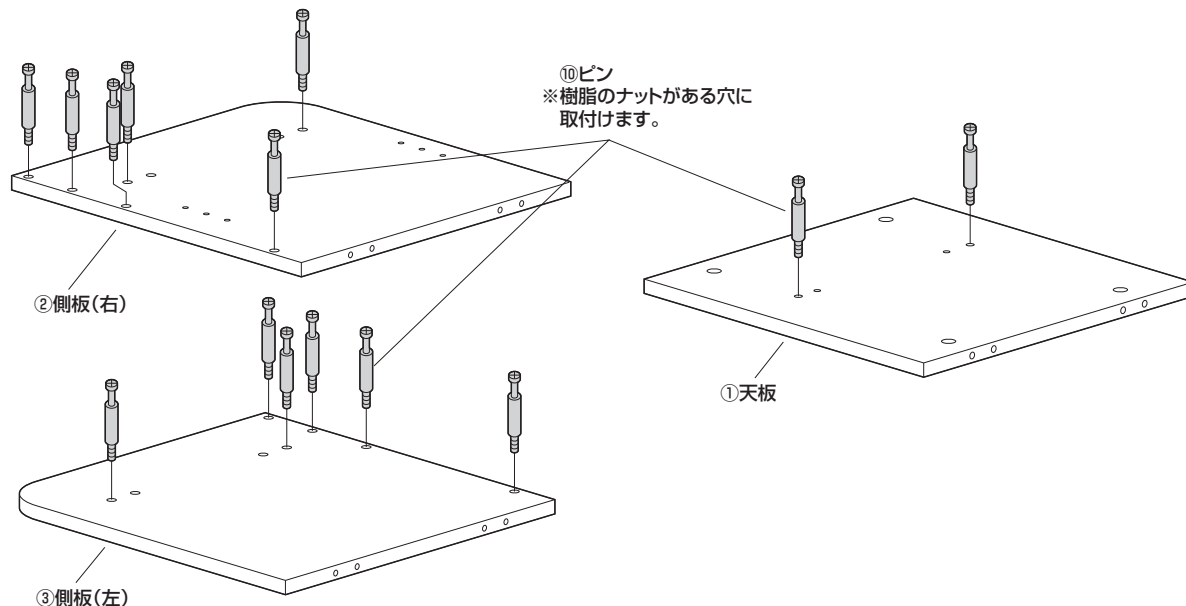

3 側板(右)に天板を取付けます。

①側板(右)のピン・ダボを天板に差込み、締付け円盤を差込みます。

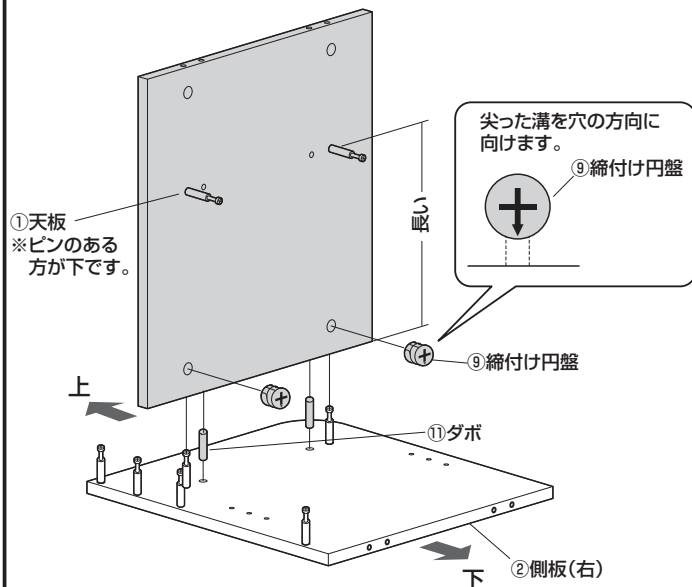

②締付け円盤を回して固定します。

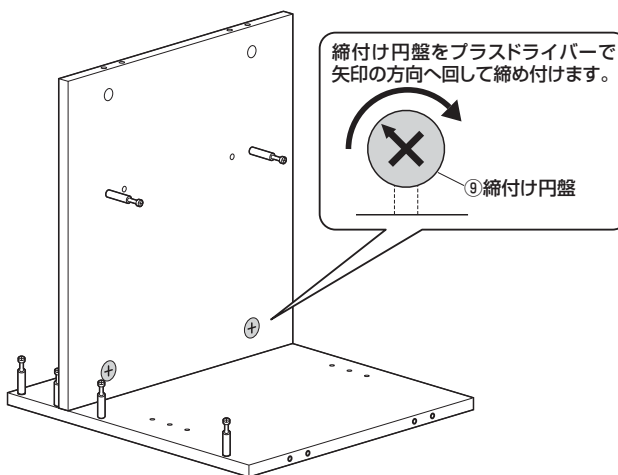

4 背板(小)(大)を取付けます。

⑥背板(小)
※穴のある方が後、切り欠きのある方が下です。

⑤背板(大)
※穴のある方が後です。

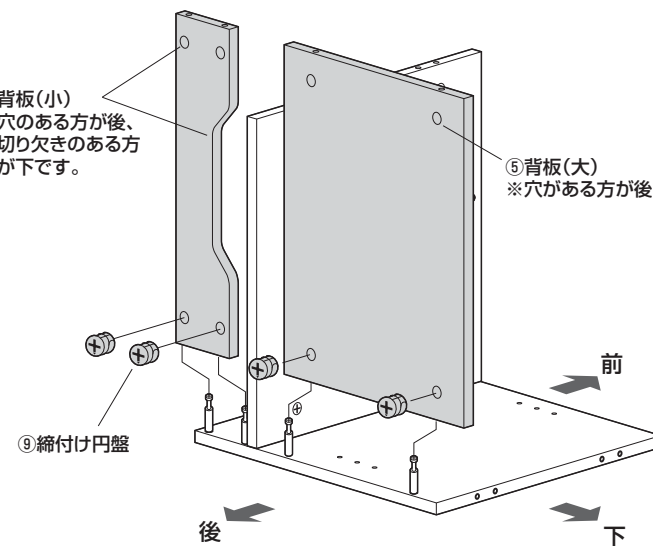

5 側板(左)を取付けます。

①側板(左)のピン・ダボを天板・背板(小)(大)に差込み、締付け円盤を差込みます。

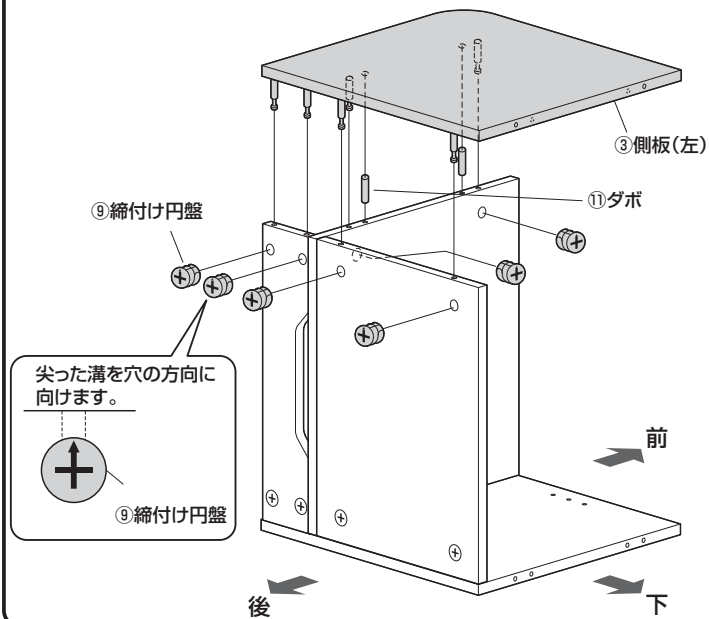

②締付け円盤を回して固定します。

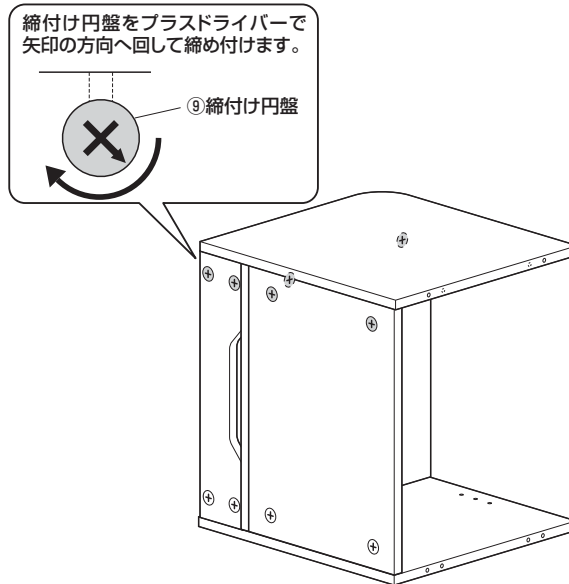

6 プリントワゴンを反転し、仕切り板を取付けます。

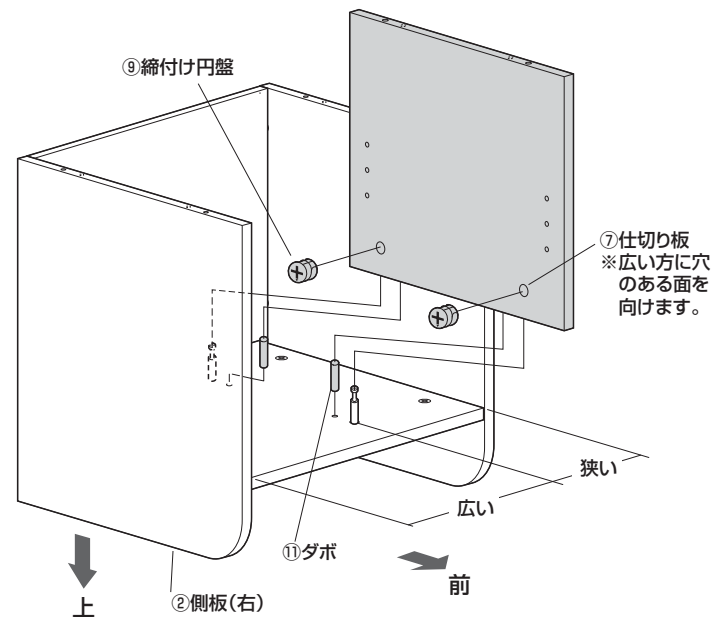

7 底板を取付けます。

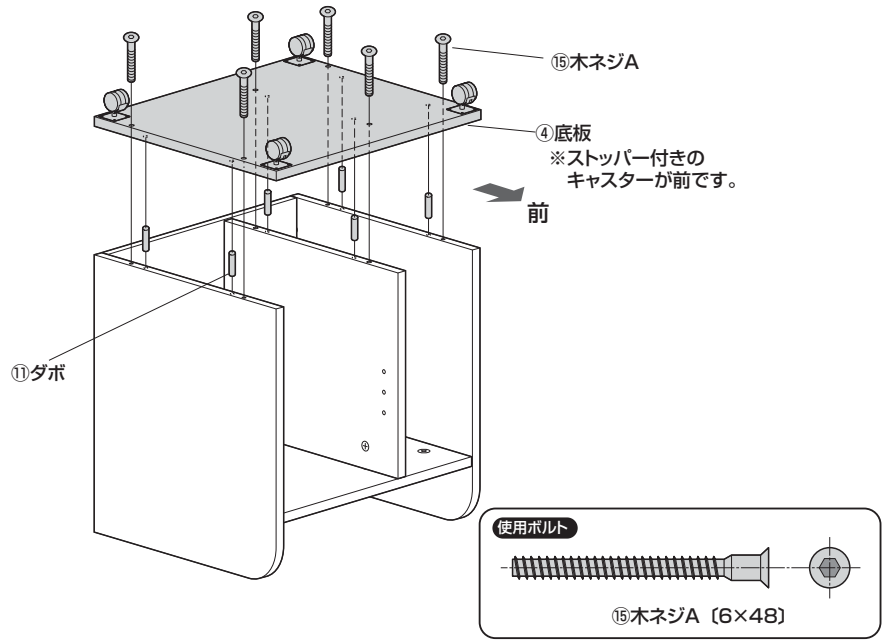

8 可変棚を取付けて完成です。

