

この度は、弊社製品をお買求めいただきましてありがとうございます。
本製品は組立式になっておりますので、下記の要領で組立ててください。
パッキングケースの中には、下記の部品が入っています。

**組立説明書は組立て後も
大切に保管してください。**

この製品を第三者に貸し出すときは、この説明書も共に
貸し出し、よく読んでから使用するようご指導ください。

★用意していただくもの……プラスドライバー、
手袋(組立て時のケガ等を防ぐために着用をおすすめします)

完成図

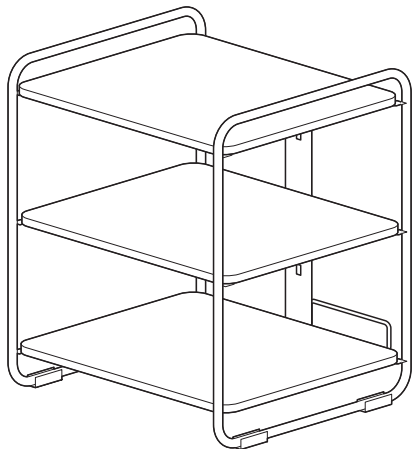

組立部品

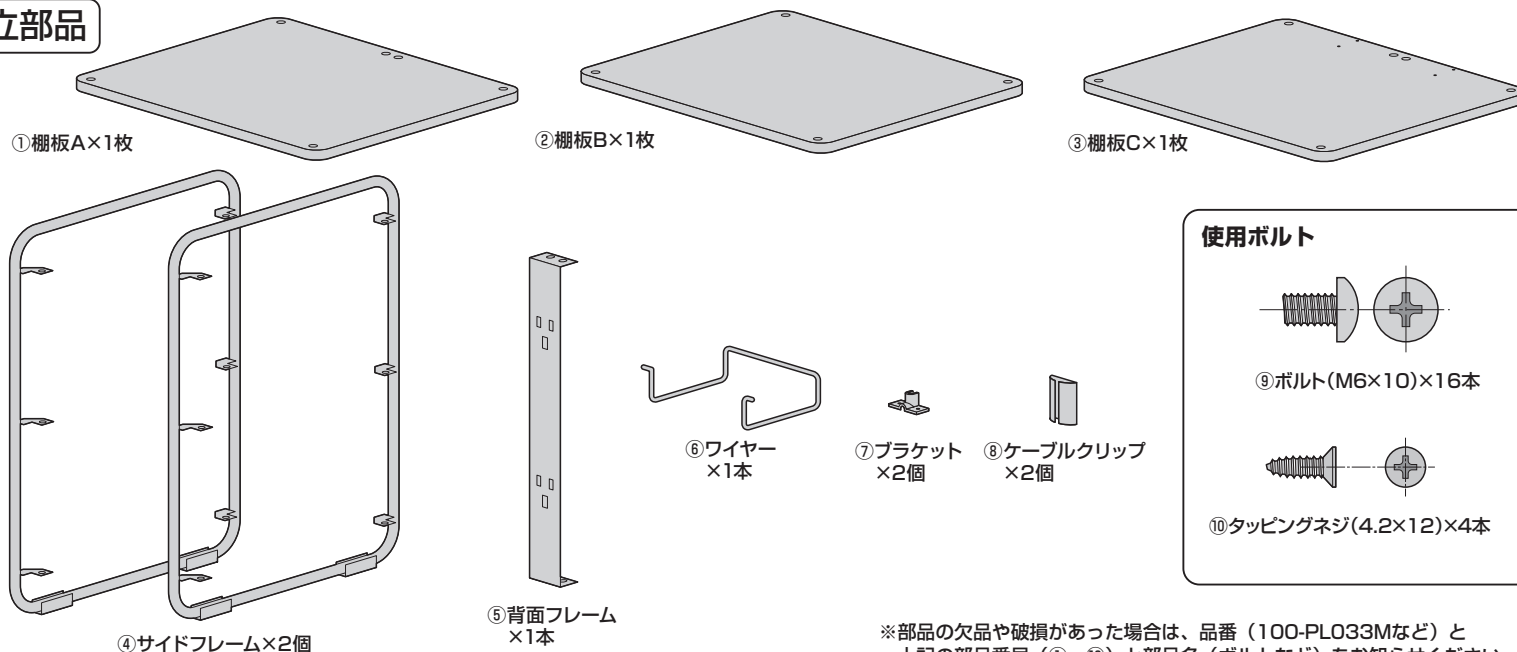

使用ボルト

※部品の欠品や破損があった場合は、品番(100-PL033Mなど)と
上記の部品番号(①～⑩)と部品名(ボルトなど)をお知らせください。

手順 1

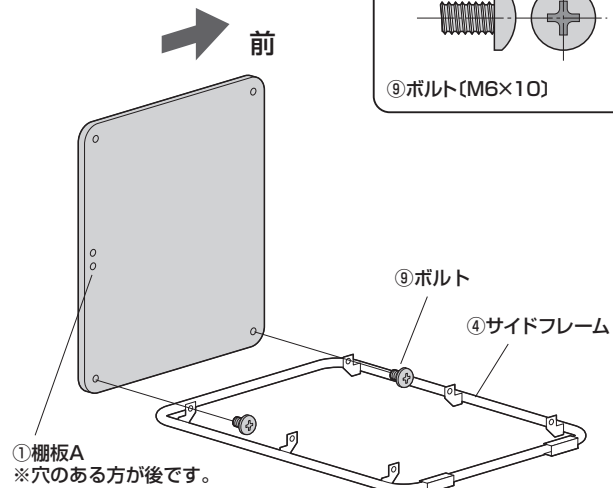

手順 2

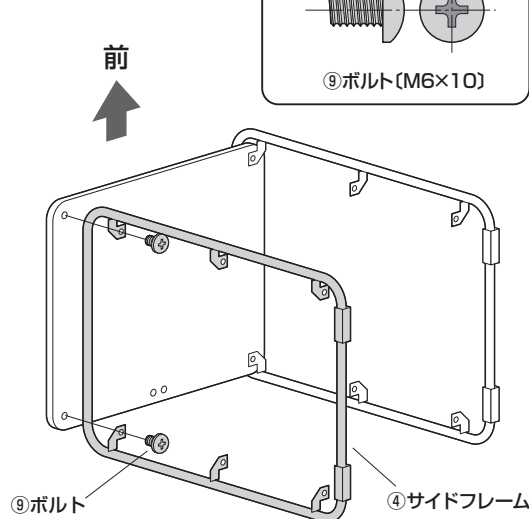

手順 3

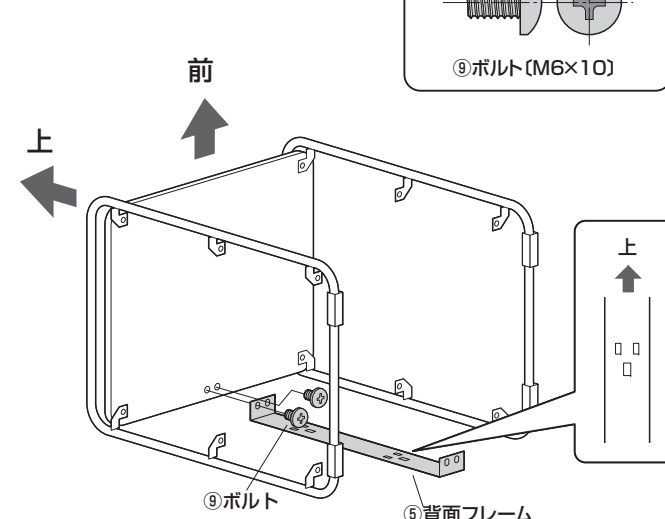

手順 4

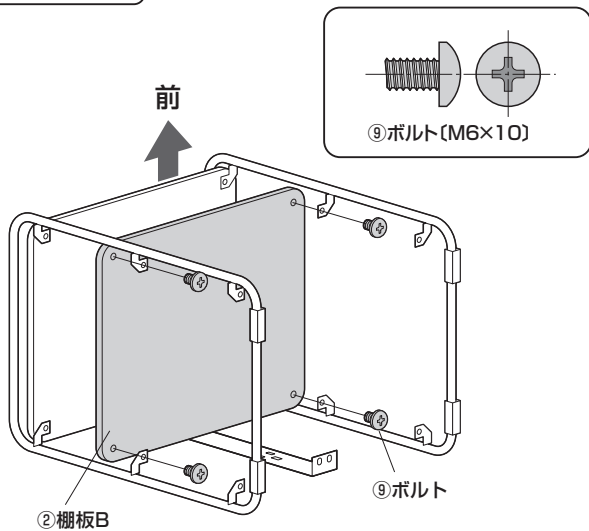

手順 5

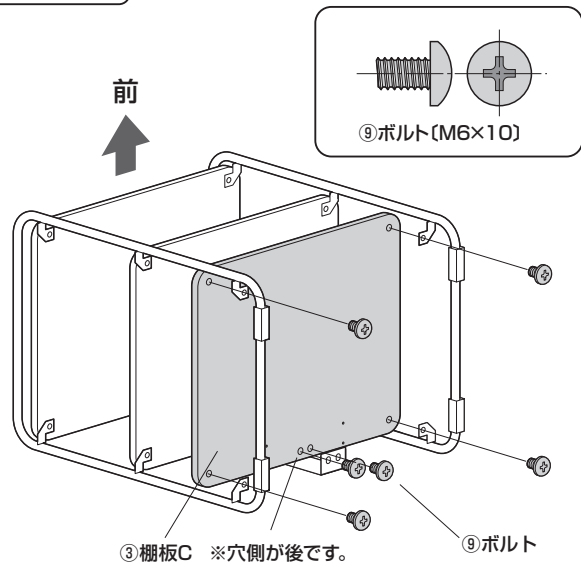

手順 6

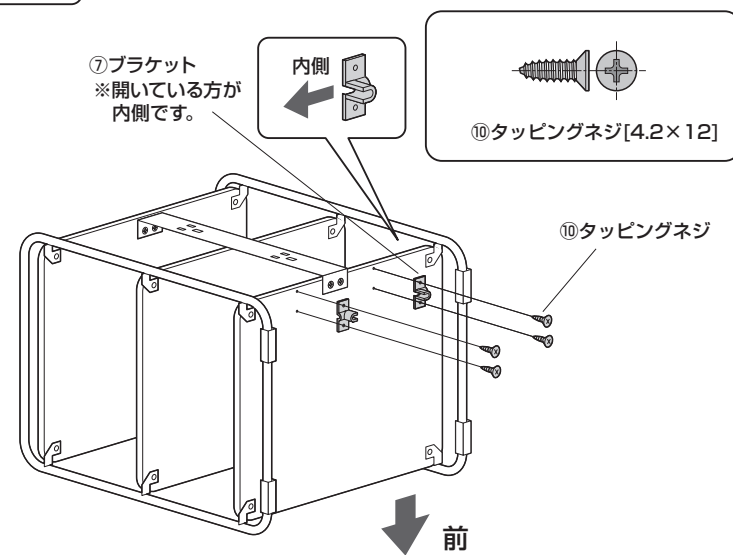

手順 7

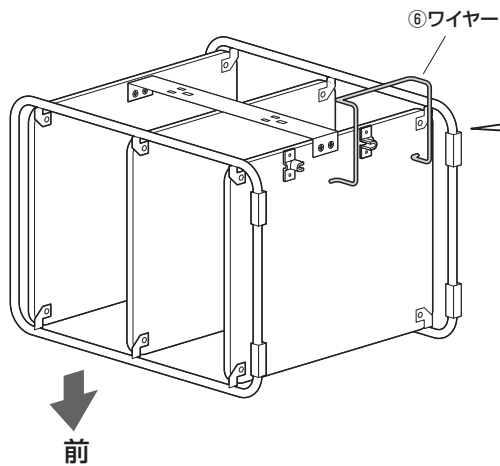

(1)ワイヤーの両サイドを押さえ、ブラケットに差込みます。

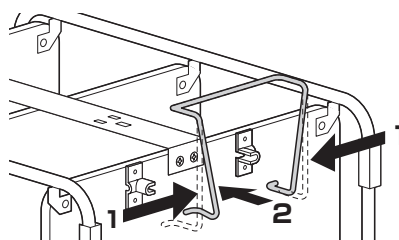

(2)ワイヤーの先端をブラケットに差込みます。

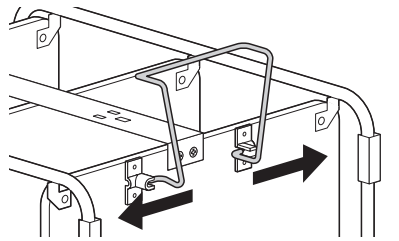

手順 8

