

この度は、弊社製品をお買求めいただきましてありがとうございました。
本製品は組立式になっておりますので、下記の要領で組立ててください。
パッキングケースの中には、下記の部品が入っています。

**組立説明書は組立て後も
大切に保管してください。**

この製品を第三者に貸し出すときは、この説明書も共に貸し出し、よく読んでから使用するようご指導ください。

完成図

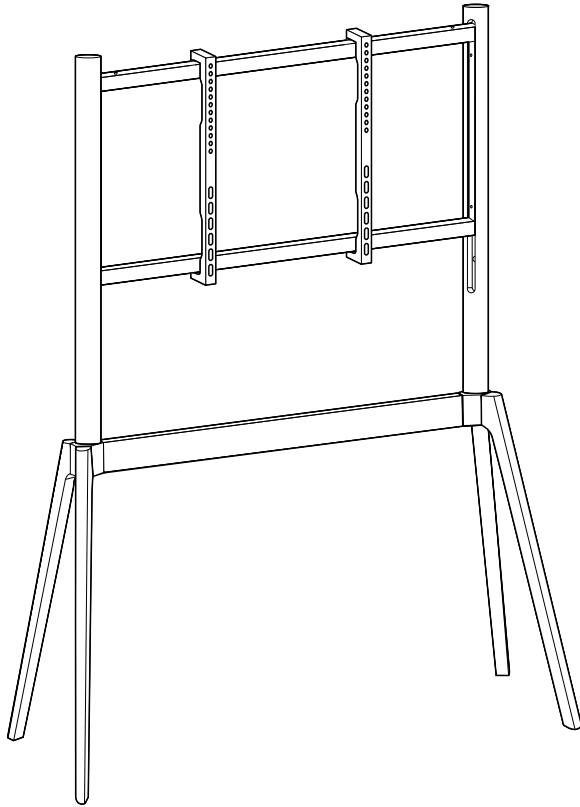

組立部品

※部品の欠品や破損があった場合は、品番(100-PL032Mなど)と上記の部品番号(①~⑦)と部品名(丸ナットGなど)をお知らせください。

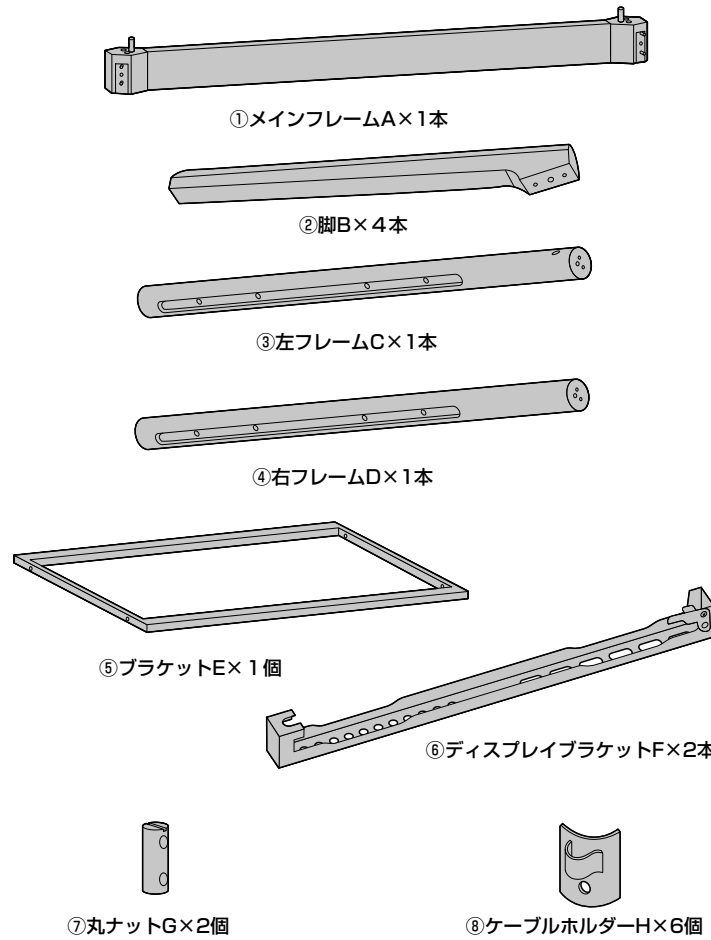

使用ボルト類

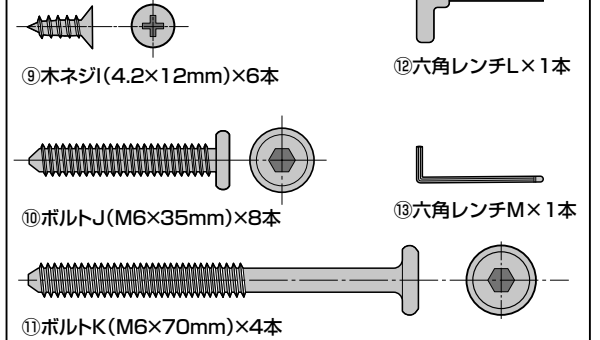

ディスプレイ取付け用ボルト類

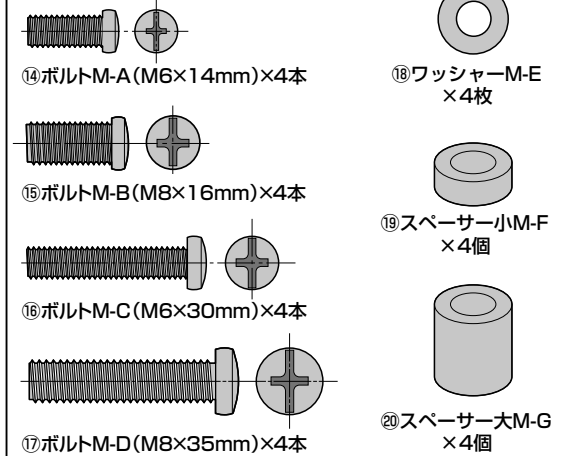

転倒防止用金具

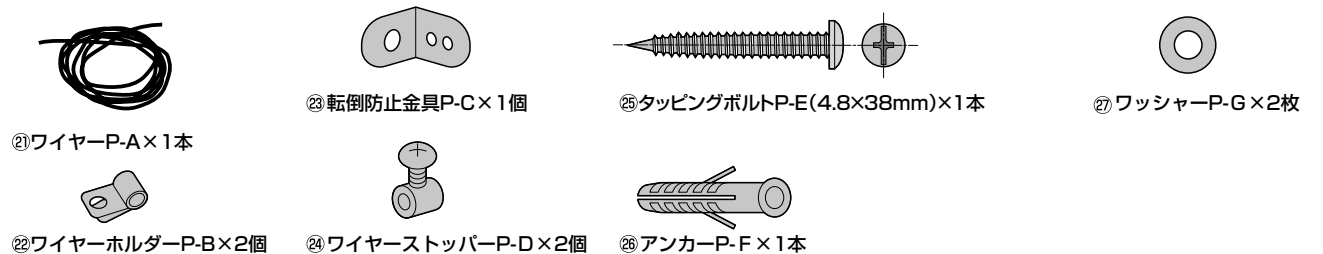

<組立てに必要な人数>
大人2人以上

<用意していただくもの>

- ・プラスドライバー
- ・毛布など
- ・手袋(ケガ等を防ぐために着用をおすすめします)

手順 1

※六角レンチLで押してコーナーカバーを取外します。

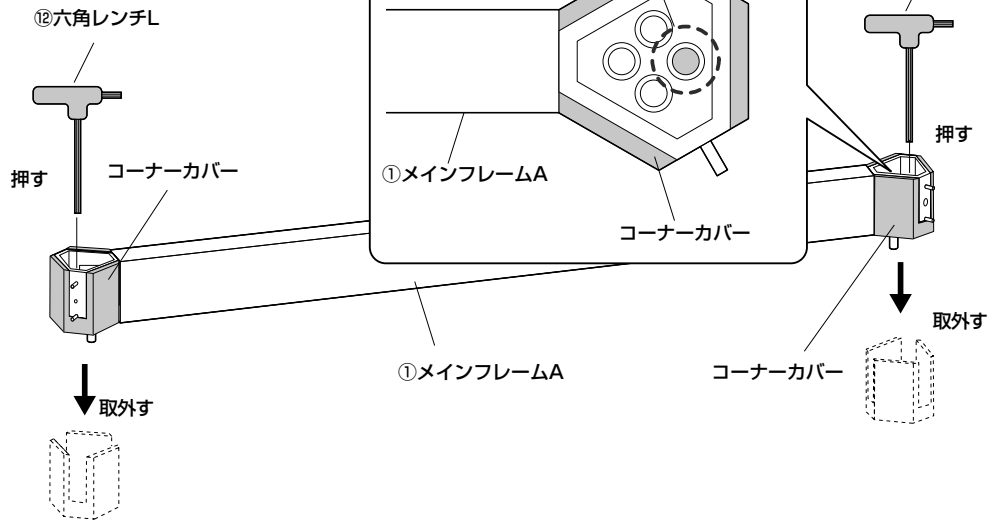

手順 2

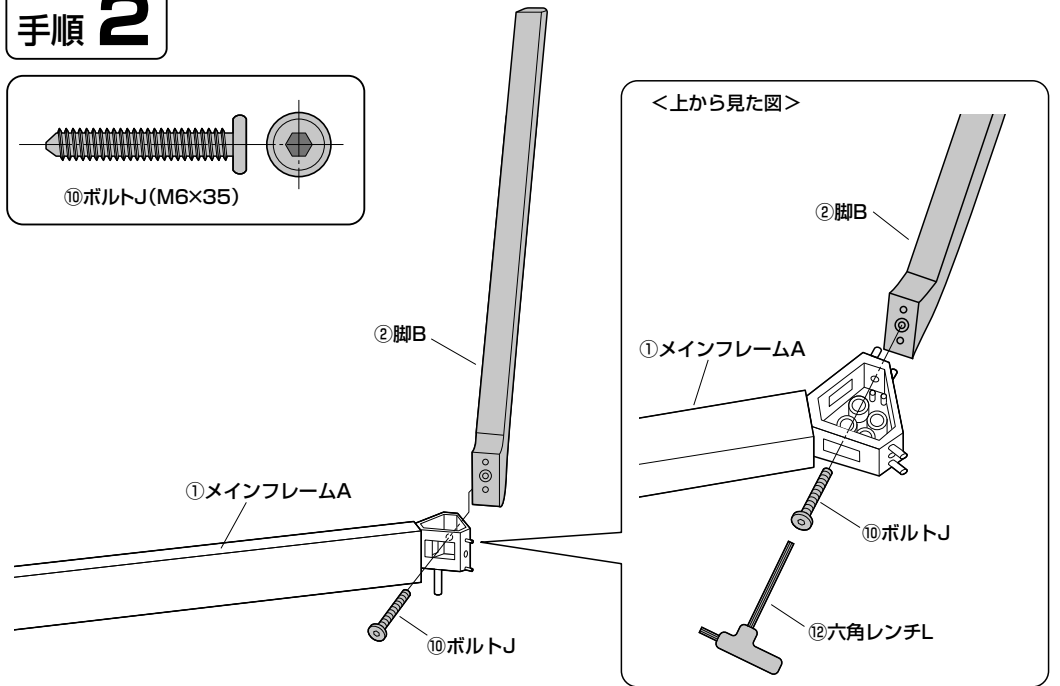
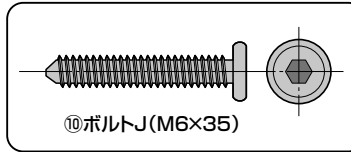

手順 3

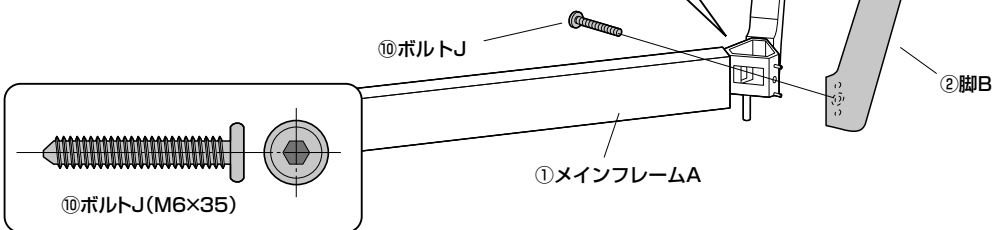
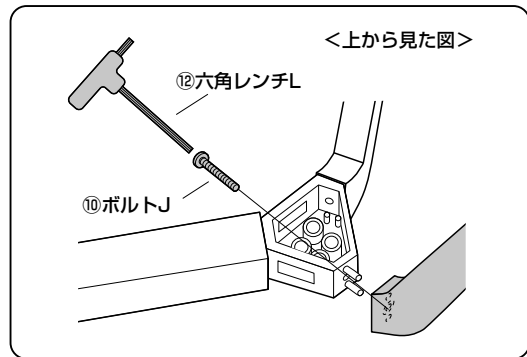

手順 4

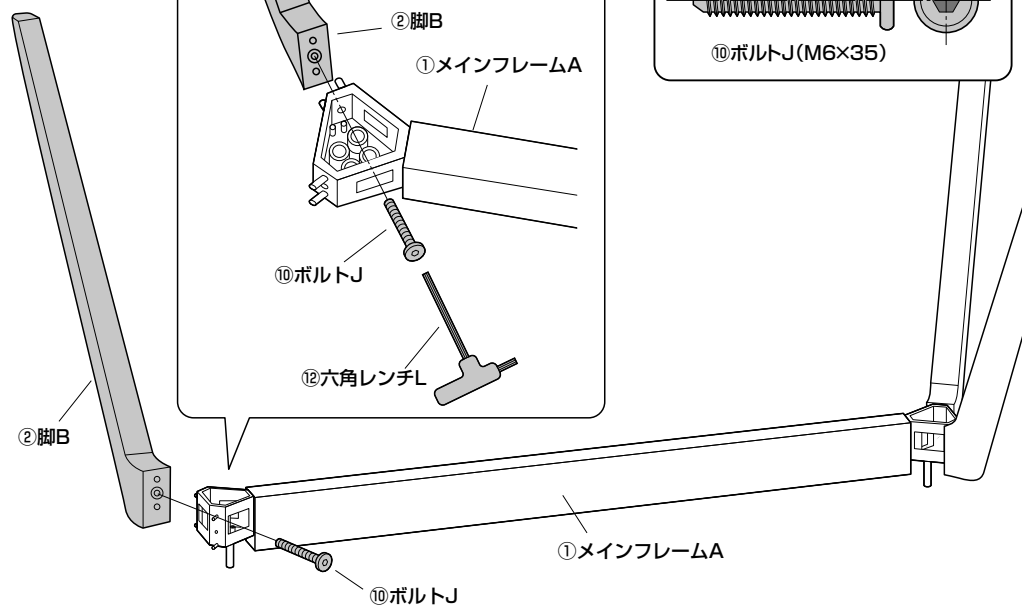
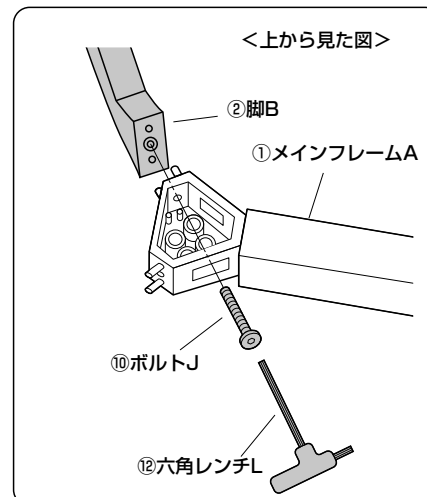

手順 5

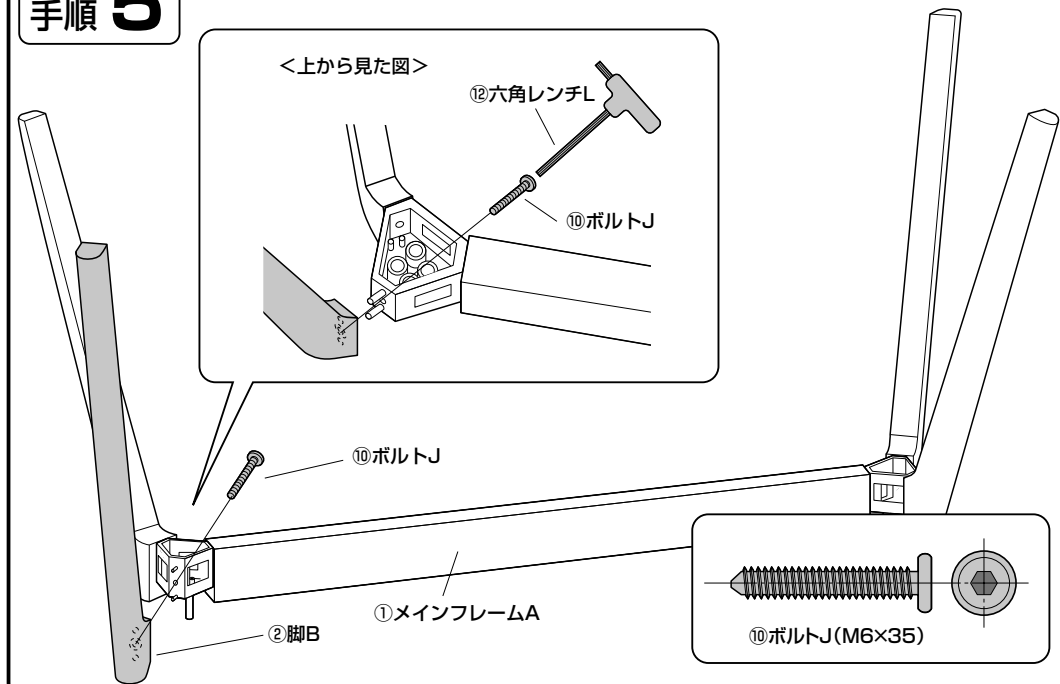

手順 6

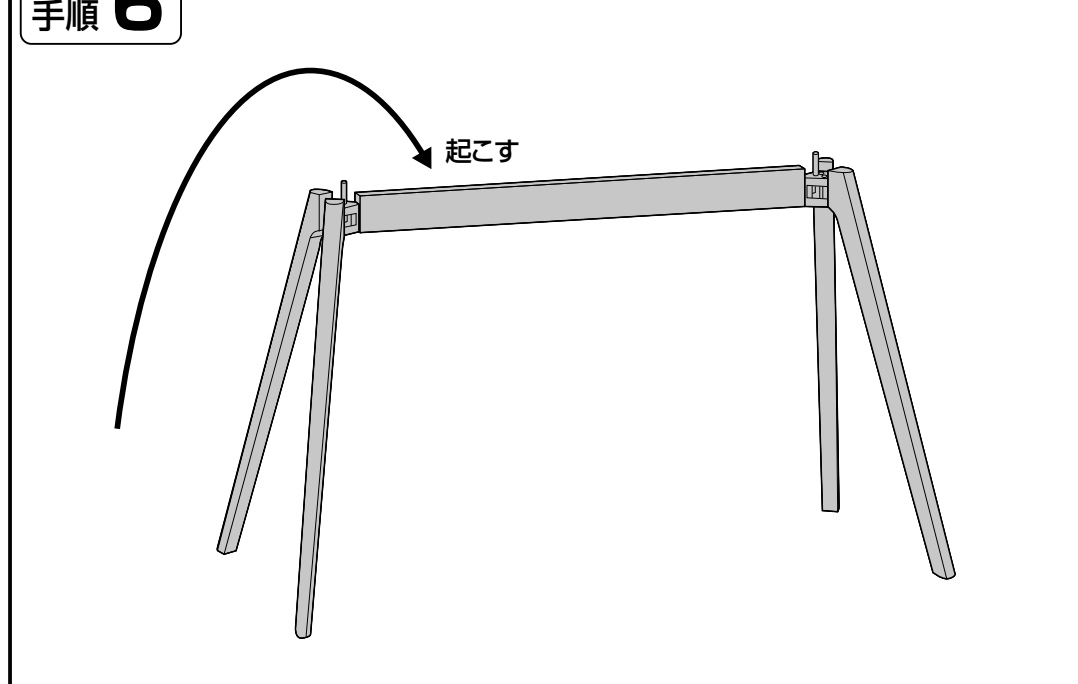

手順 7

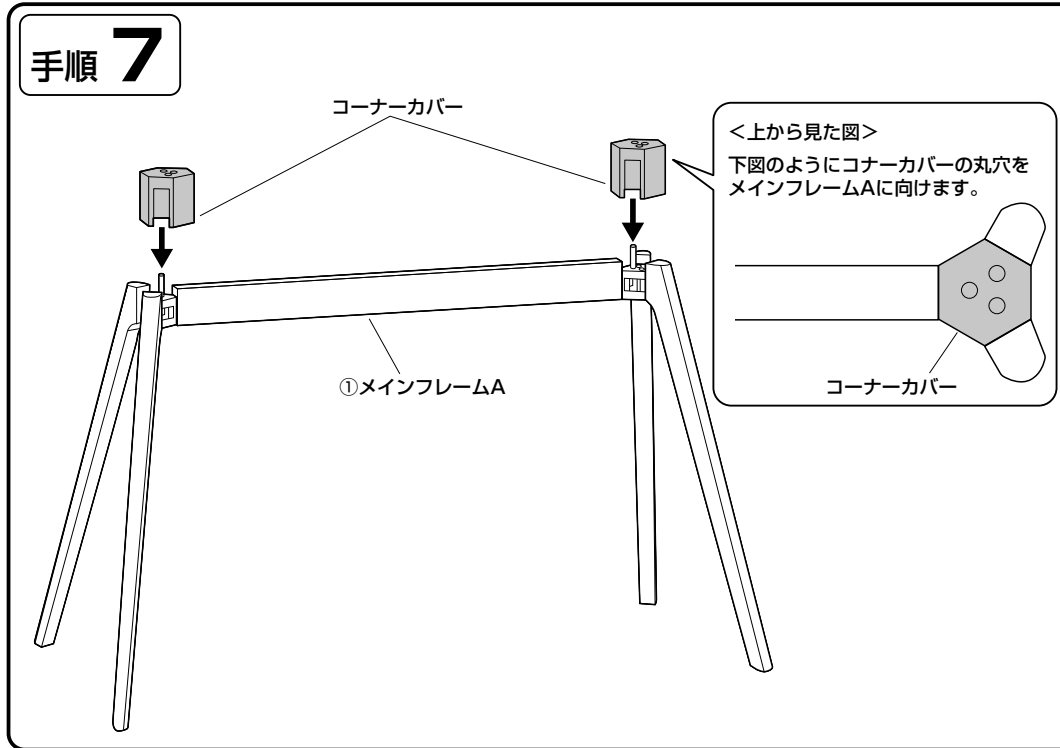

手順 8

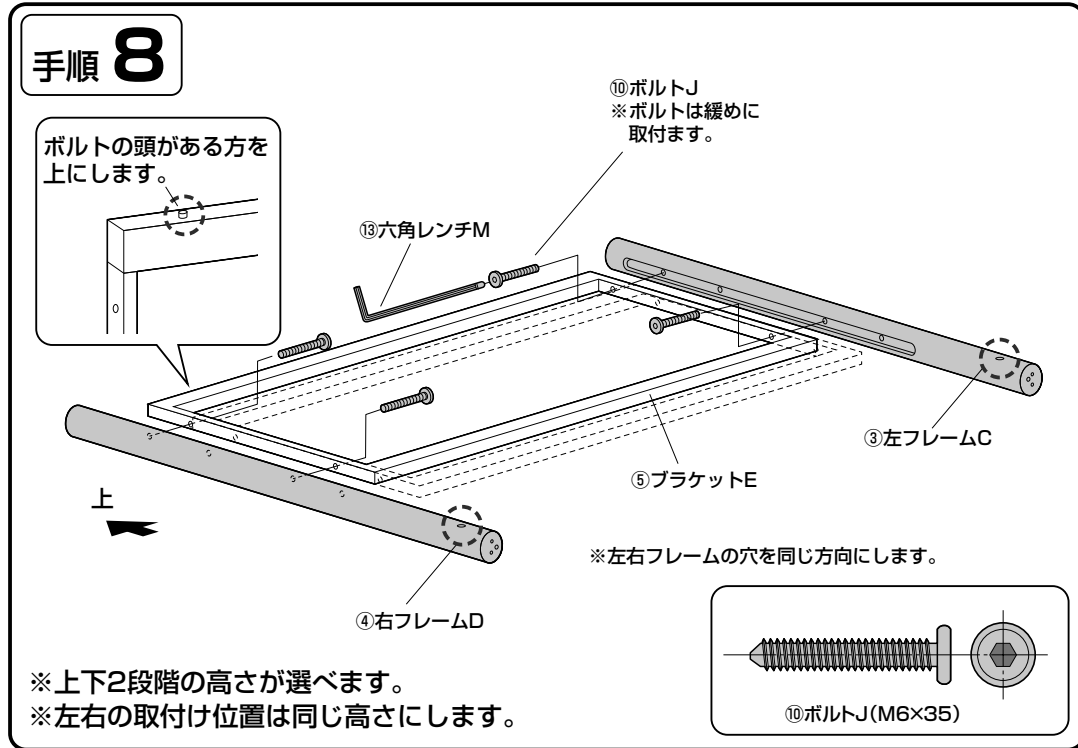

手順 9

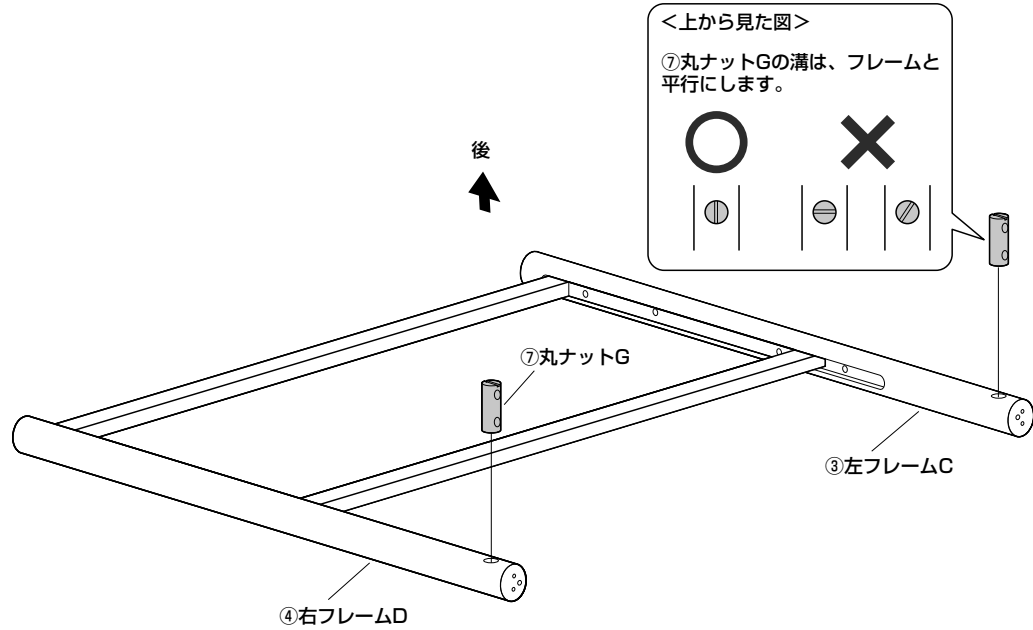

手順 10

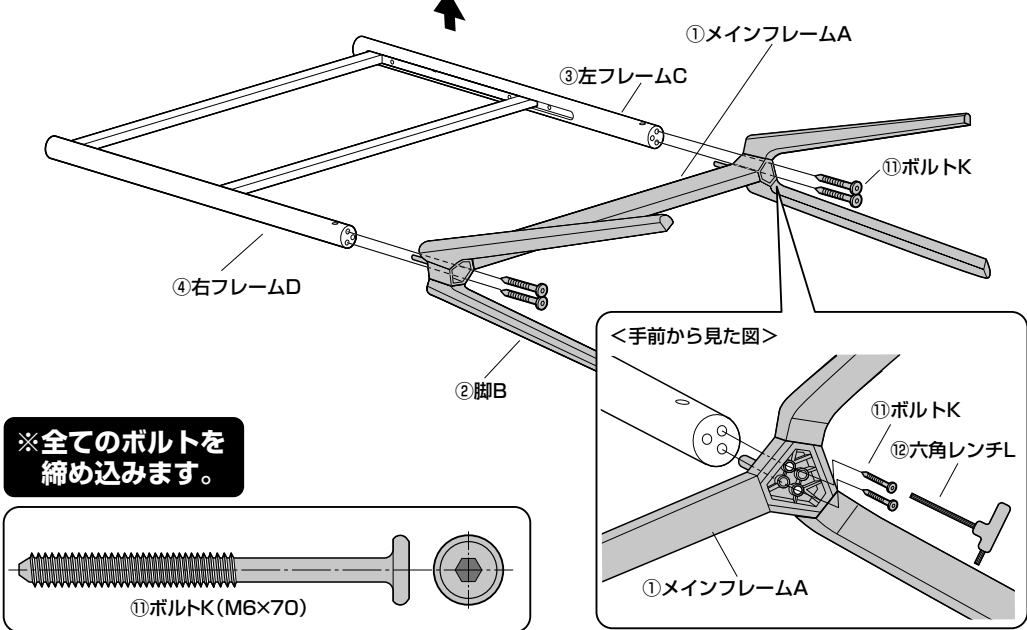

手順 11

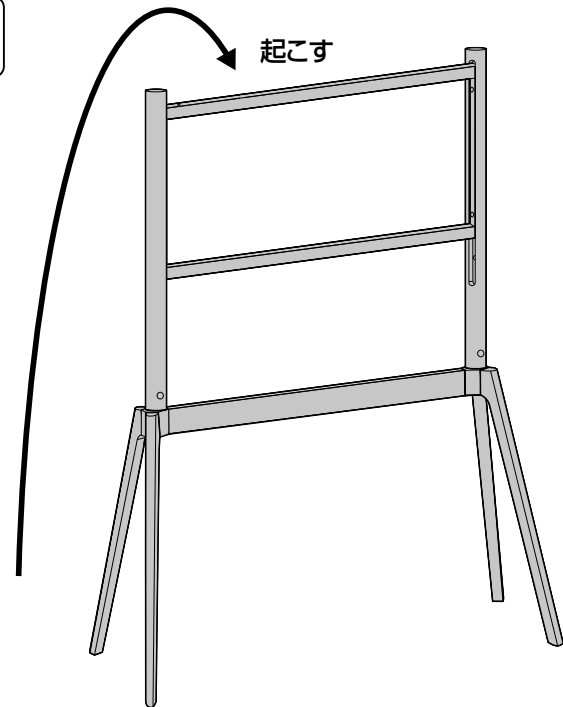

手順 12

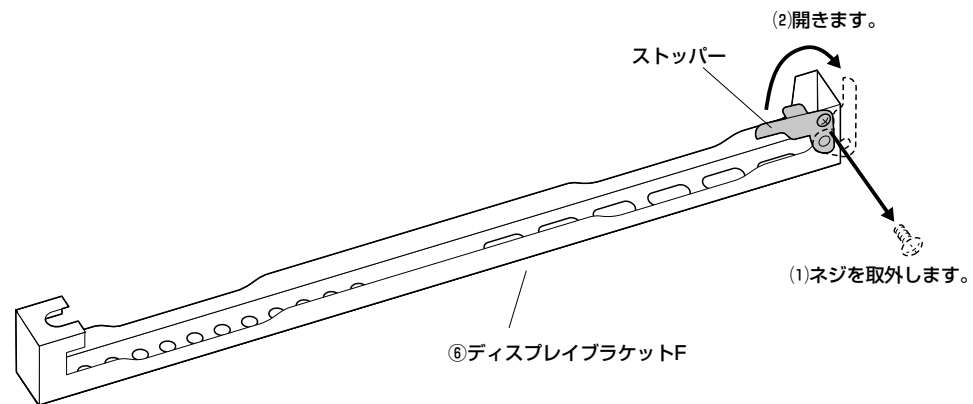

※ネジはなくさないで下さい。後に使用します。
 ※同様にもう一方のディスプレイブラケットFのストッパーを開きます。

手順 13

▲ 注意 ▲

ディスプレイに付属しているスタンド類は取外してください。
スタンド類の取外し方法はディスプレイの取扱説明書をご参照ください。

▲ 注意 ▲

毛布などを下に敷き、ディスプレイへの傷や破損に十分ご注意ください。

▲ 注意 ▲

ボルトが長すぎるとディスプレイを破損する場合があります。
また、ボルトが短すぎるとディスプレイがしっかりと固定できず脱落する恐れがあります。
取付けに適したボルトの長さは各ディスプレイによって異なります。
必ずディスプレイの取扱説明書や、メーカーへの問い合わせなどをご確認の上、取付けるボルトの長さを決めてください。

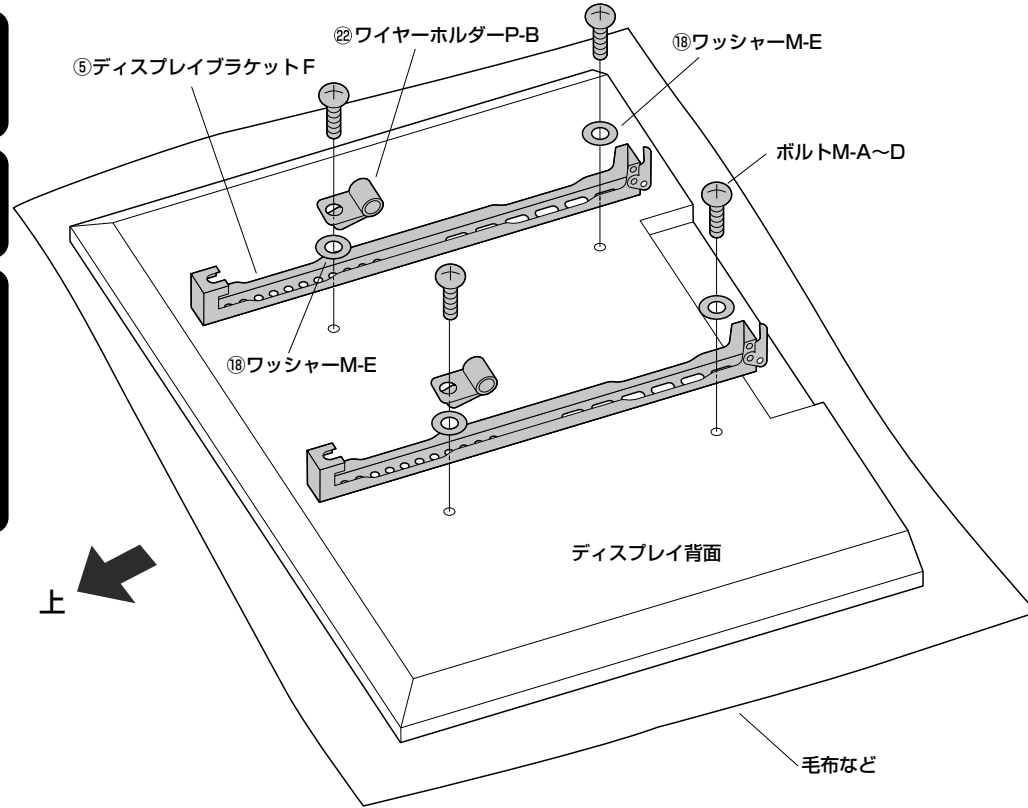

※付属のボルトが最後まで締まらない、
またボルトが少ししか回っていないなど、ボルトが合わない場合は、強度に十分ご注意ください、市販の適切なサイズのボルトをご用意ください。

ディスプレイブラケットF取付け位置の注意

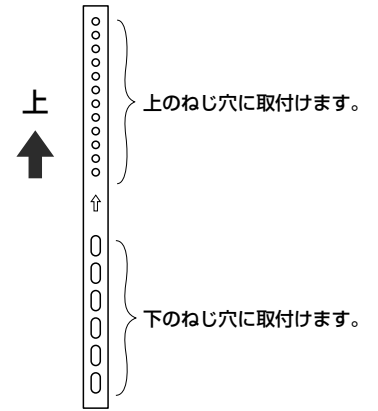

ボルト穴部分にくぼみがある場合

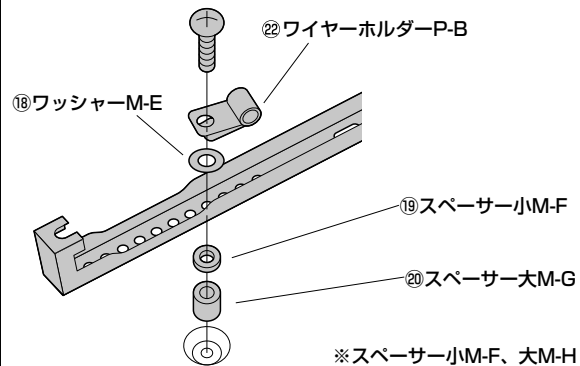

※スペーサー小M-F、大M-H
を使用してください。

※複数のスペーサーを
組み合わせて使用する
ことができます。

ディスプレイの突起とディスプレイブラケットが干渉する場合

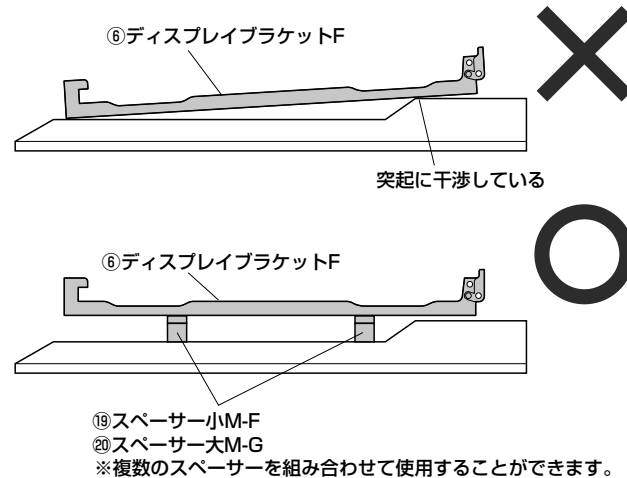

⑭スペーサー小M-F
⑮スペーサー大M-G
※複数のスペーサーを組み合わせて使用することができます。

ボルト選定時の注意

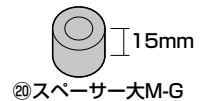
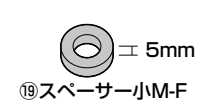
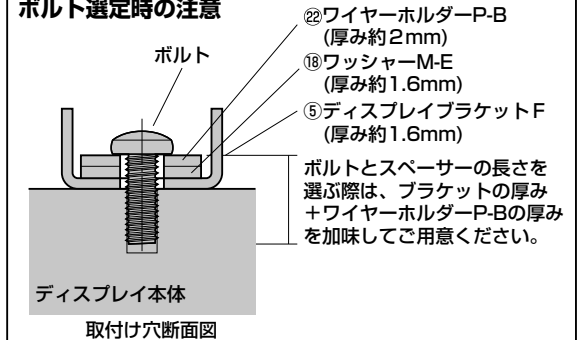

手順 14

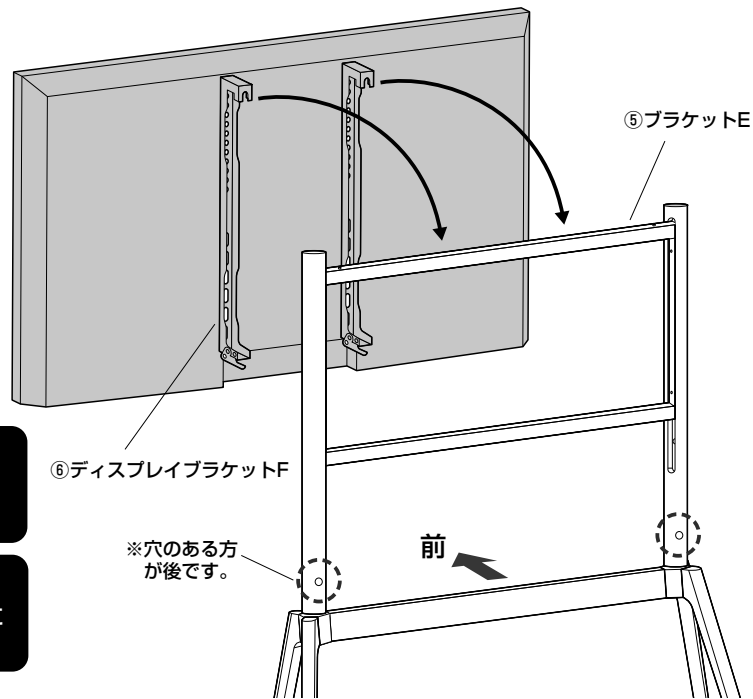

▲ 注意 ▲
大人2人以上で行ってください。

▲ 注意 ▲
指などを挟まないように十分ご注意ください。

手順 15

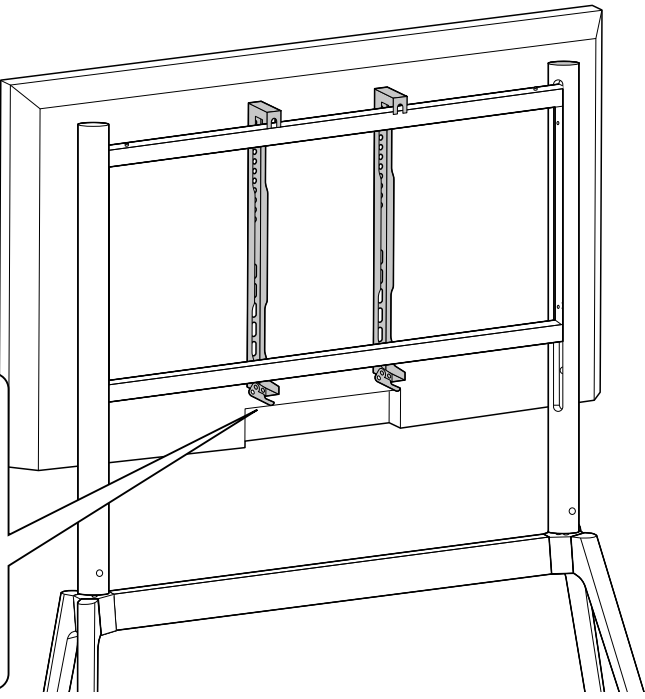
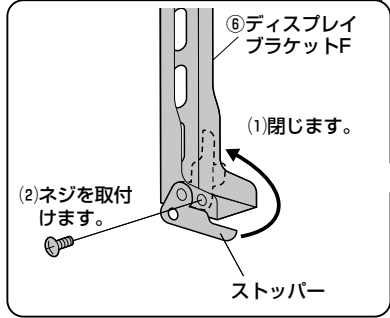

手順 16

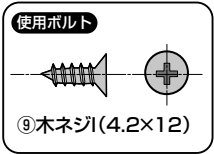
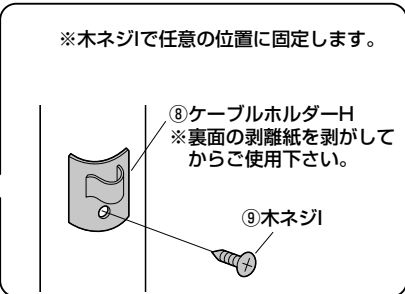
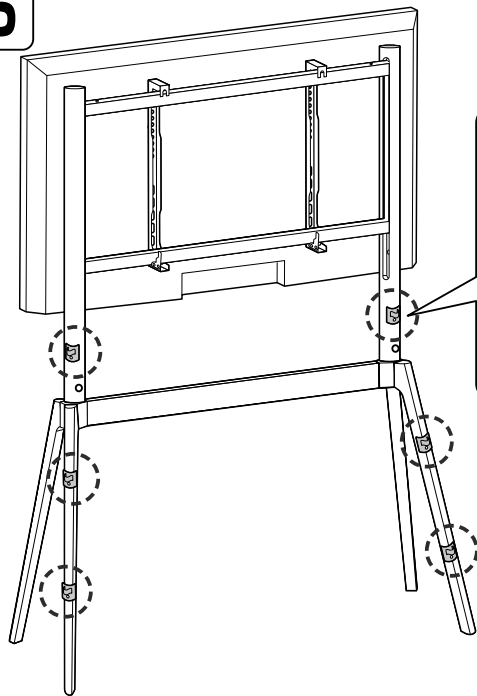

手順 17

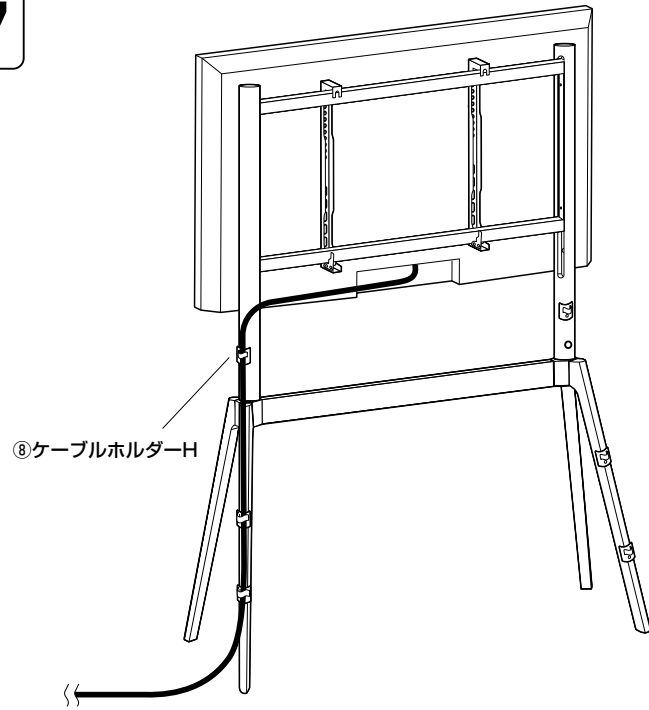

手順 18

<コンクリートの壁への取付け>

(1)高さ1100~1350mmの位置に転倒防止金具P-Cを当てて、穴を開ける位置に印をつけます。

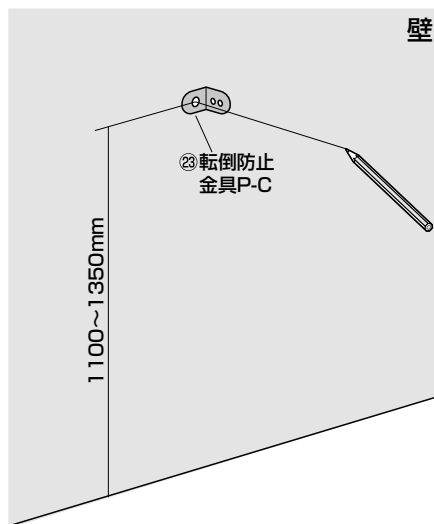

(2)ドリルを使い壁に印をつけた位置に直径7mm、深さ40mmの下穴をあけます。

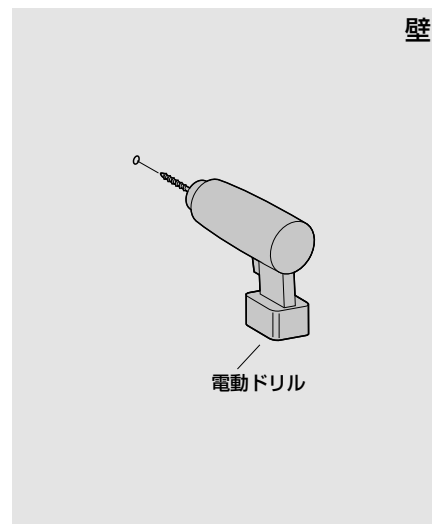

(3)下穴にアンカーP-Fを打ち込みます。

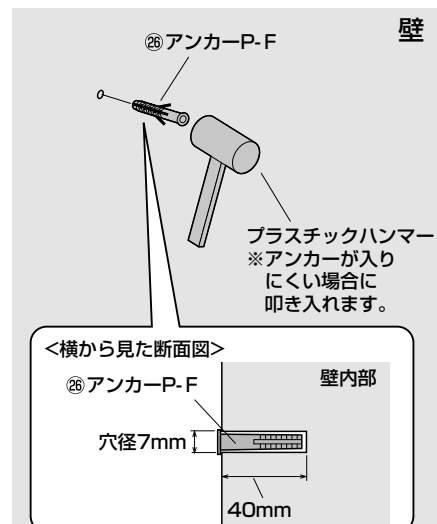

(4)転倒防止金具P-Cを取付ます。

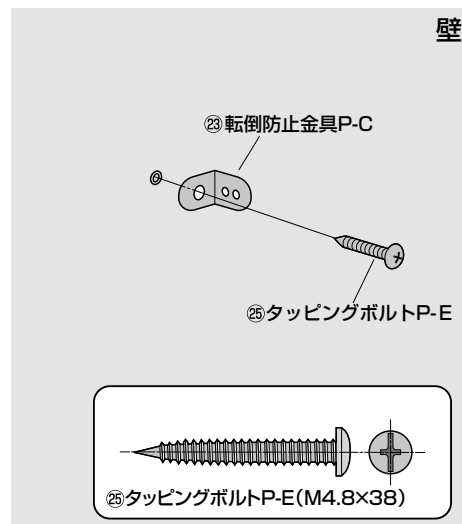

<木製の芯材がある壁への取付け>

(1)高さ1100~1350mmの位置に転倒防止金具P-Cを当てて、穴を開ける位置に印をつけます。

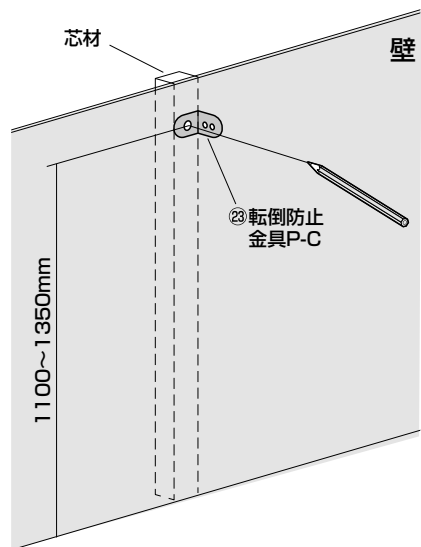

(2)ドリルを使い壁に印をつけた位置に直径3.5mm、深さ40mmの下穴をあけます。

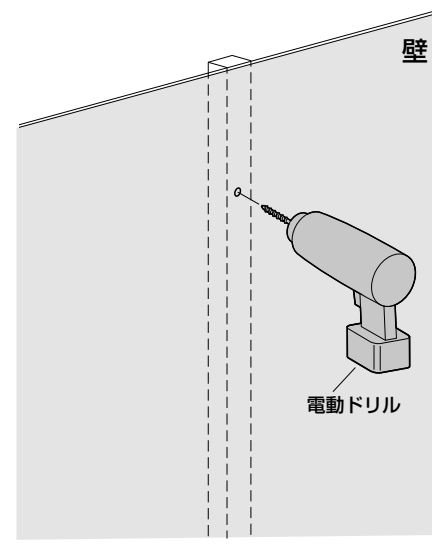

(3)転倒防止金具P-Cを取付ます。

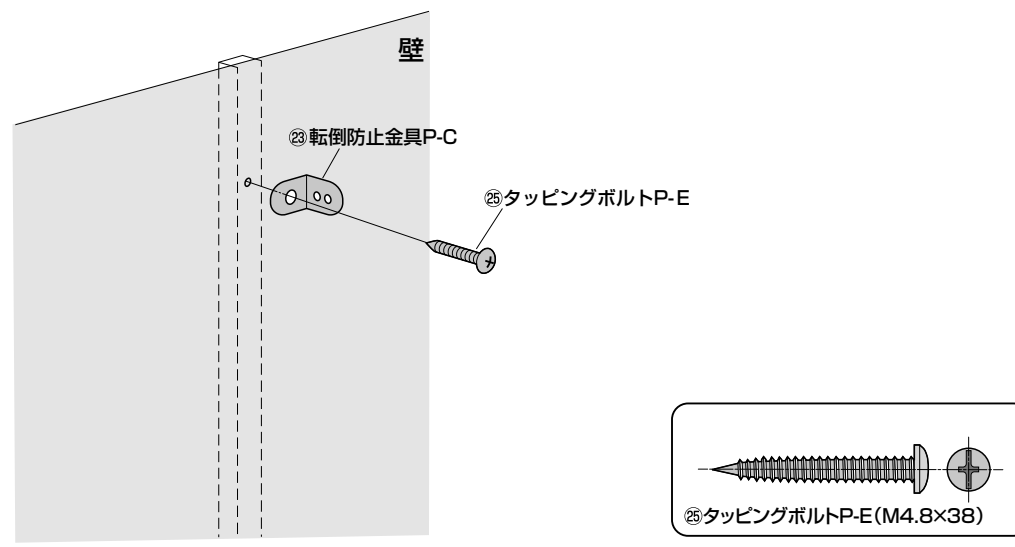

手順 19

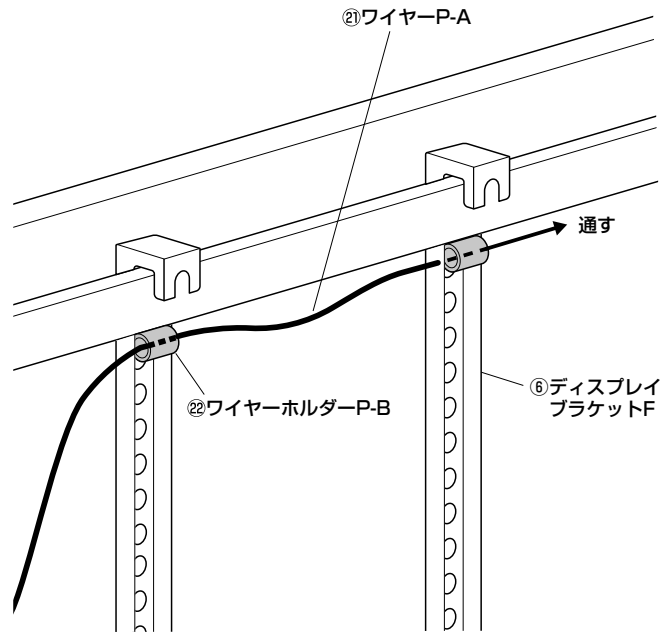

手順 20



(1) 転倒防止金具P-CにワイヤーP-Aを取付けます。

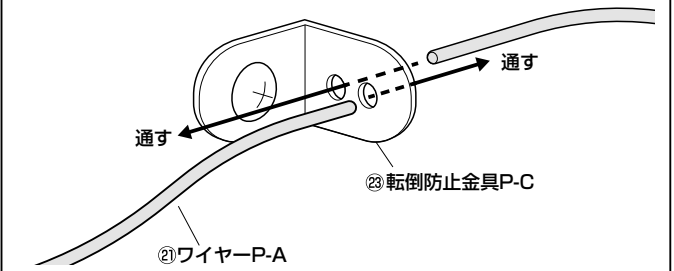

(2) ワイヤーストッパーP-DにワイヤーP-Aを通して固定します。

