

この度は、弊社製品をお買求めいただきましてありがとうございました。  
本製品は組立式になっておりますので、下記の要領で組立ててください。  
パッキングケースの中には、下記の部品が入っています。

**組立説明書は組立て後も  
大切に保管してください。**

この製品を第三者に貸し出すときは、この説明書も共に  
貸し出し、よく読んでから使用するようご指導ください。

★用意していただくもの・・・  
プラスドライバー、毛布など、  
手袋（組立て時のケガ等を防ぐために着用をおすすめします）

**完成図**

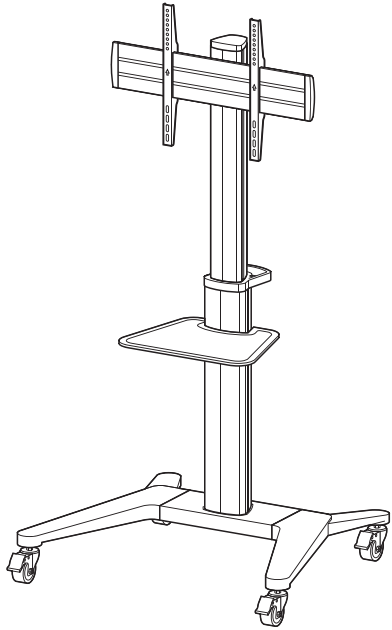

**組立て部品**

※部品の欠品や破損があった場合は、品番（100-PL027BKなど）と  
下記の部品番号（①～⑳）と部品名（ケーブルカバーなど）をお知らせください。

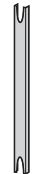
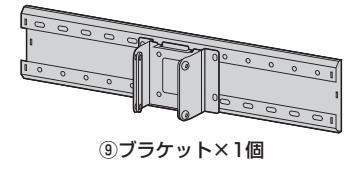
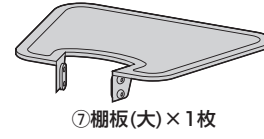
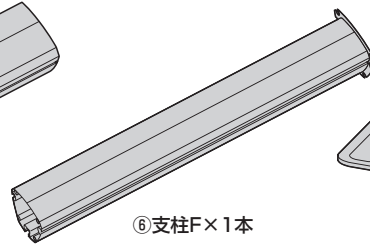
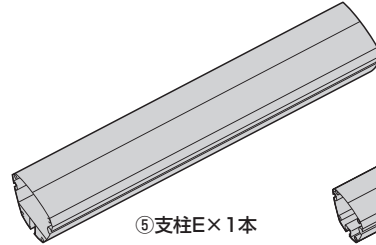
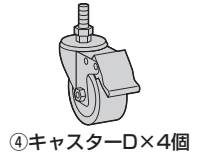
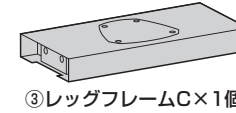
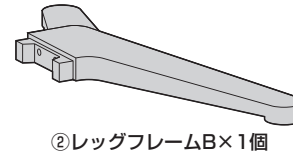
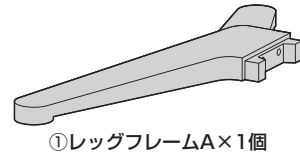

**使用ボルト・ワッシャー**

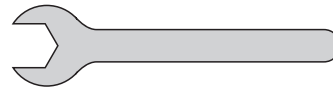
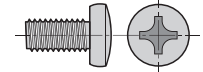
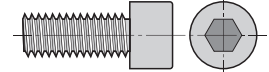
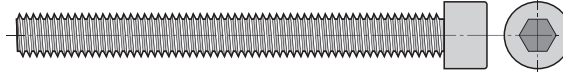

**[ディスプレイ取付け用ボルト]**

※テレビの取付けに適した部品を選定し、ご利用ください。

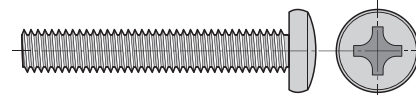
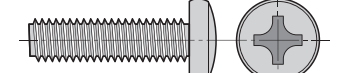
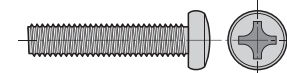
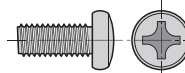
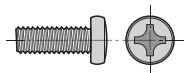

**▲ 注意 ▲**

本製品の組立て作業は必ず大人2人以上で行ってください。

**▲ 注意 ▲**

指などを挟まないように十分ご注意ください。  
組立て時のケガ等を防ぐために、手袋の着用をおすすめします。

**▲ 注意 ▲**

テレビを取付ける時に毛布が必要です。  
ご用意ください。

**▲ 注意 ▲**

テレビの取付けに適したボルトの長さは各テレビによって異なります。必ずテレビの取扱説明書や、メーカーへの問い合わせなどでご確認の上、取付けるボルトの長さを決めてください。

# 1 ブラケットから高さ調節ユニットを取外します。

① ブラケットからボルトを取外します。

ボルト  
※組み立て手順21で  
使用します。

取外す

⑨ ブラケット

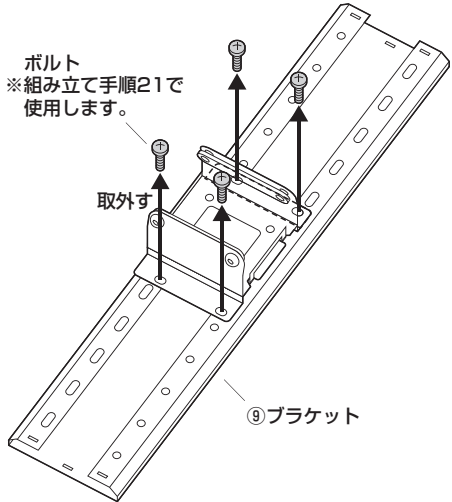

② ブラケットから高さ調節ユニットを取外します。

高さ調節  
ユニット

取外す

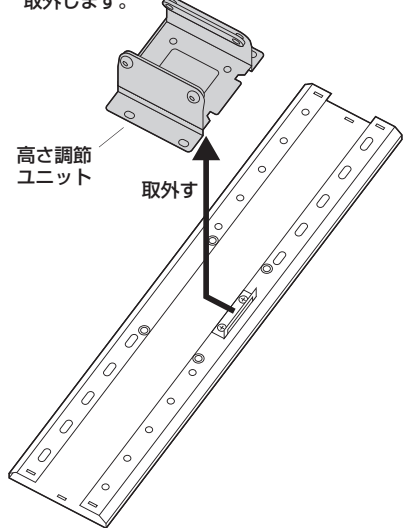

# 2 ブラケットにテレビブラケットを差し込みます。

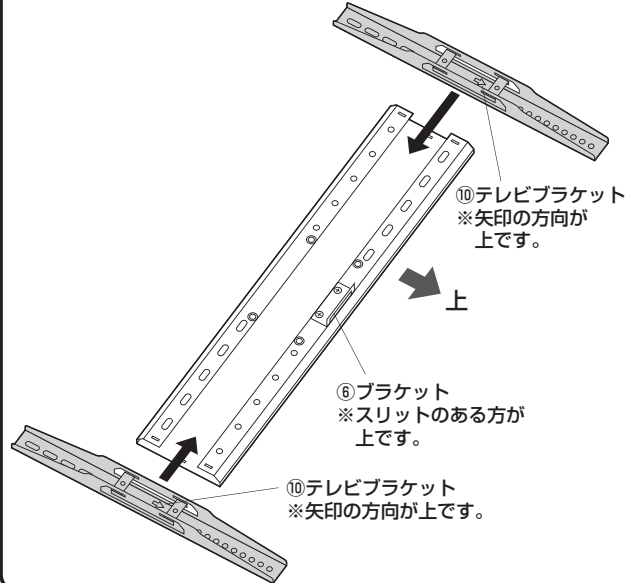

# 3 ブラケットにカバーを取付けます。

※パチンと音がなるまで  
差し込みます。

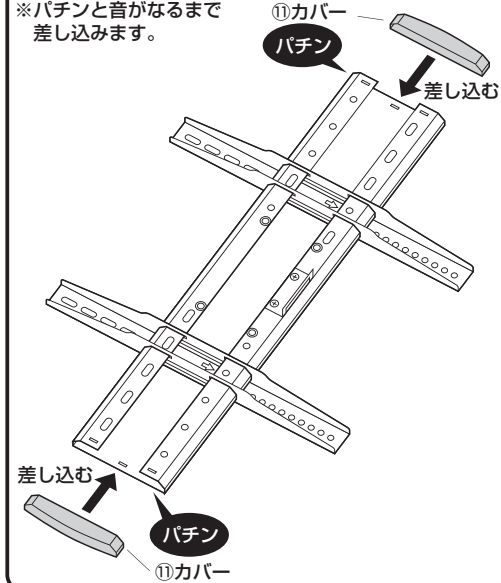

# 4 テレビのスタンド類を取外し、テレビブラケットを取付ける穴を決めます。

できるだけテレビの上下の距離が  
同じになる穴を使用します。

⚠ 注意 ⚠

テレビに付属している  
スタンド類は取外して  
ください。  
スタンド類の取外し方  
法はテレビの取扱説明  
書をご参照ください。

⚠ 注意 ⚠

毛布などを下に敷き、  
テレビへの傷や破損に  
十分ご注意ください。

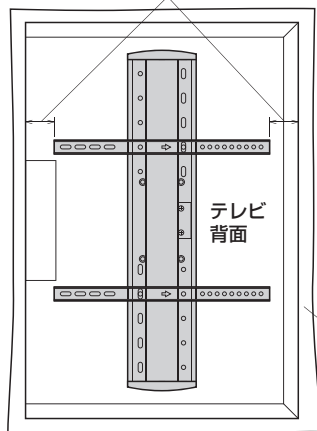

前から見た図

上

下のねじ穴に取付けます / 上のねじ穴に取付けます  
⑩ テレビブラケット

# 5 テレビにテレビブラケットを取付けます。

⚠ 注意 ⚠

ボルトが長すぎるとテレビを破損する場合があります。  
また、ボルトが短すぎるとテレビがしっかりと固定できず  
脱落する恐れがあります。  
取付けに適したボルトの長さは各テレビによって異なります。  
必ずテレビの取扱説明書や、メーカーへの問い合わせなどで  
ご確認の上、取付けるボルトの長さを決めてください。

テレビ用ワッシャー-M-Fの穴は使用する  
ボルトに合った場所を使ってください。

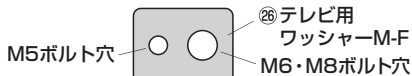

<ボルト選定時の注意点>

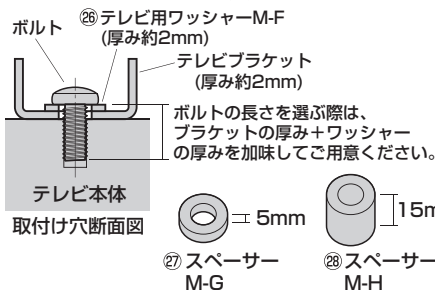

※付属のボルトが最後まで締まらない、  
またボルトが少ししか回っていない  
など、ボルトが合わない場合は、  
強度に十分ご注意ください。市販の適切  
なサイズのボルトをご用意ください。

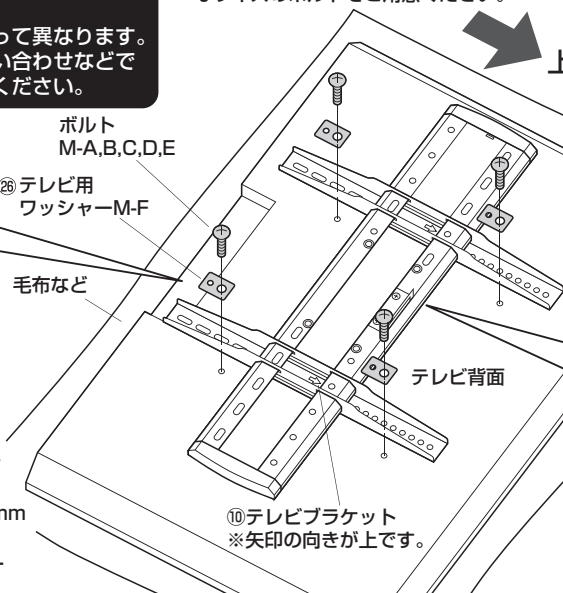

ボルト穴部分にくぼみがある場合

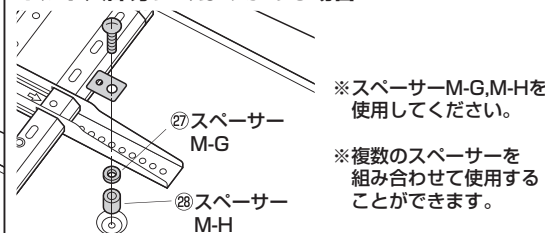

テレビの突起とブラケット(小)が干渉する場合

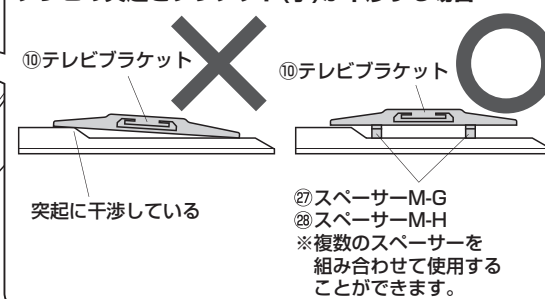

## 6 ブラケットをテレビの中央に合わせて、ボルトP-Dで固定します。

① ブラケットをテレビの中央になるようにスライドさせます。

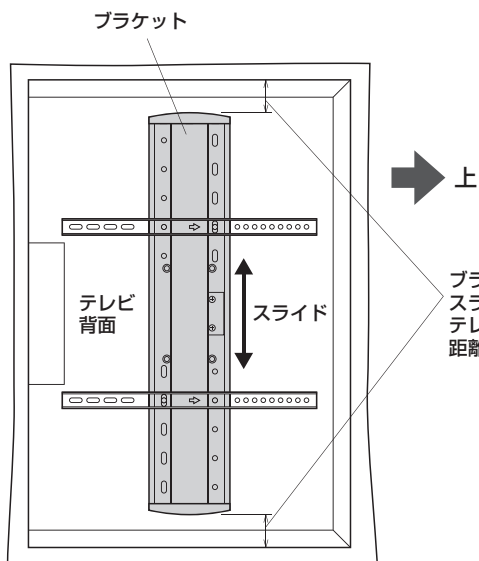

ブラケットを  
スライドさせて  
テレビの左右の  
距離を同じにします。

② ボルトP-Dで固定します。

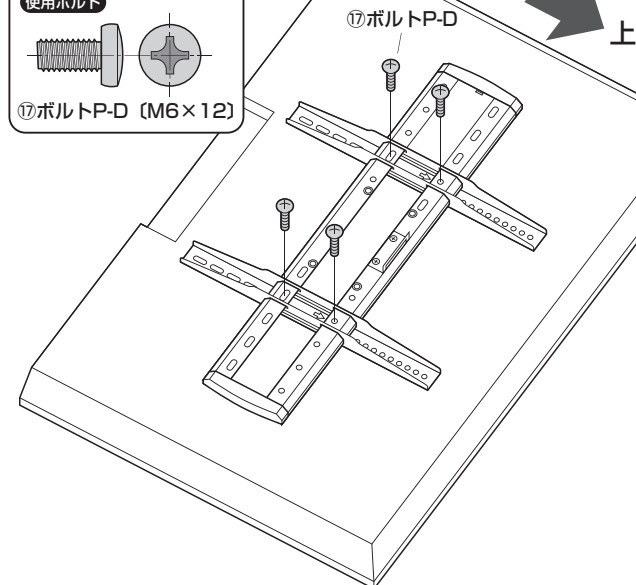
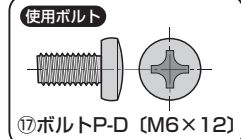

## 7 支柱EにレッグフレームCを取付けます。

①5 ボルトP-B ※六角レンチ(6mm)P-Iで締め付けます。  
①4 ワッシャーP-A

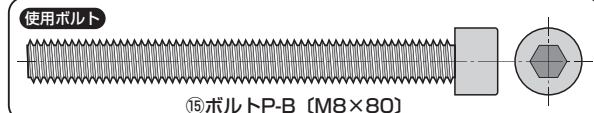
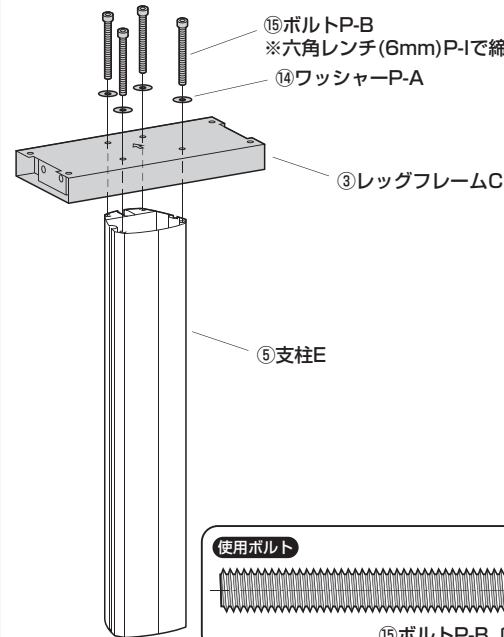

## 8 レッグフレームCにレッグフレームBを取付けます。

① レッグフレームCを横向きに倒し、2本のボルトP-CでレッグフレームBを取付けます。

①6 ボルトP-C  
※六角レンチ(6mm)P-I  
で締め付けます。

② レッグフレームB  
※矢印の方向が後です。

**注意**  
指などを挟まないように  
十分ご注意ください。

③ レッグフレームC  
※矢印の方向が後です。

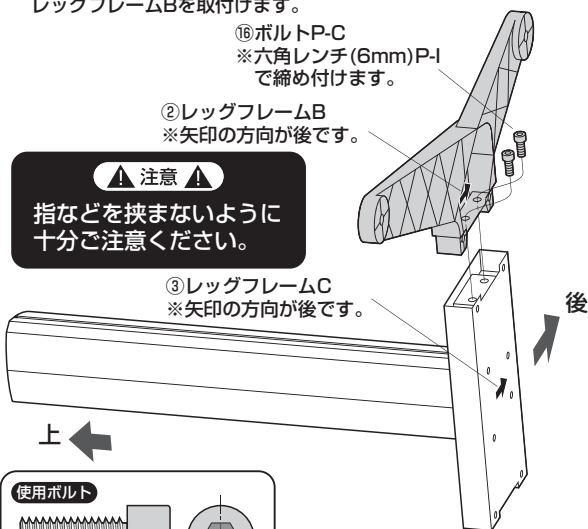

② 2本のボルトP-Cでしっかりと固定します。

①6 ボルトP-C  
※六角レンチ(6mm)P-I  
で締め付けます。

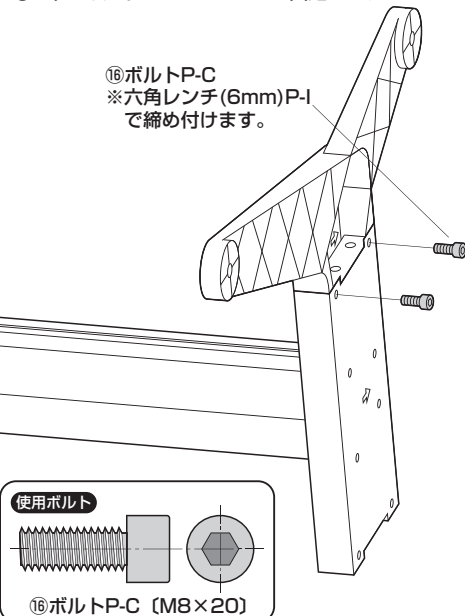

## 9 レッグフレームCにレッグフレームAを取付けます。

① レッグフレームCに2本のボルトP-CでレッグフレームAを取付けます。

①6 ボルトP-C  
※六角レンチ(6mm)P-I  
で締め付けます。

**注意**  
指などを挟まないように  
十分ご注意ください。

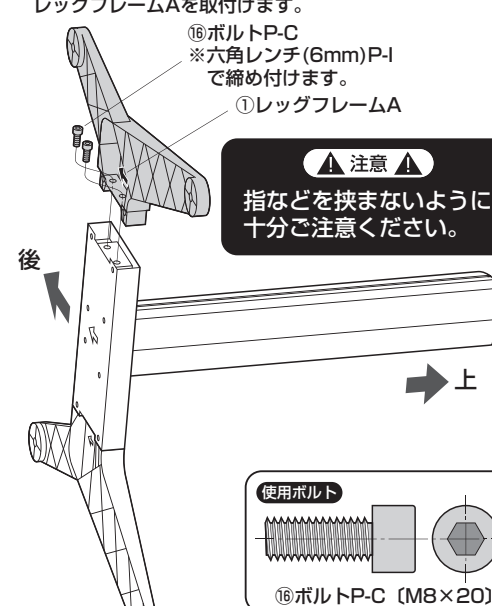

② 2本のボルトP-Cでしっかりと固定します。

①6 ボルトP-C  
※六角レンチ(6mm)P-I  
で締め付けます。

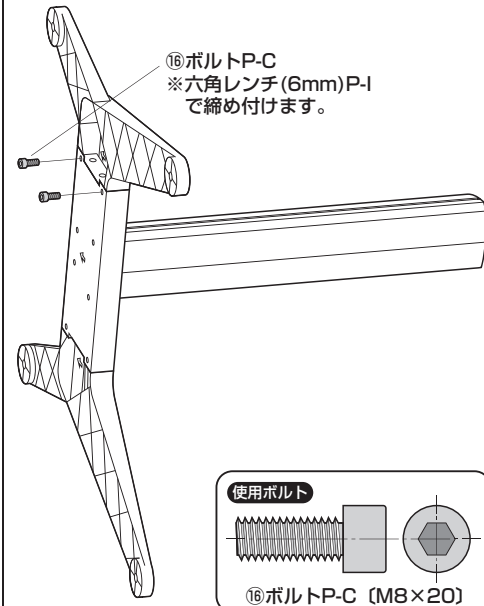

**10** キャスターDのストッパーをロックします。

▲注意▲

指などを挟まないように十分ご注意ください。

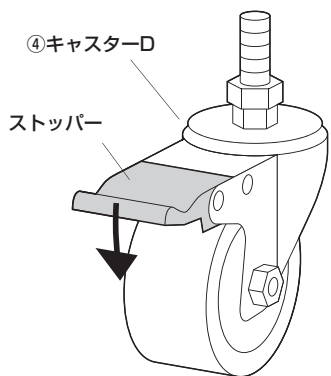

※同様に残りの3個のキャスターDのストッパーもロックしておきます。

**11** キャスターDのナットを一番下まで下げます。

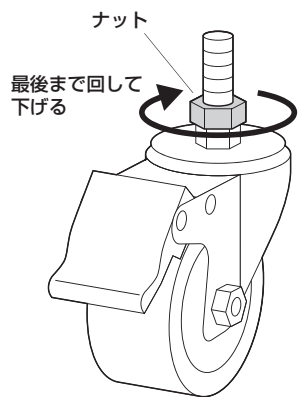

※同様に残りの3個のキャスターDのナットも下に下げておきます。

**12** レッグフレームA、レッグフレームBにキャスターDを取付けます。

①キャスターDを矢印の方向に回して取付けます。

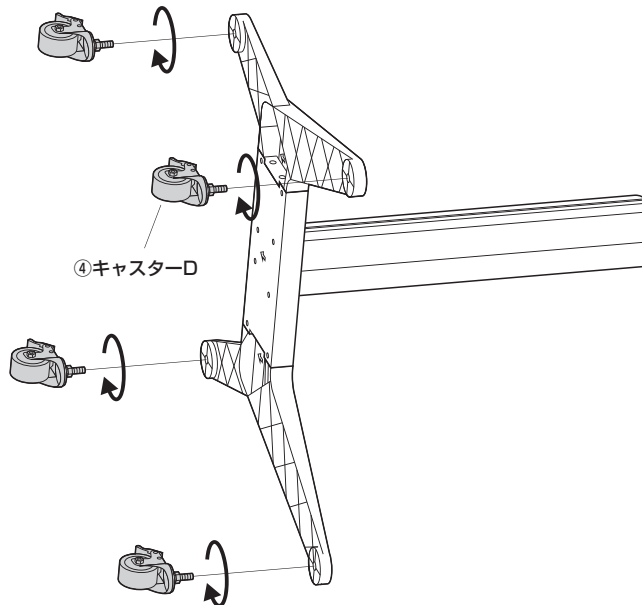

②スパナ(大)P-Eでしっかりと締め付けて固定します。

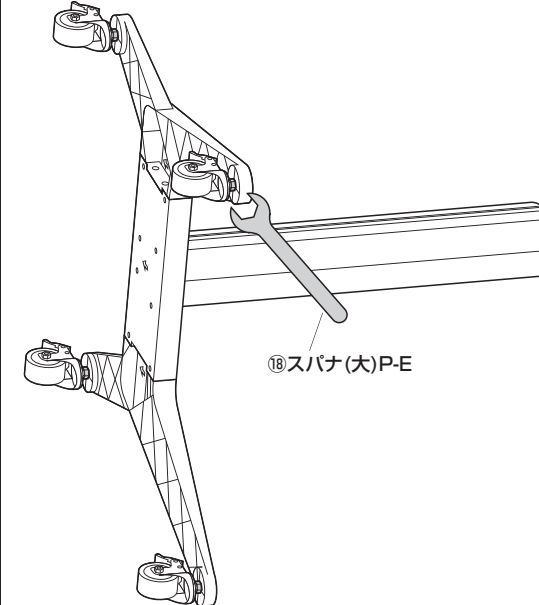

**13** 組み立てた支柱Eとレッグフレームを起します。

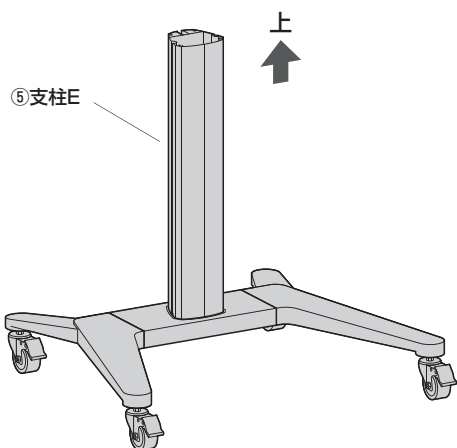

**14** 棚板(大)のボルトを緩めます。

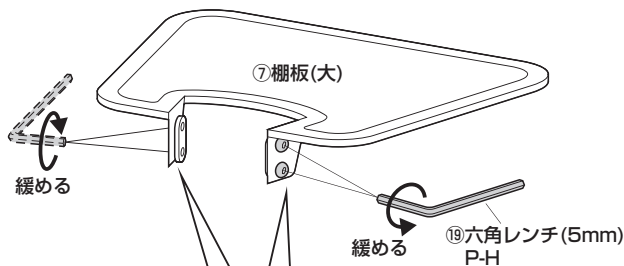

下から見た図

棚板(大)のボルトを緩め、内側のプレートに4mm以上離します。

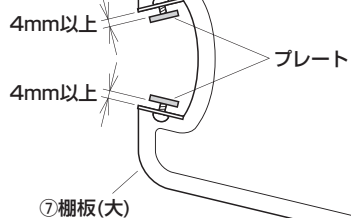

**15** 支柱(大)に棚板(大)を取付けます。

①支柱(大)の左右の溝に棚板(大)のプレートを差し込みます。

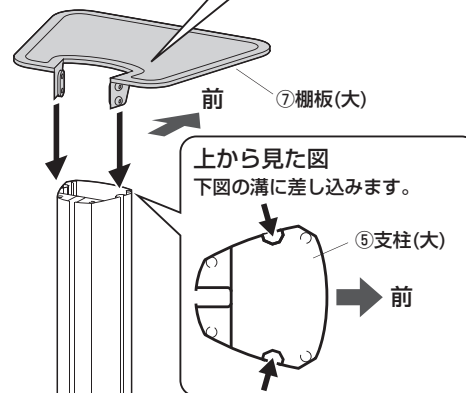
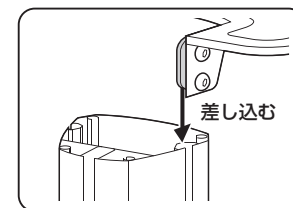

②任意の高さで棚板(大)のボルトを六角レンチ(5mm)でしっかりと締め付け、固定します。

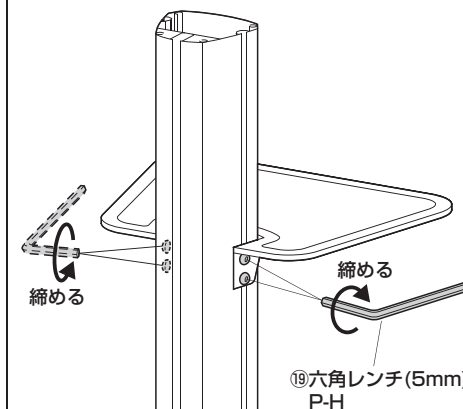

16 支柱Eに支柱Fを取付けます。

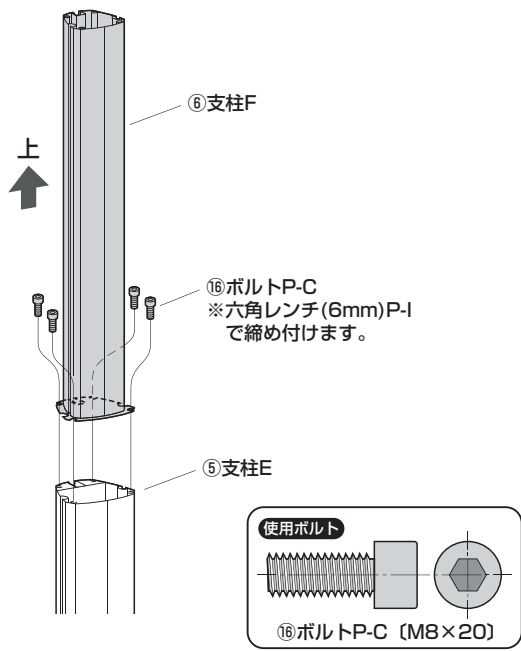

17 支柱(大)にハンドルを取付けます。

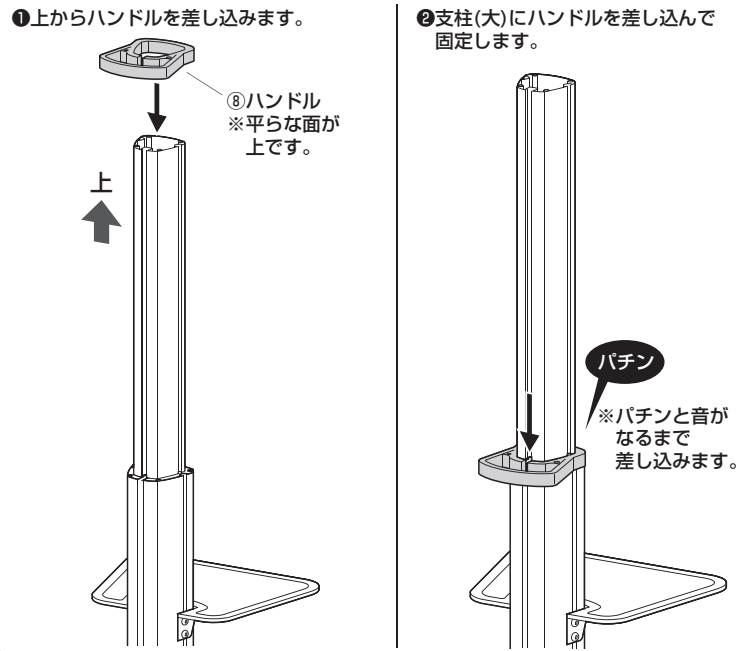

18 高さ調節ユニットのボルトを緩めます。

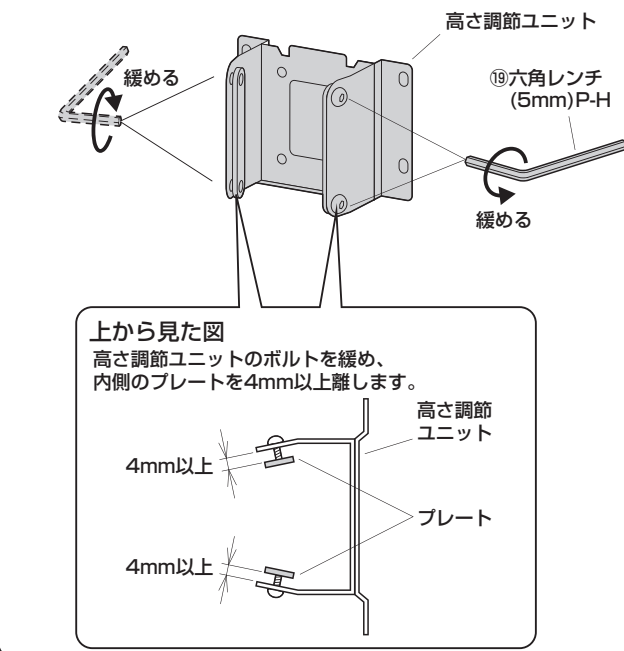

19 支柱Fに高さ調節ユニットを取付けます。

①支柱Fの左右の溝に高さ調節ユニットのプレートを差し込みます。

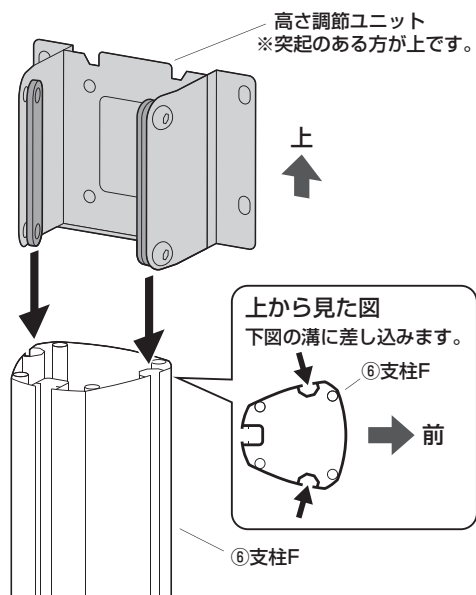

②任意の高さで高さ調節ユニットのボルトを六角レンチ(5mm)P-Hでしっかりと締め付けて固定します。

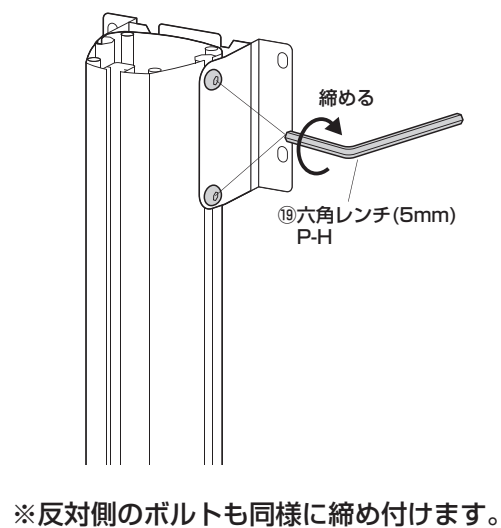

20 高さ調節ユニットの突起にブラケットのスリットを引っ掛けます。

⚠ 注意 ⚠ この作業は必ず大人2人以上で行ってください。

⚠ 注意 ⚠ 指などを挟まないように十分ご注意ください。

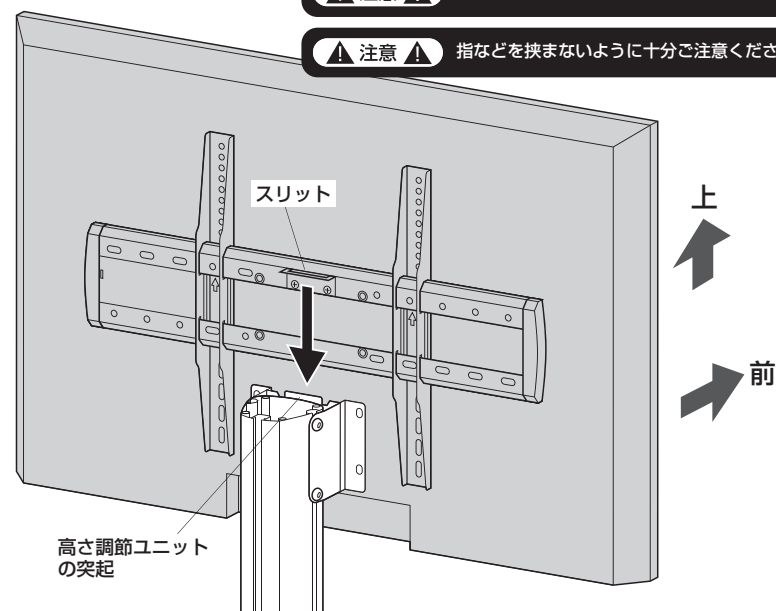



21 高さ調節ユニットにブラケット(大)を固定します。

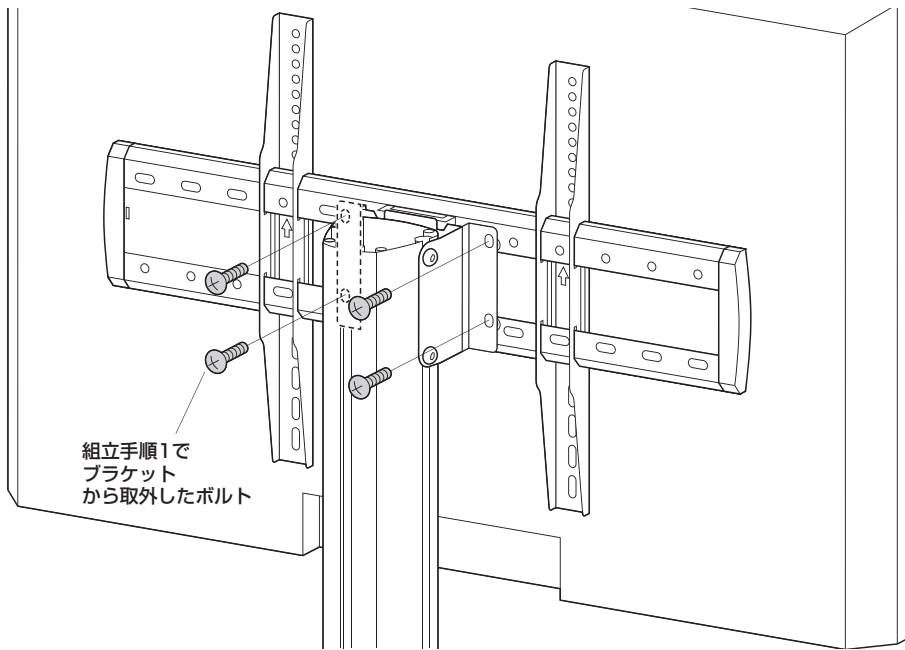

22 支柱Fにキャップを取付けます。

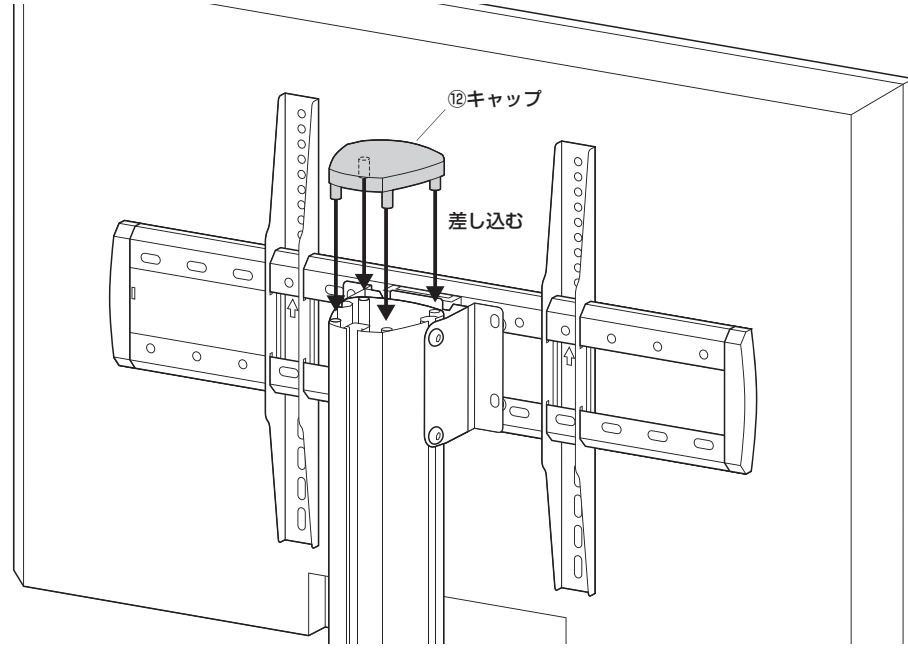

23 ハンドルに六角レンチを収納します。

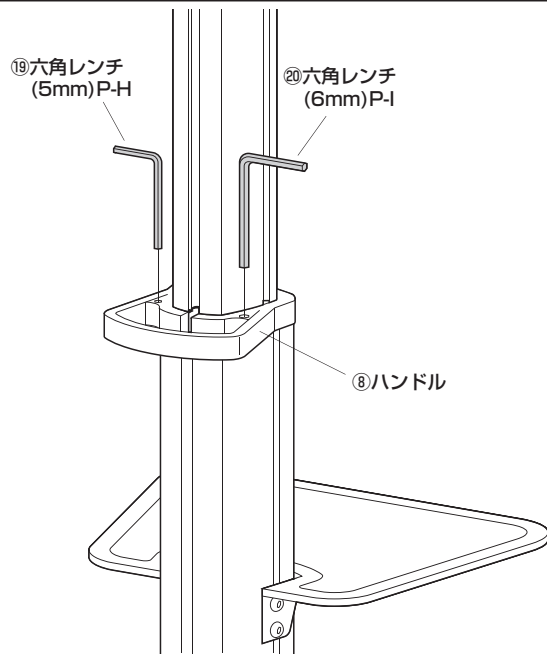

24 テレビのケーブルを配線して完成です。

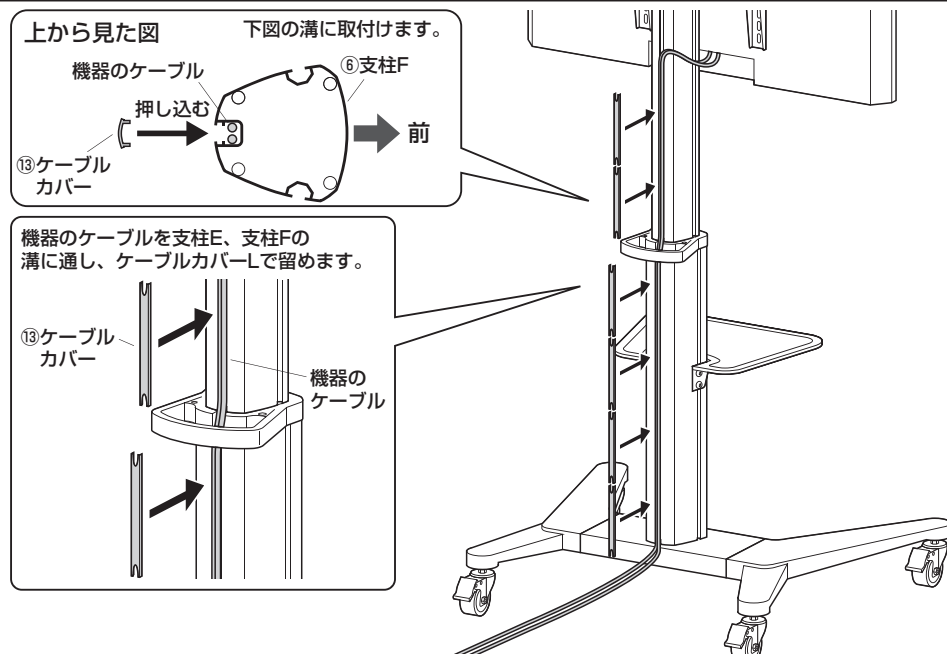

# テレビの高さ調節方法

①高さ調節ユニットの下図のボルトを取外します。

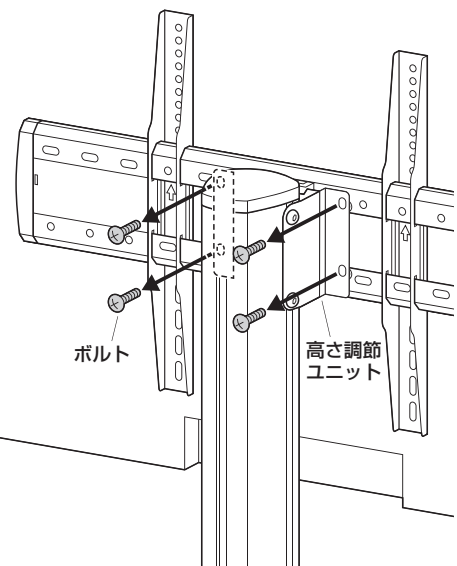

②高さ調節ユニットからブラケットを取外します。

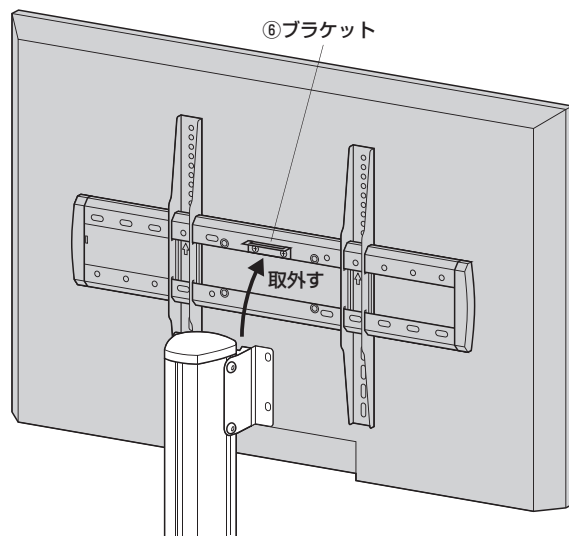

**注意** この作業は必ず大人2人以上で行ってください。

③高さ調節ユニット側面のボルトを緩めて任意の高さに調節します。調節後はしっかりと締め付けて固定します。

**注意** 必ずテレビを取外してから作業してください。

**注意** 指などを挟まないように十分ご注意ください。

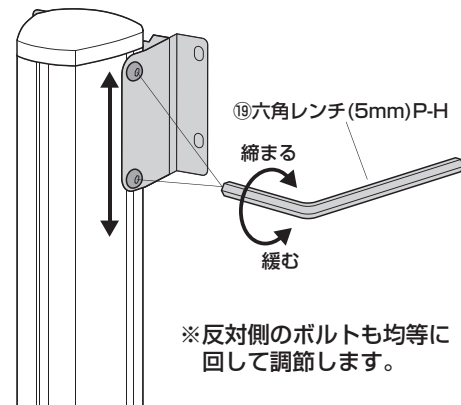

※反対側のボルトも均等に回して調節します。

④組立手順20・21を参照し、再度テレビを取付けます。

**注意** この作業は必ず大人2人以上で行ってください。

**注意** 指などを挟まないように十分ご注意ください。

