

この度は、弊社製品をお買求めいただきましてありがとうございました。
本製品は組立式になっておりますので、下記の要領で組立ててください。
パッキングケースの中には、下記の部品が入っています。

**組立説明書は組立て後も
大切に保管してください。**

この製品を第三者に貸し出すときは、この説明書も共に
貸し出し、よく読んでから使用するようご指導ください。

完成図

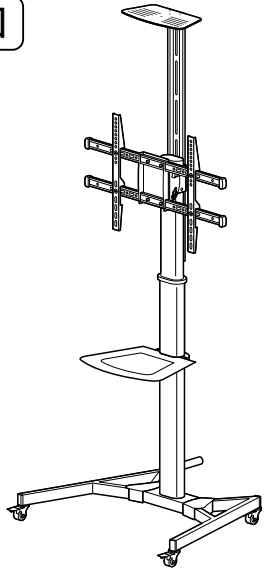

<組立てに必要な人数>

大人2人以上

<用意していただくもの>

- ・プラスドライバー
- ・毛布
- ・手袋 (ケガ等を防ぐために着用をおすすめします)

組立部品

※部品の欠品や破損があった場合は、品番(100-PL012など)と下記の部品番号(①~⑳)と部品名(スペーサーM-Gなど)をお知らせください。
※部品番号④⑳の部品は本製品には付属しません。

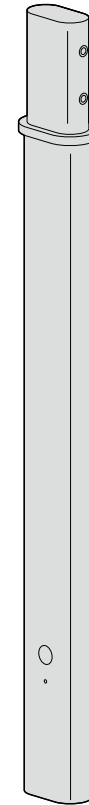
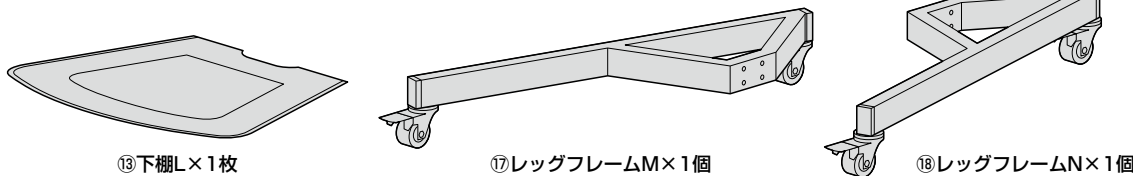
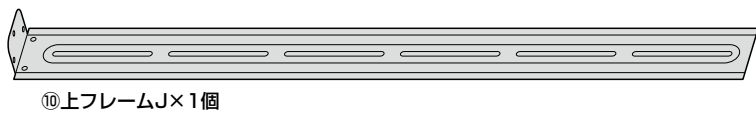
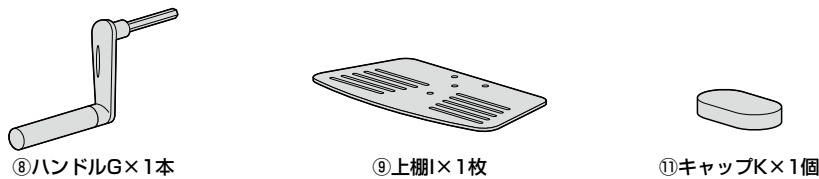
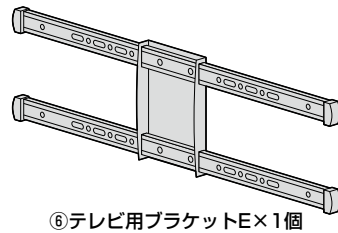
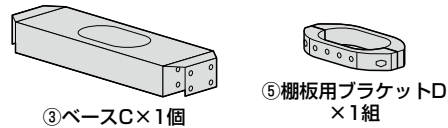

使用ボルト類

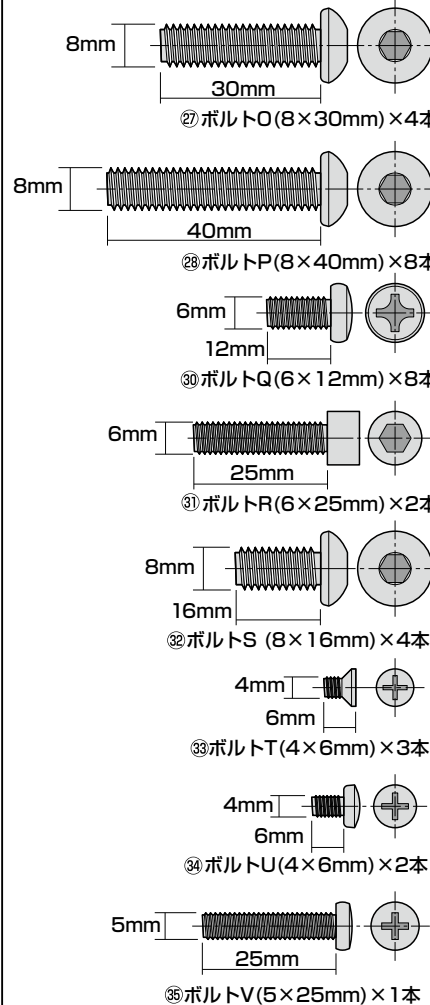

ディスプレイ取付け用ボルト類

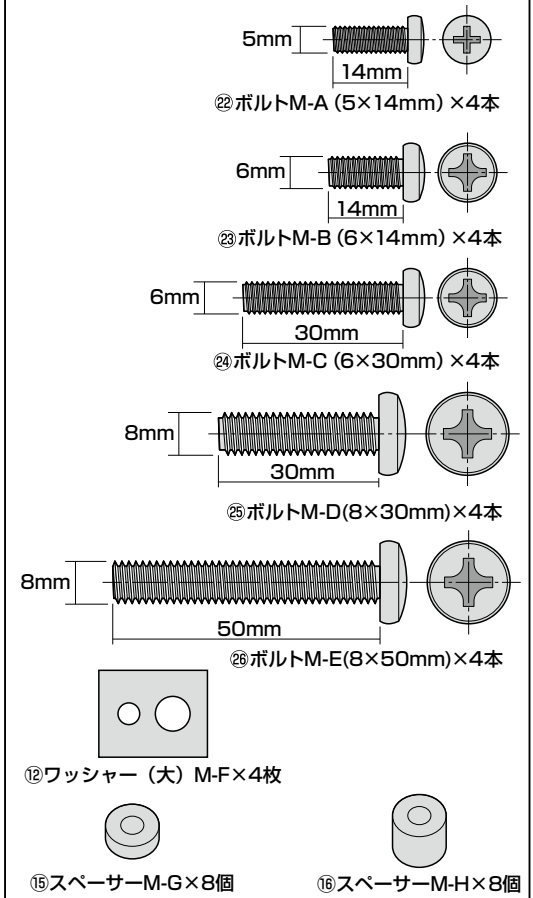

※ディスプレイの取付けに適した部品を
ご選定いただき、ご利用ください。



手順 1

後から見た図

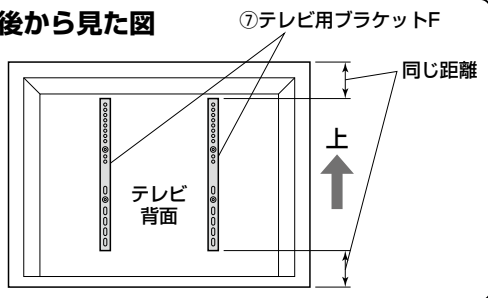

テレビ用ブラケット取付け位置の注意

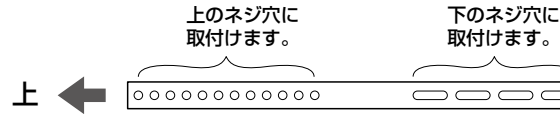

ボルトとプレートの組合せ

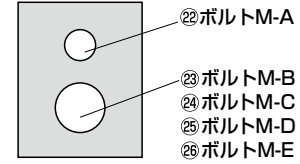

ディスプレイ取付け用ボルト類

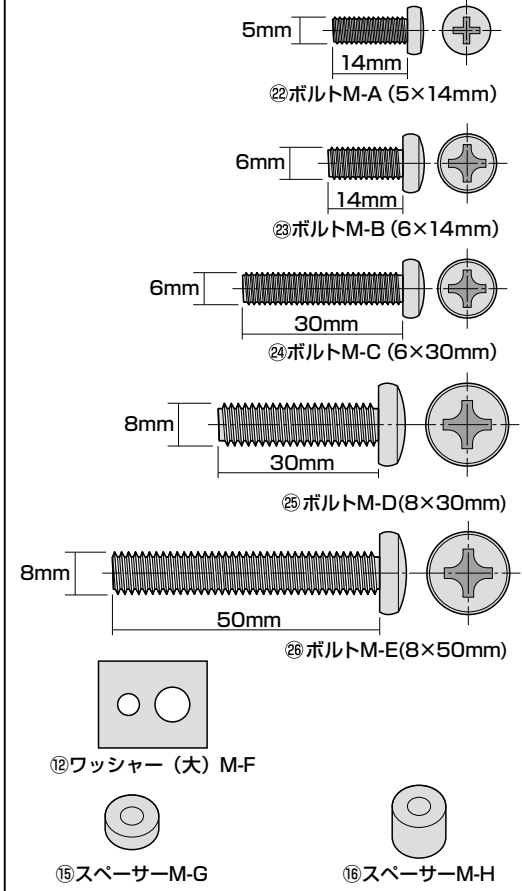

※ディスプレイの取付けに適した部品をご選定いただき、ご利用ください。

⑦テレビ用ブラケットF

㉒ボルトM-A～㉖ボルトM-E
㉒ワッシャー (大) M-F

㉓スペーサーM-G
㉔スペーサーM-H

ディスプレイの突起と干渉する場合

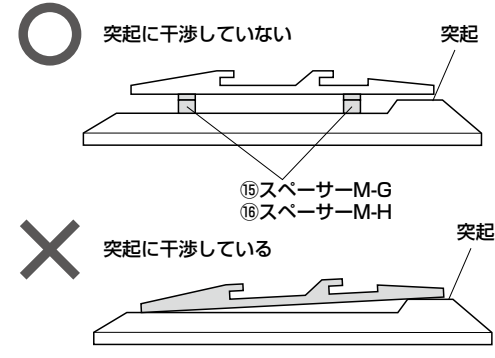

<ボルト選定時の注意>

▲ 注意 ▲
耐荷重以上のディスプレイは取付けしないでください。

▲ 注意 ▲
毛布などを下に敷いてください。

▲ 注意 ▲
ディスプレイに付属しているスタンド類は取外してください。

▲ 注意 ▲
付属のボルトが合わない場合は、市販の適切なサイズのボルトをご用意ください。

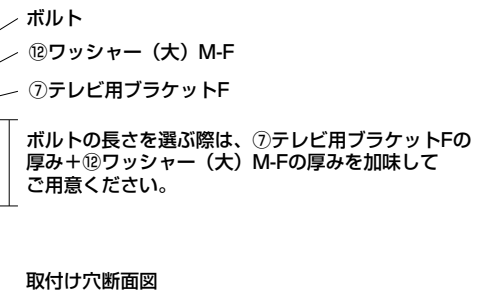
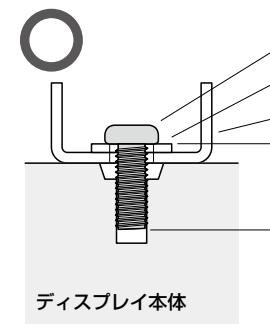
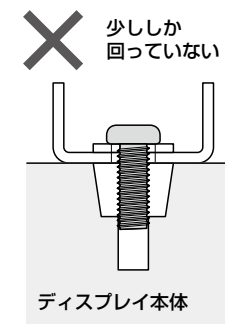
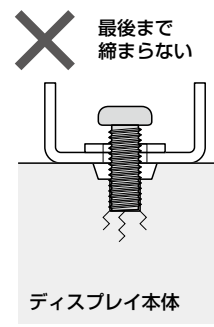

手順 2

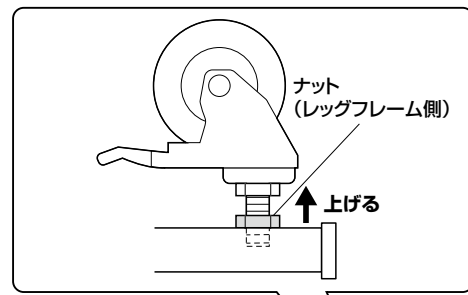

⑰レッグフレームM

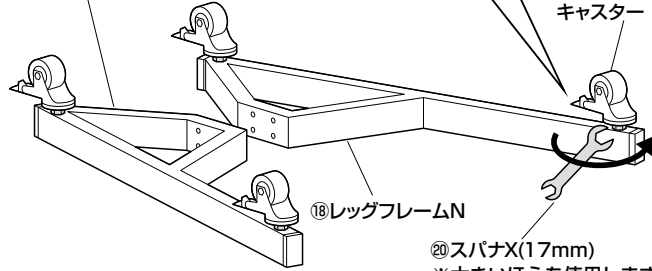

▲注意▲ キャスターにはグリスが付いています。服などが汚れないようにご注意ください。

手順 3

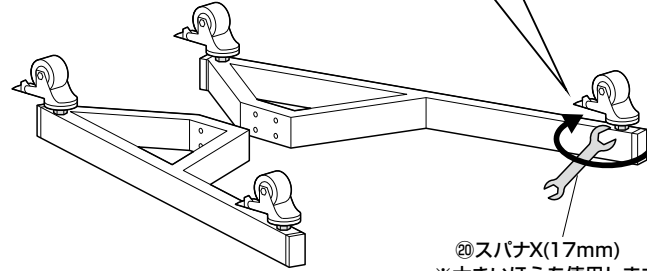
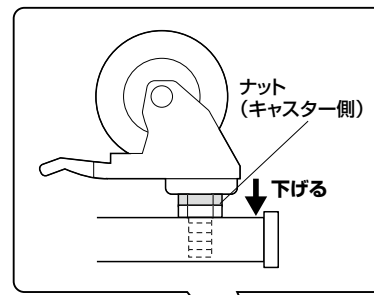

▲注意▲ キャスターにはグリスが付いています。服などが汚れないようにご注意ください。

手順 4

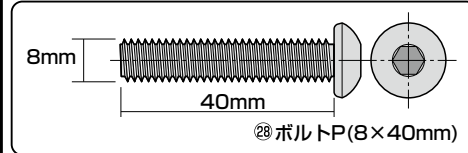
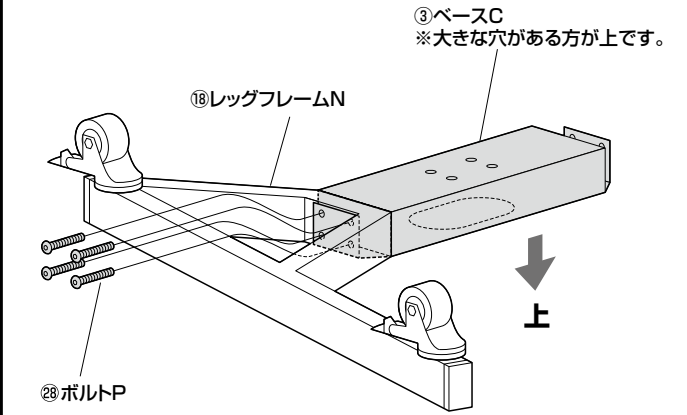

手順 5

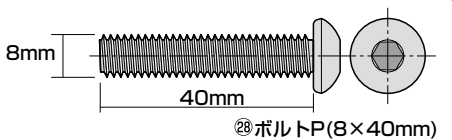
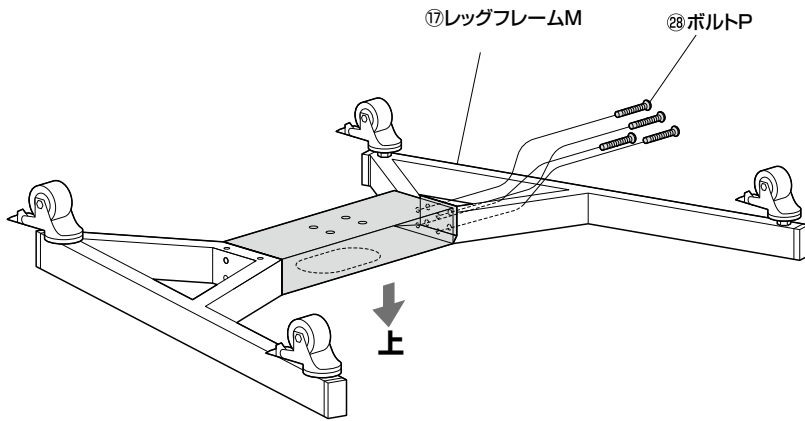

手順 6

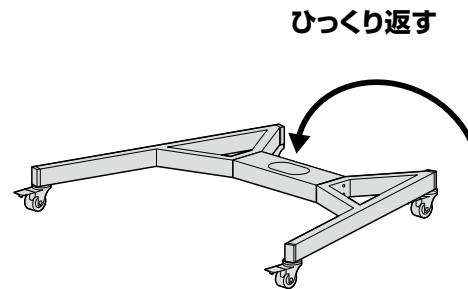

手順 7

＜上から見た図＞

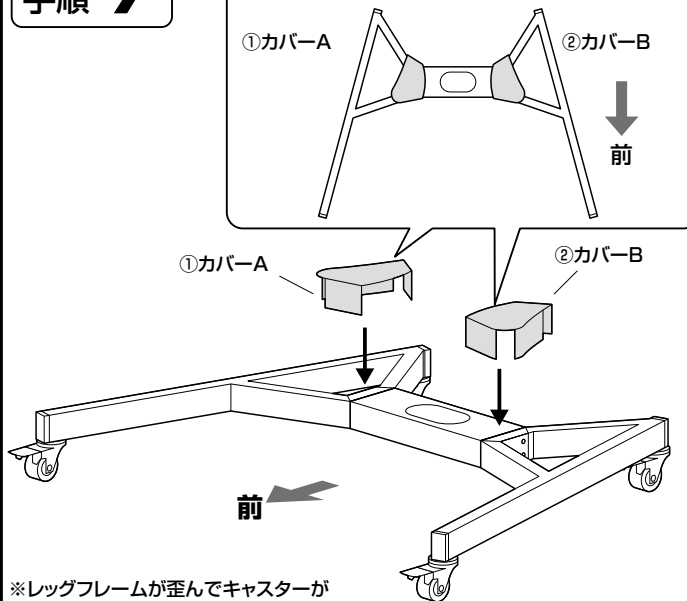

※レッグフレームが歪んでキャスターが4輪とも地面に設置しない場合は、ボルトを緩めて締め直してからカバーを取付けます。

手順 8

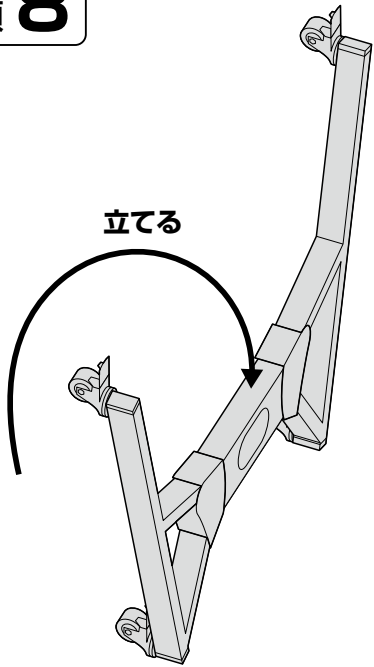

手順 9

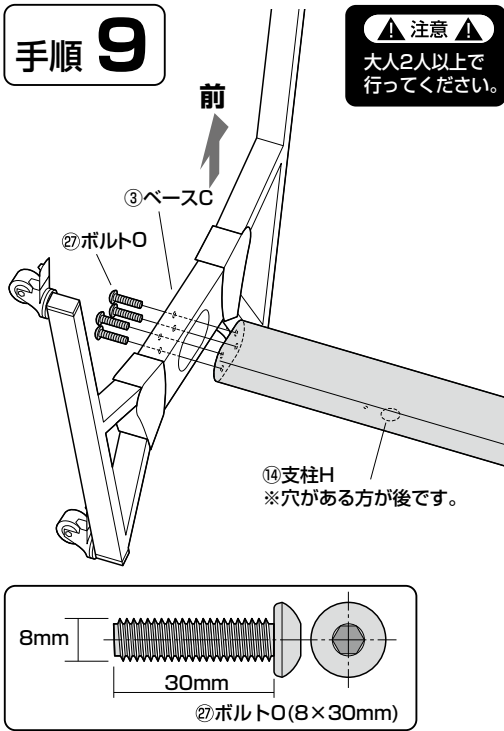

▲ 注意 ▲
大人2人以上で
行ってください。

手順 10

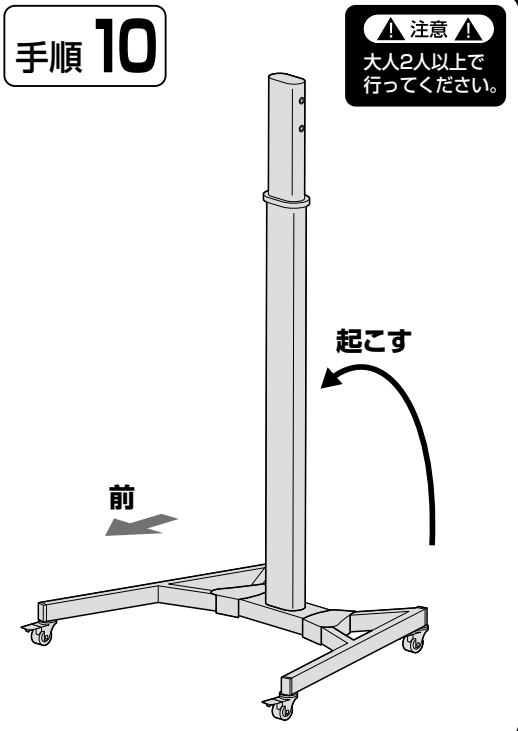

▲ 注意 ▲
大人2人以上で
行ってください。

手順 11

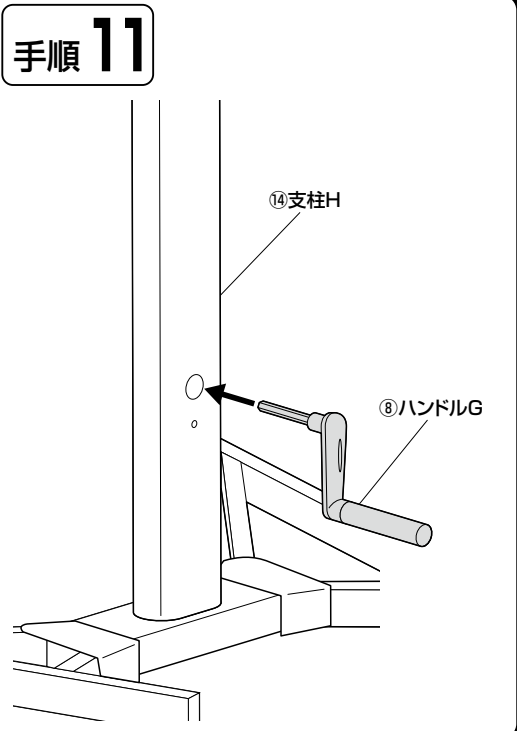

手順 12

※支柱の上側が300mm程度になるまで、
ハンドルを回して支柱を伸ばします。

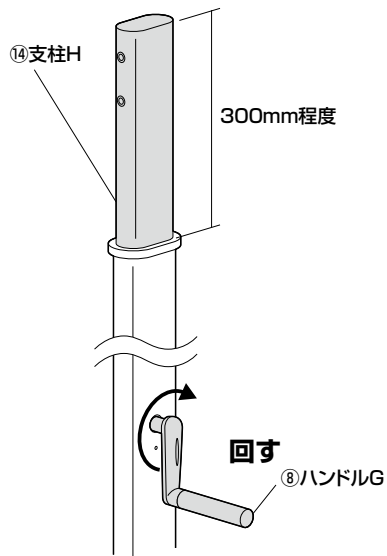

手順 13

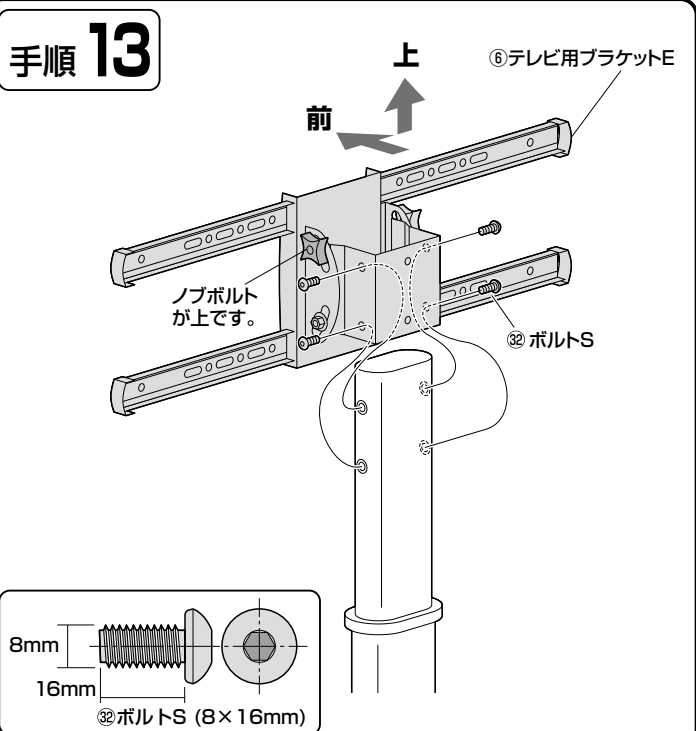

手順 14

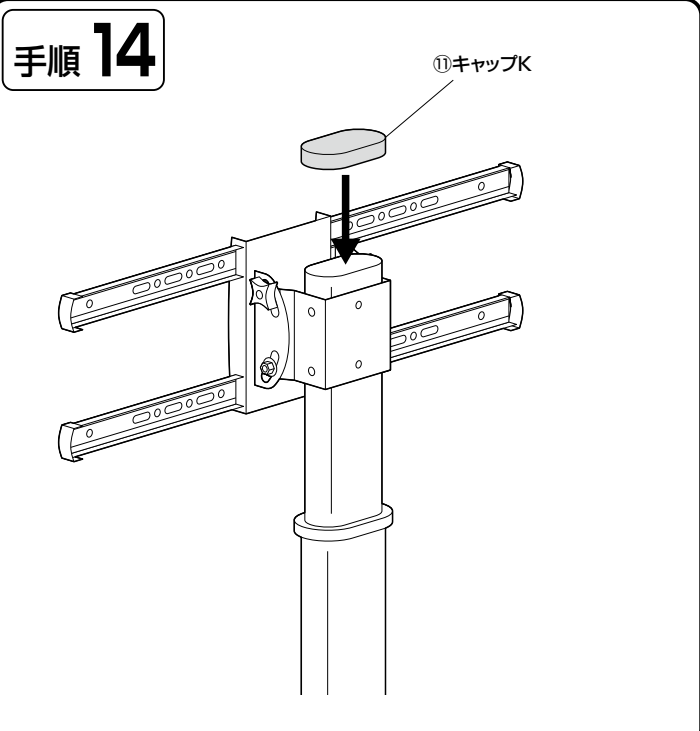

手順 15

<後ろから見た図>

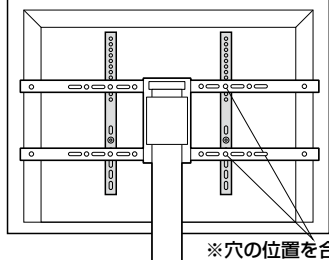

<前から見た図>

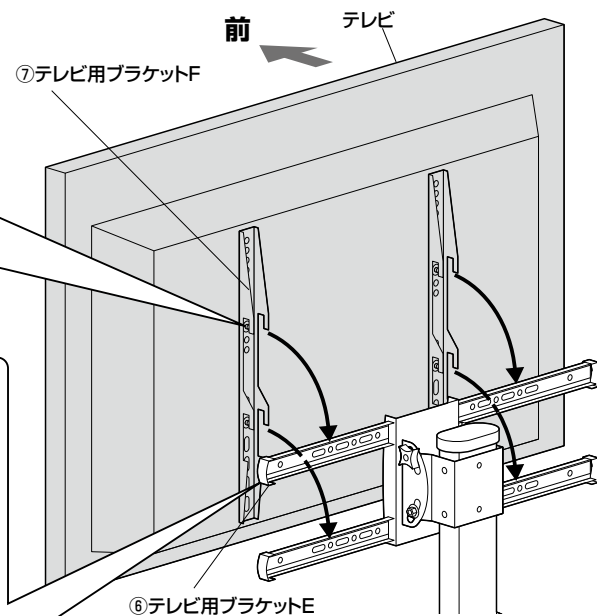
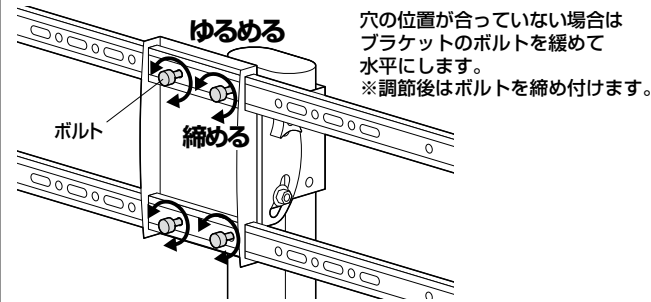

⚠ 注意 ⚠
大人2人以上で
行ってください。

⚠ 注意 ⚠
指などを挟まないように
十分ご注意ください。

手順 16

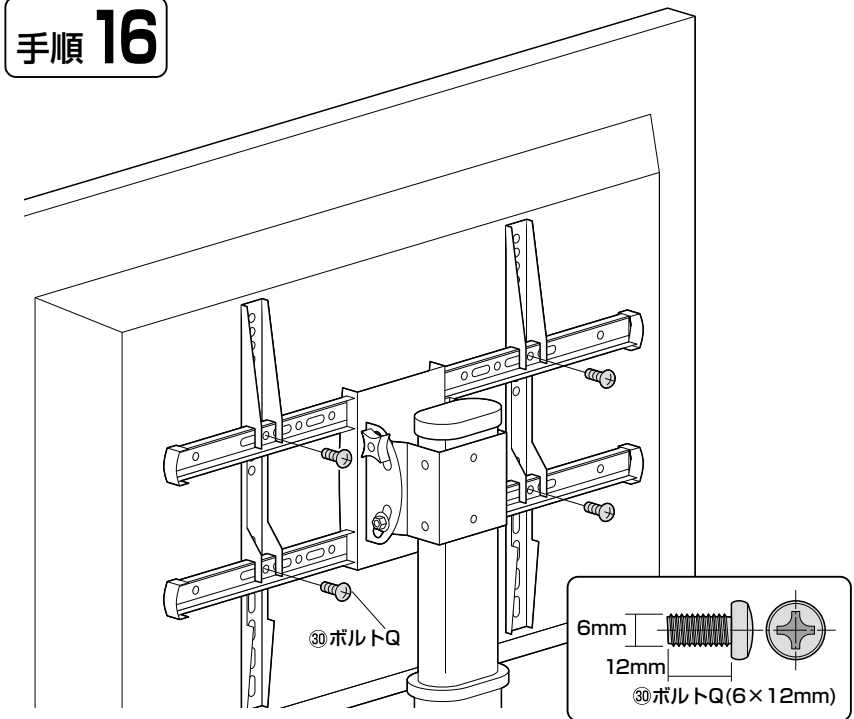

手順 17

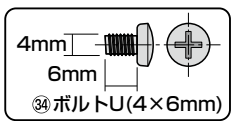
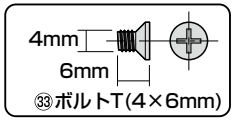
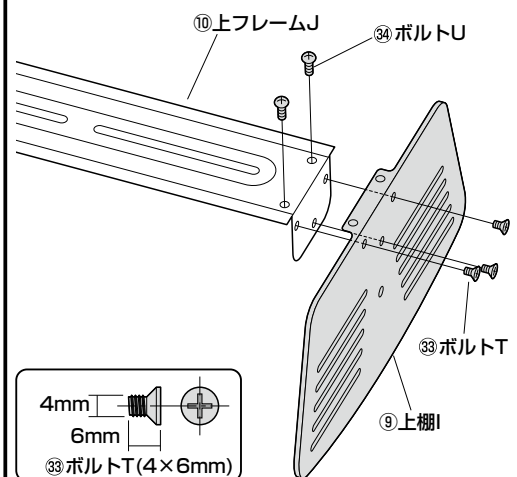

手順 18

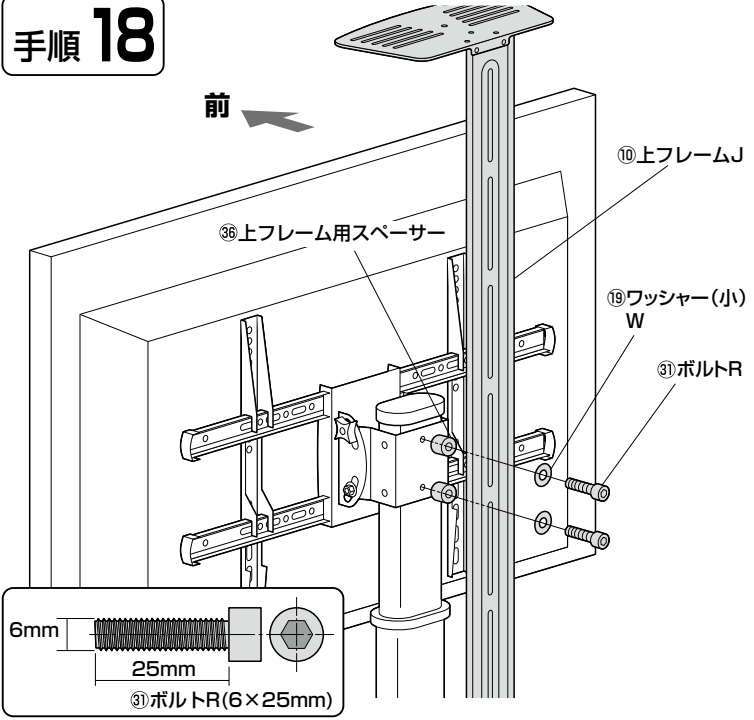

手順 19

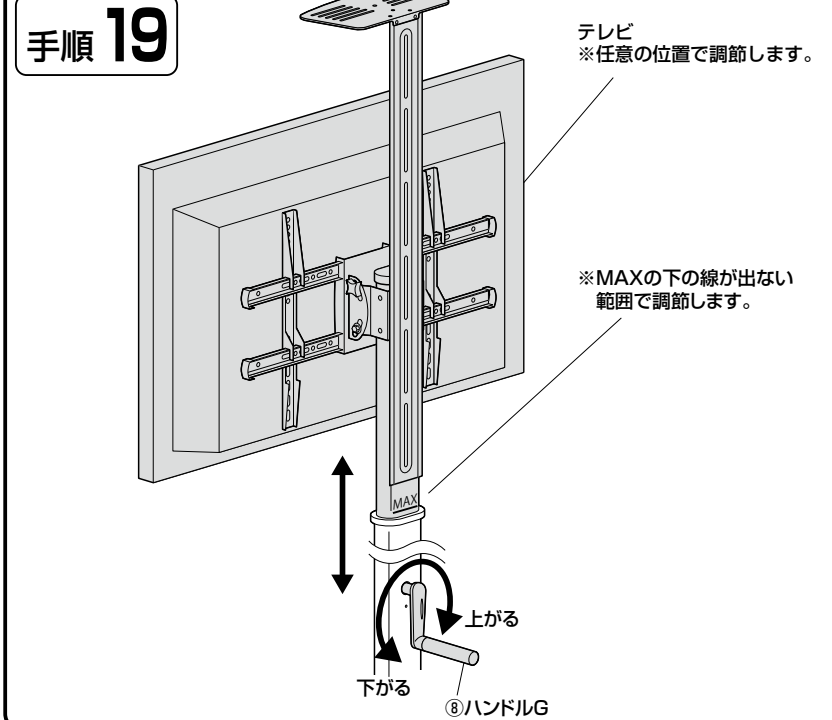

手順 20

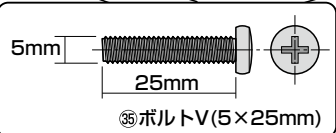
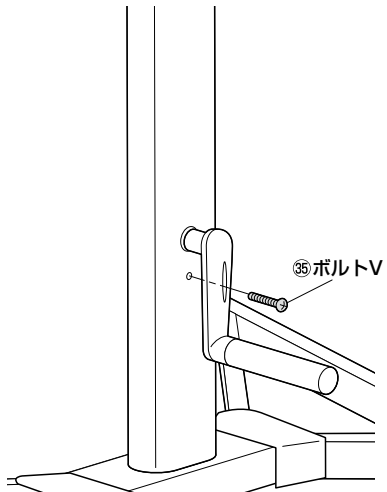

手順 21

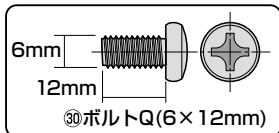
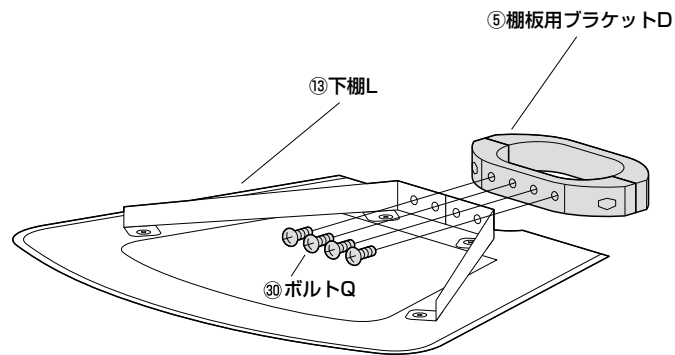

手順 22

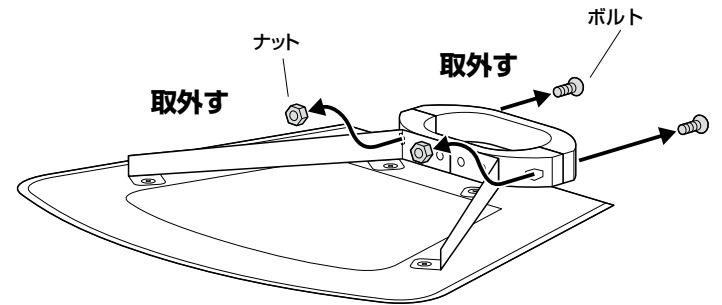

手順 23

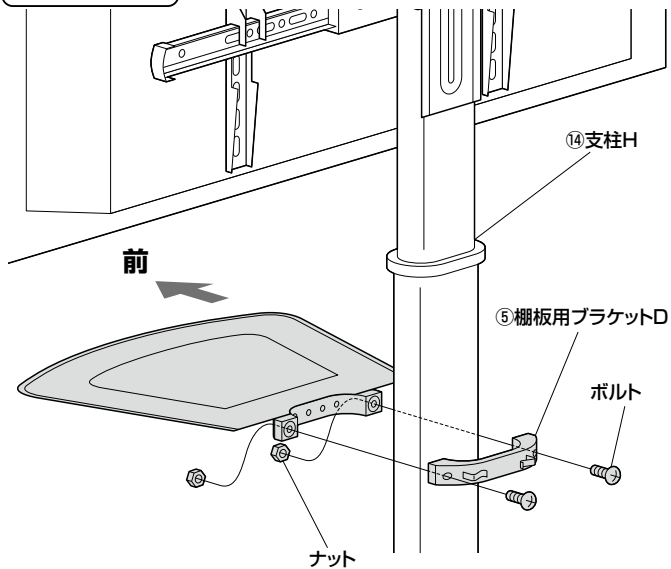

手順 24

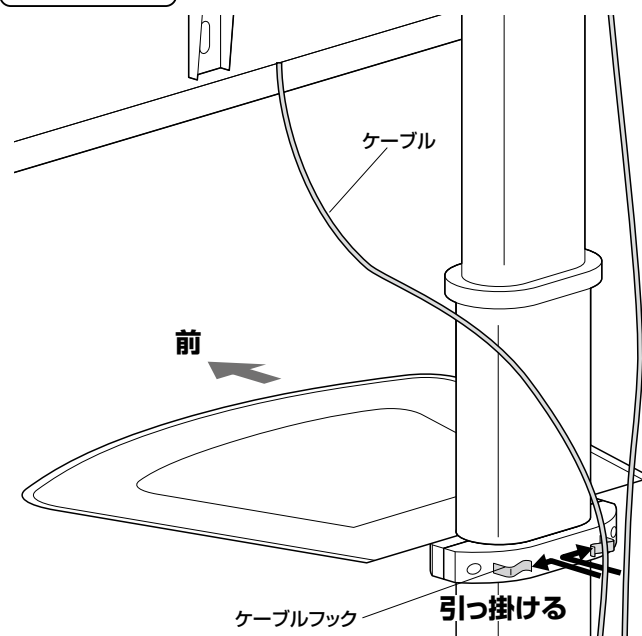

手順 25

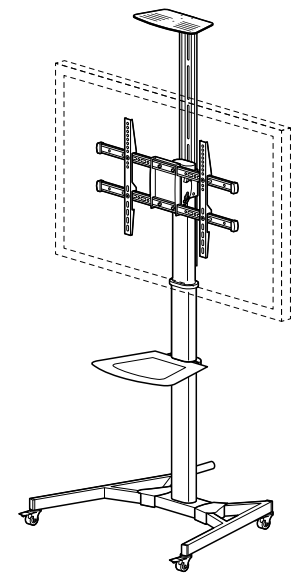

▲ 注意 ▲
最後にゆるみやガタつきがないか確認してください。

角度の調節方法

手順 1

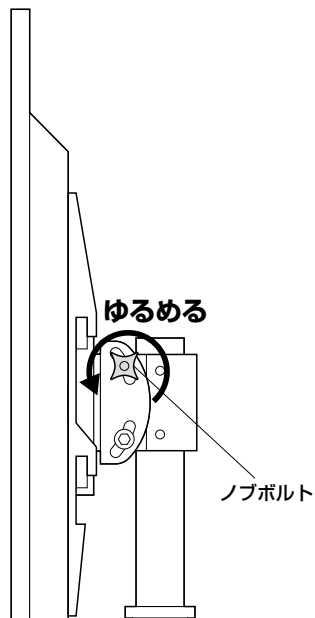

手順 2

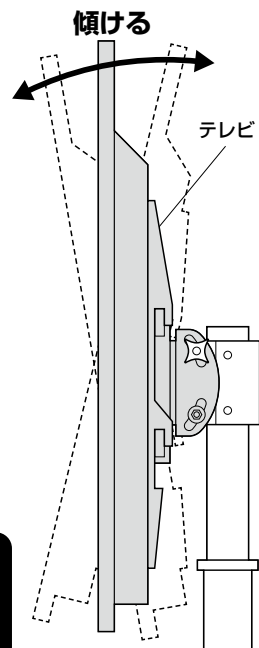

▲ 注意 ▲
可動部分で指などを
はさまないように
十分ご注意ください。

手順 3

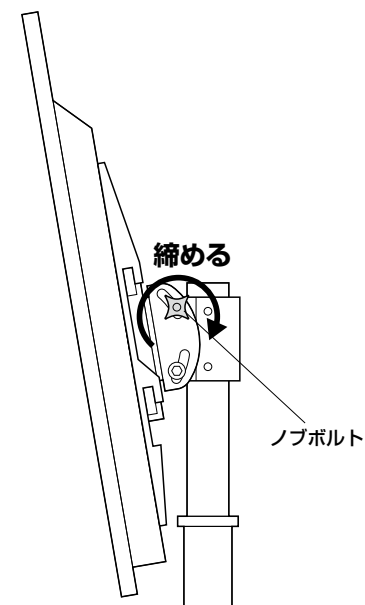

テレビを縦にする場合

手順 1

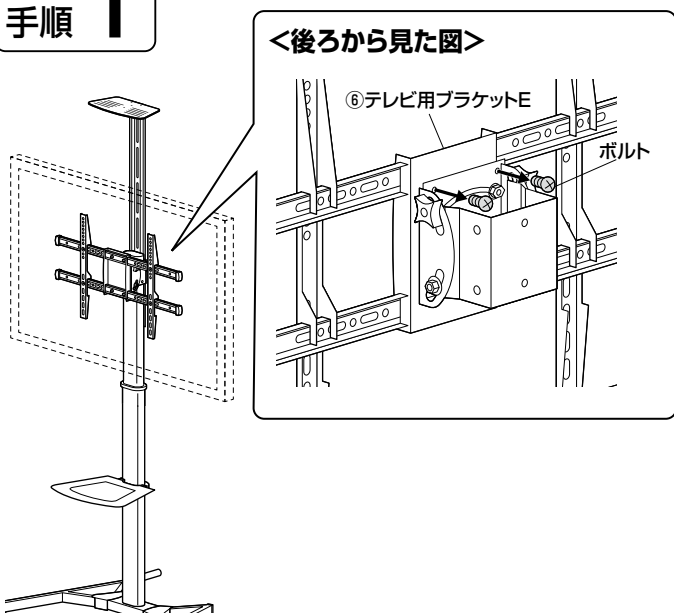

手順 2

※上棚はテレビが当たらない高さに
取付けておいてください。

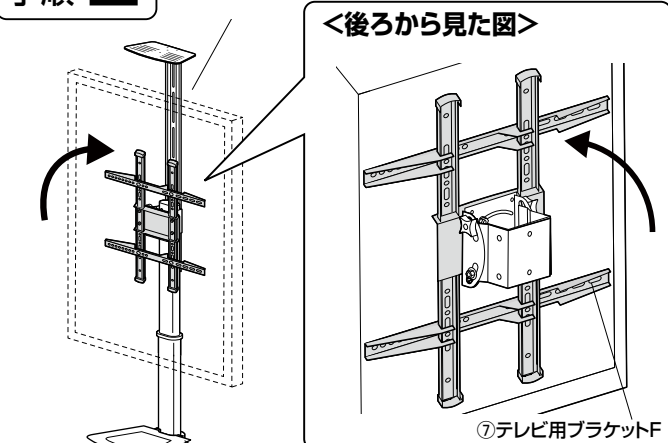

▲ 注意 ▲
可動部分で指などを
はさまないように
十分ご注意ください。

※下棚はテレビが当たらない高さに
取付けておいてください。

手順 3

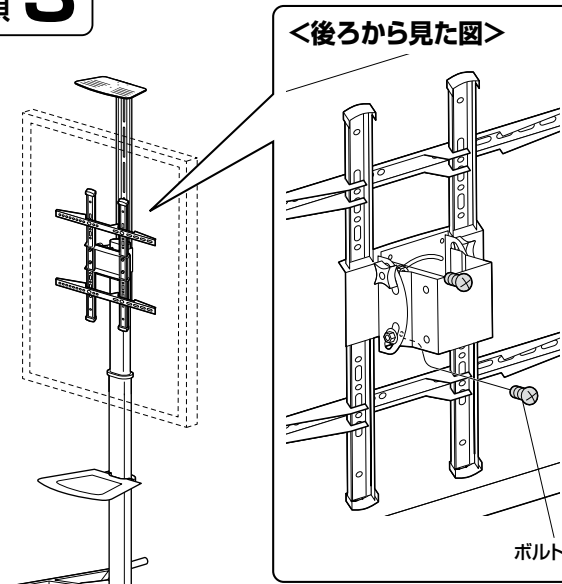

キャスターのメンテナンス方法

手順 1

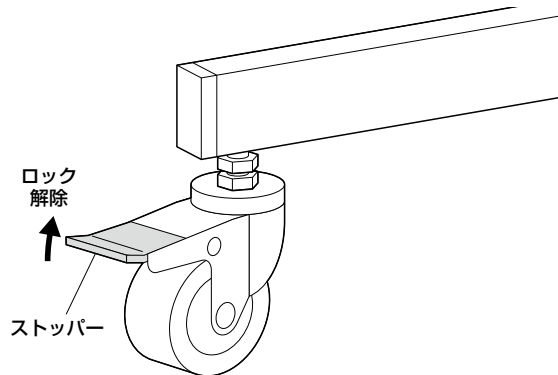

手順 2

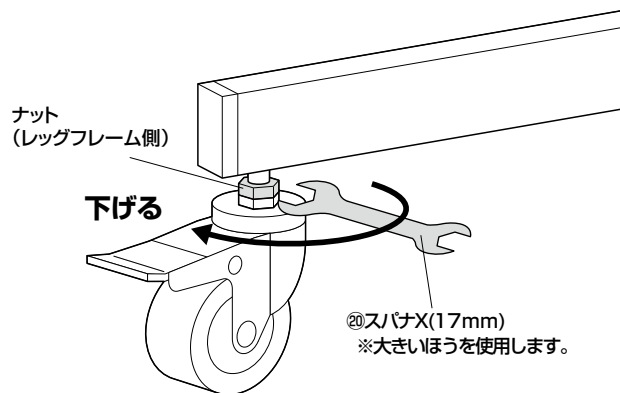

手順 3

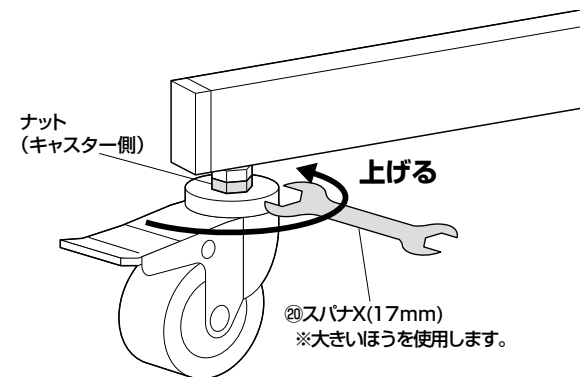

移動時のご注意

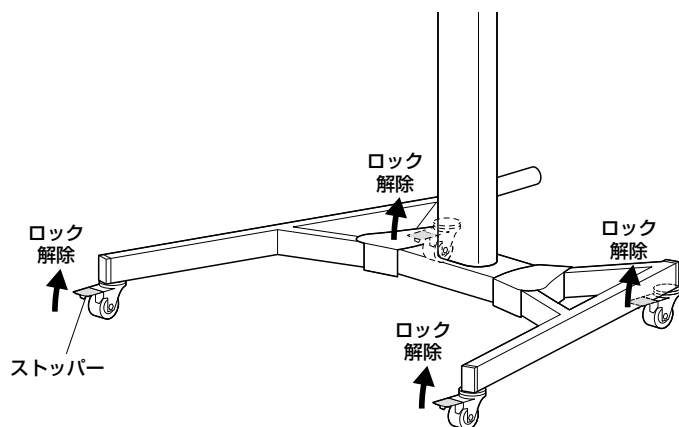

▲ 注意 ▲

ロックを解除しないで移動させようとすると、キャスターが緩んで転倒し、ケガや破損の恐れがあります。

安全の為に注意していただく点

- ▲ テレビは4本のボルトでしっかりと固定してください。
 - ▲ 可動部分で指をはさまないように気を付けてください。
 - ▲ 本製品を振動のある所に置くのはさけてください。
 - ▲ 耐荷重を超えるテレビは取付けないでください。
 - ▲ 室温の元で操作してください。
 - ▲ 2ヶ月毎を目安に、ボルトを締め直してください。
- 以上の点に注意して取扱ってください。