

この度は、弊社製品をお買求めいただきましてありがとうございました。
本製品は組立式になっておりますので、下記の手順で組立ててください。
パッキングケースの中には、下記の部品が入っています。

**組立説明書は大切に
保管してください。**

この製品を第三者に貸し出すときは、この説明書も共に
貸し出し、よく読んでから使用するようご指導ください。

完成図

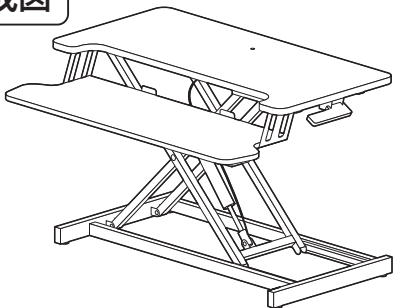

<組立てに必要な人数>

大人1人以上

<用意していただくもの>

- ・プラスドライバー
- ・はさみ
- ・手袋 (ケガ等を防ぐために着用をおすすめします)

組立部品

※部品の欠品や破損があった場合は、品番(100-MR205BKなど)と
下記の部品番号(①~⑧)と部品名(ストッパーなど)をお知らせください。

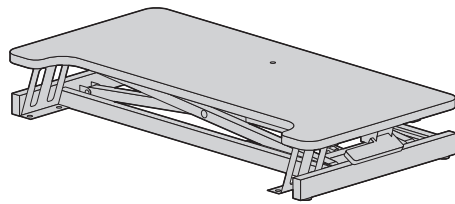

①リフトアップデスク×1台

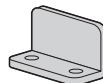

③ストッパー×2個

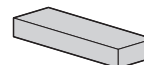

⑤クッション×2枚

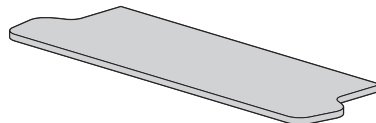

②サブテーブル×1枚



④脚パッド×4個



⑥ケーブルホルダー×2個

使用ボルト類

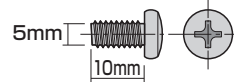

⑦ボルト (M5×10mm) ×4本

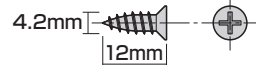

⑧ネジ (4.2×12mm) ×4本

手順 1

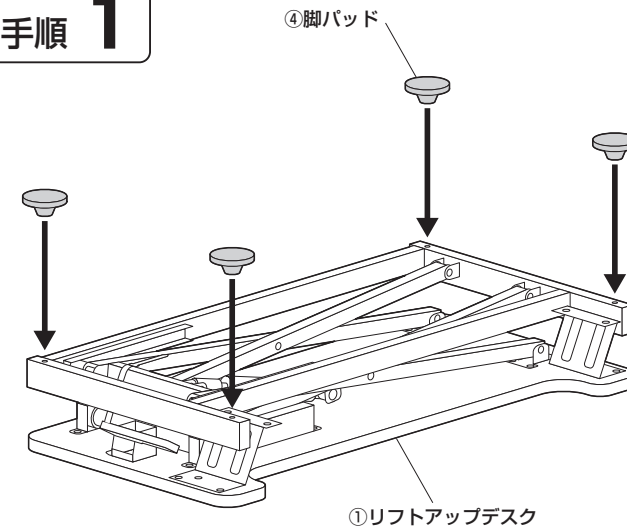

手順 2

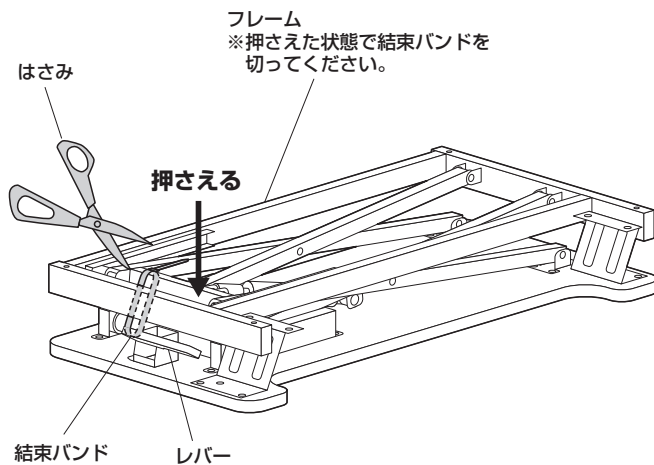

▲ 注意 ▲

レバーを押さえないでください。
フレームが持ち上がり、けがをする
恐れがあります。

手順 3

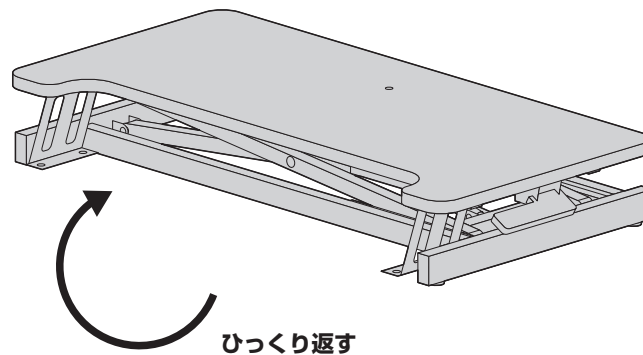

手順 4

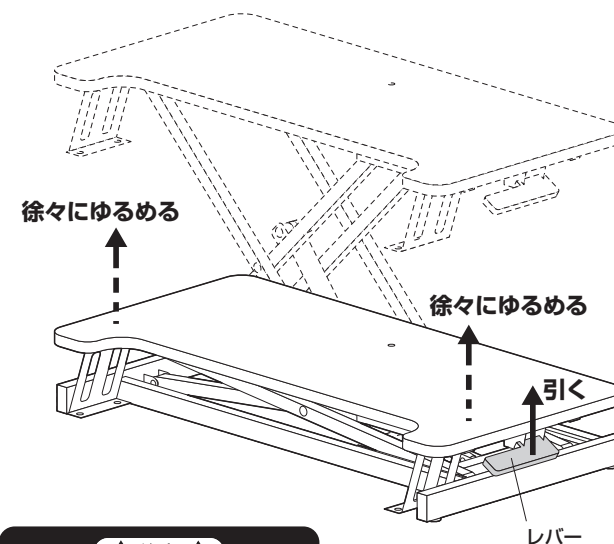

▲ 注意 ▲

可動部で指などはさまないように
十分ご注意ください。

手順 5

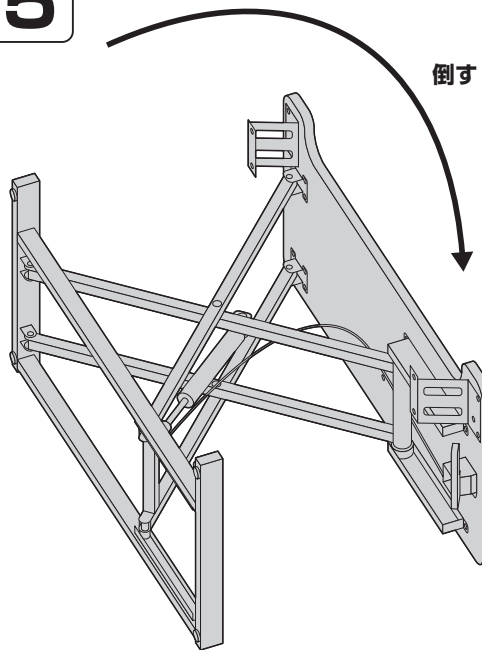

手順 6

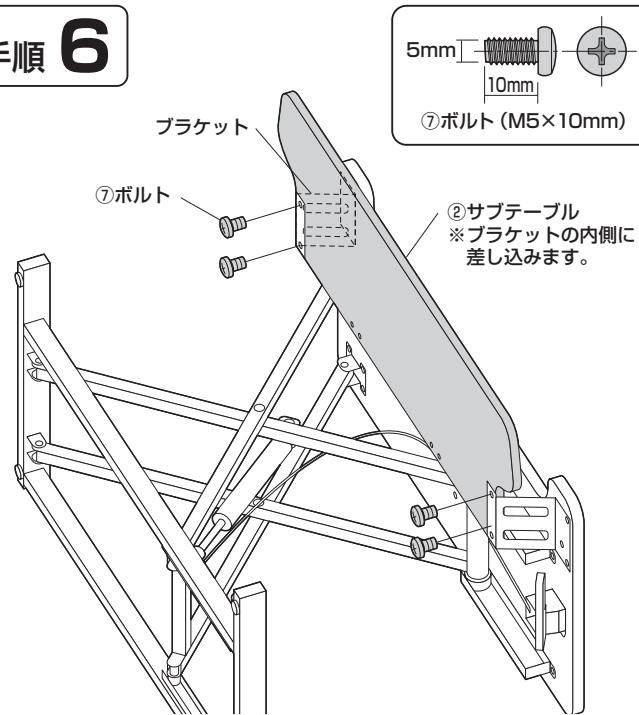

手順 7

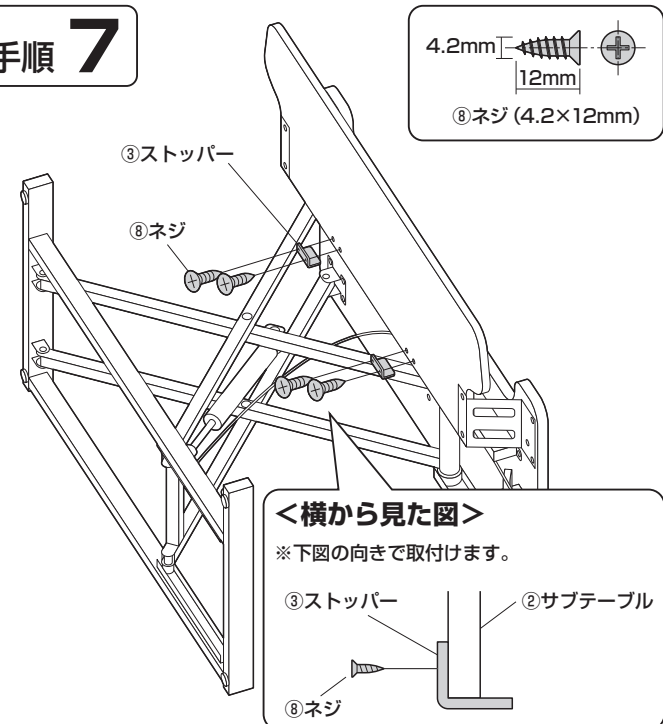

手順 8

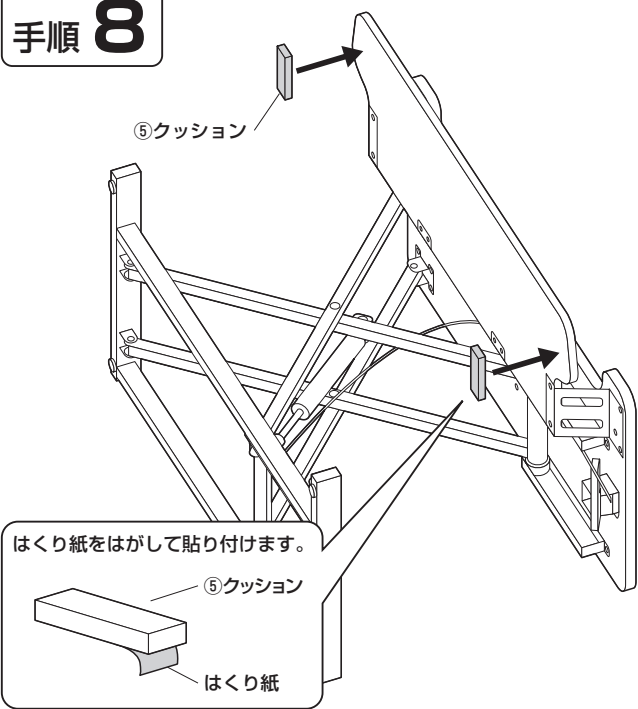

手順 9

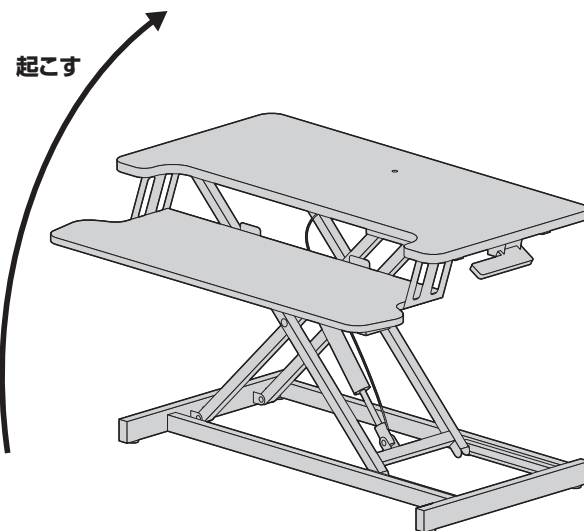

高さの調節方法



注意

可動部で指などをはさまないように十分ご注意ください。

レバーを引いたまま、天板を押さえます。

※天板の両端を押さえます。

※高くする場合は、天板を押さえる力を徐々にゆるめてください。

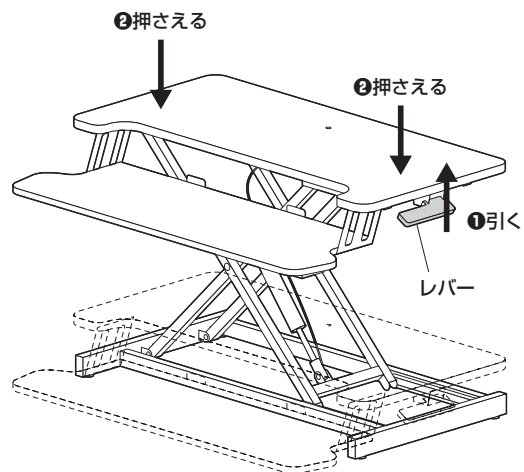

ケーブルホルダーの使用方法

①天板の裏面にケーブルホルダーを貼り付けます。

※天板を一番上まで高くした状態で行います。

はくり紙をはがして貼り付けます。



④ケーブルホルダー

はくり紙

④ケーブルホルダー

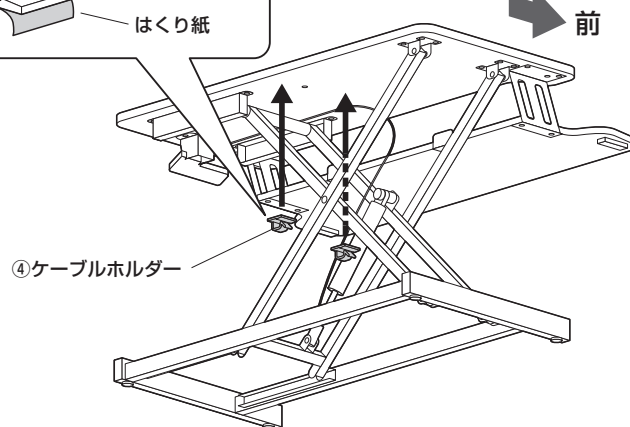

②機器のケーブルを引っ掛けます。

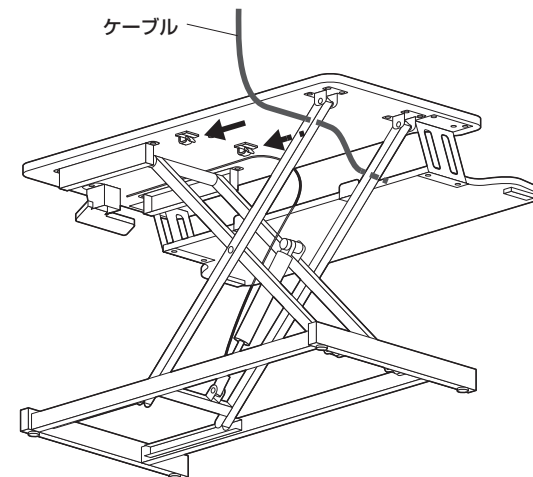

モニターアーム用ホールの使用方法

①天板のキャップを外します。

※天板を一番上まで高くした状態で行います。

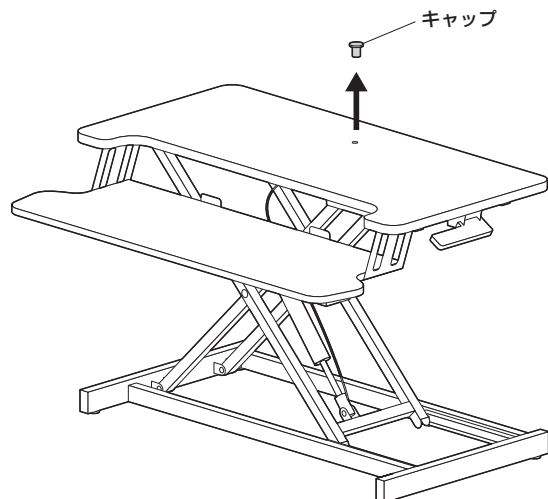

②グロメット固定式の弊社製モニターアーム(別売り)を取付けます。

※取付け方法は各モニターアームの取付け方に従ってください。

