

この度は、弊社製品をお買求めいただきましてありがとうございました。
本製品は組立式になっておりますので、下記の要領で組立てください。
パッキングケースの中には、下記の部品が入っています。

組立説明書は組立て後も
大切に保管してください。

この製品を第三者に貸し出すときは、この説明書も共に
貸し出し、よく読んでから使用するようご指導ください。

完成図

デスク上

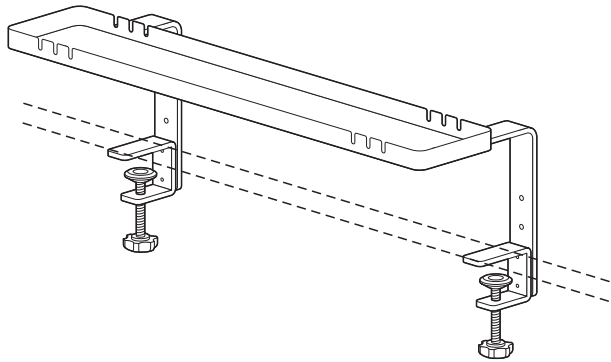

デスク下

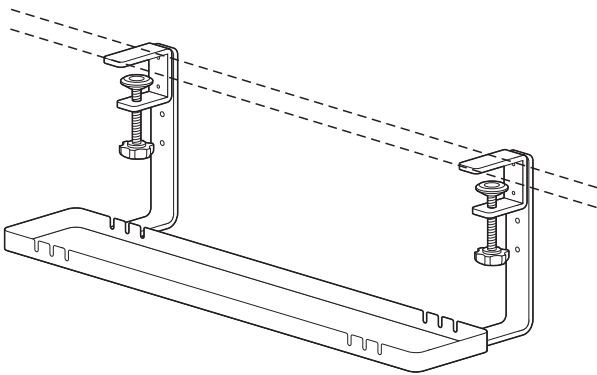

<組立てに必要な人数>

大人1人以上

<用意していただくもの>

・手袋 (ケガ等を防ぐために着用をおすすめします)

組立部品

※部品の欠品や破損があった場合は、品番(100-MR203BKなど)と
下記の部品番号(①~⑧)と部品名(プレートなど)をお知らせください。

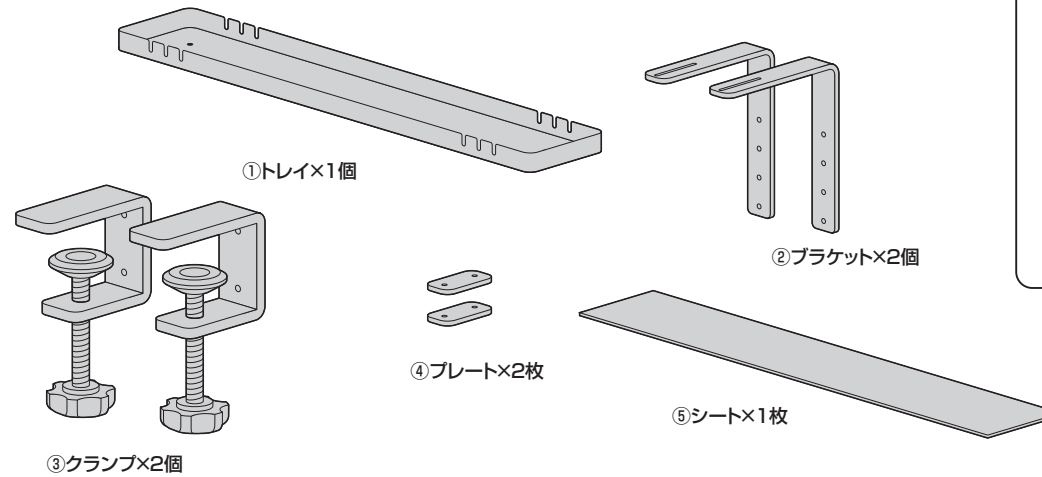

使用ボルト類

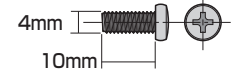

⑥ボルトA(M4×10mm)×4本

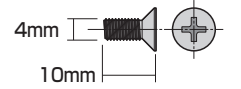

⑦ボルトB(M4×10)×4本

⑧ドライバー付き六角レンチ(5mm)×1本

デスク上取付け

手順 1

※任意の高さで取付けます。

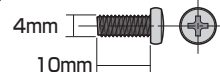
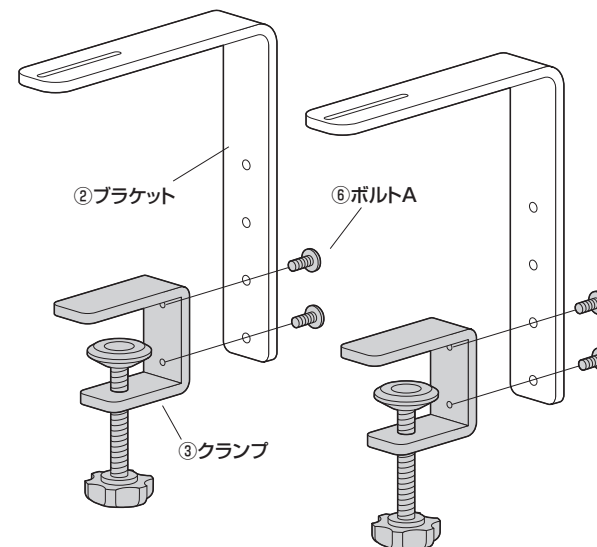

⑥ボルトA(M4×10mm)

デスク上取付け

手順 2

※左右同じ位置に取付けます。

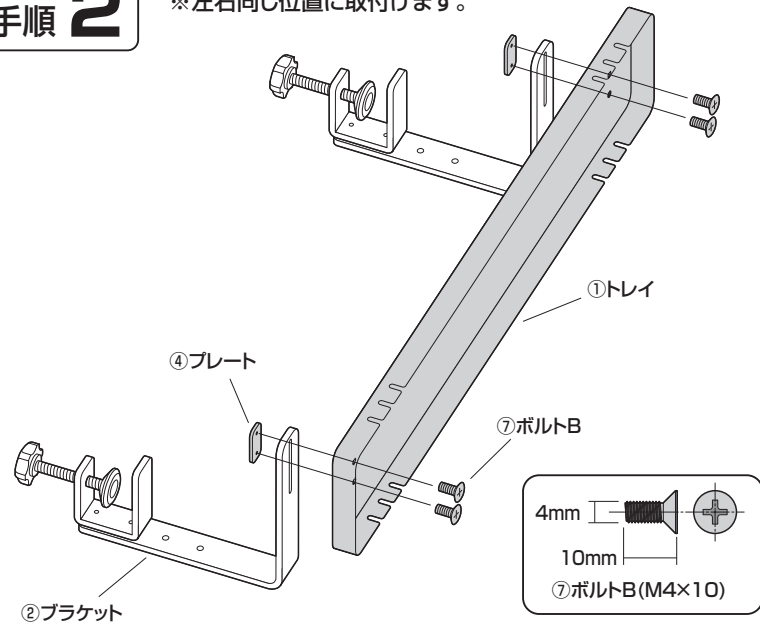

手順 3

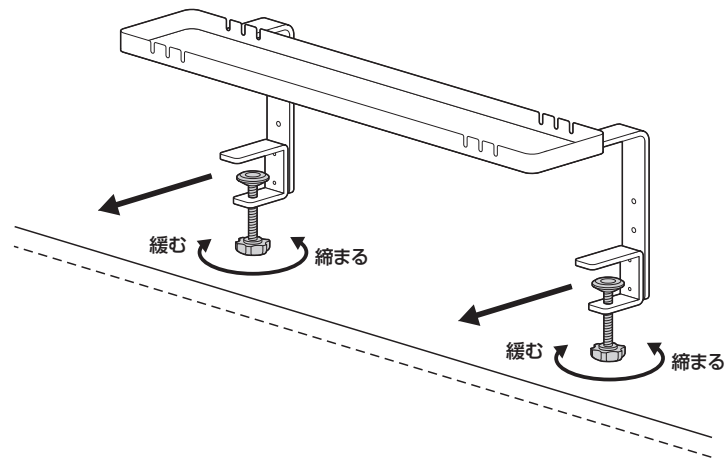

手順 4

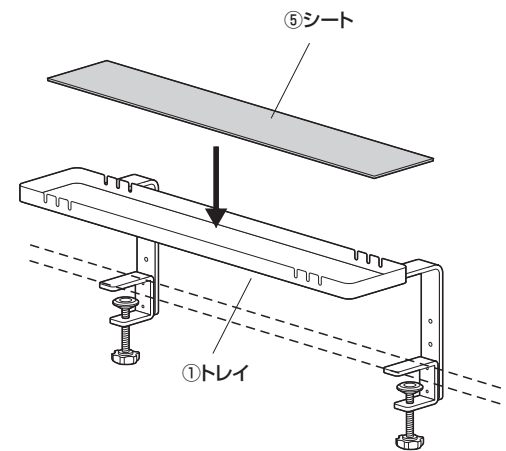

デスク下取付け

手順 1

※任意の高さで取付けます。

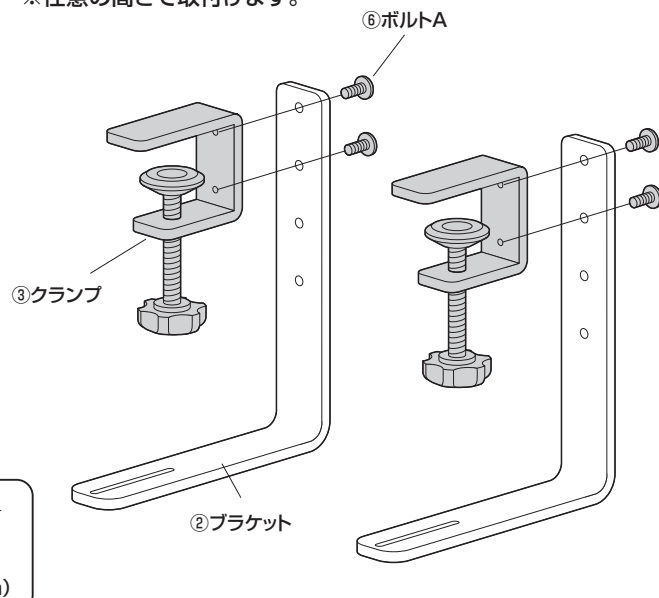

手順 2

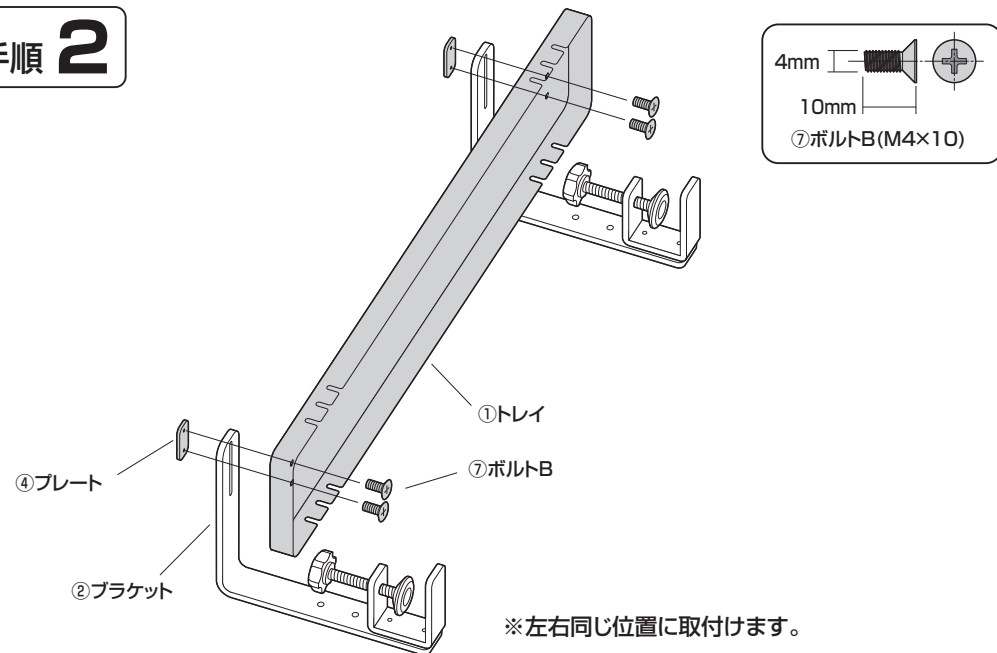

デスク下取付け

手順 3

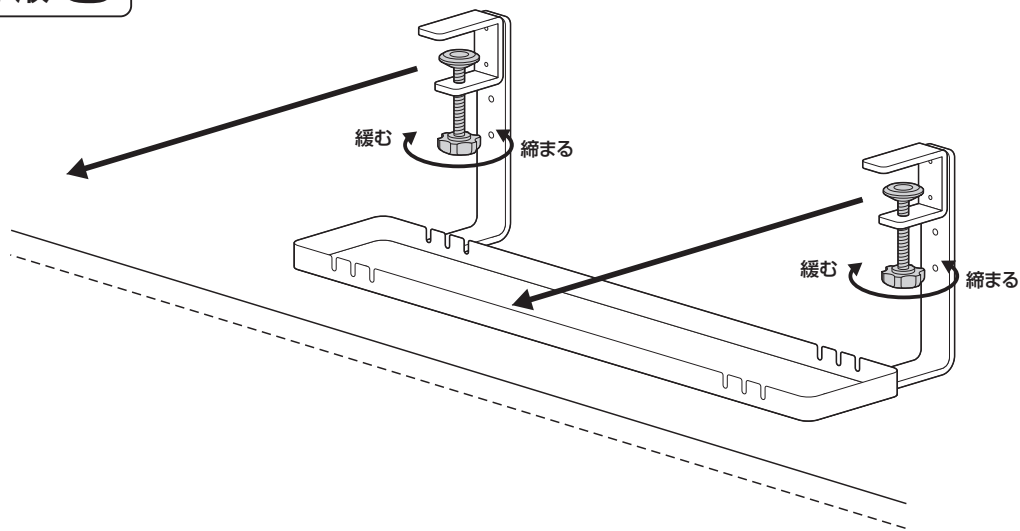

手順 4

