

この度は、弊社製品をお買求めいただきましてありがとうございました。  
本製品は組立式になっておりますので、下記の要領で組立ててください。  
パッキングケースの中には、下記の部品が入っています。

**組立説明書は組立て後も  
大切に保管してください。**

この製品を第三者に貸し出すときは、この説明書も共に  
貸し出し、よく読んでから使用するようにご指導ください。

★用意していただくもの……  
手袋(組立て時のケガ等を防ぐために着用をおすすめします)

**完成図**

※本製品は組立て方法によって下図の様に3通りの使い方が  
できます。用途に合わせて組立ててください。

**内向きにクランプ固定する場合**

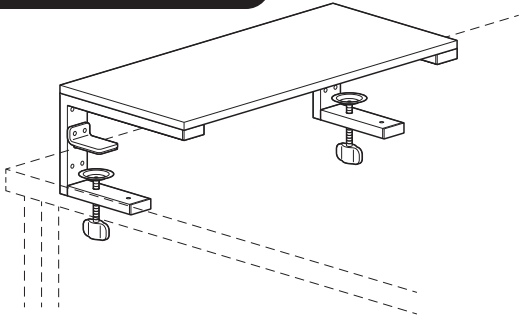

**外向きにクランプ固定する場合**

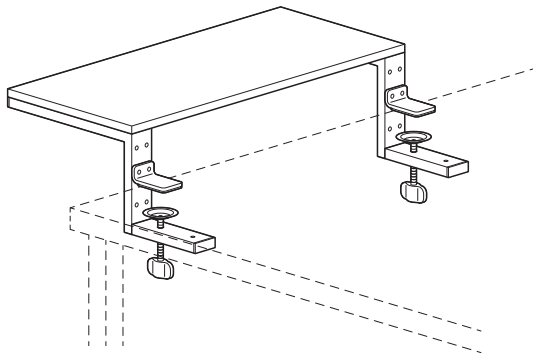

**置いて使用する場合**

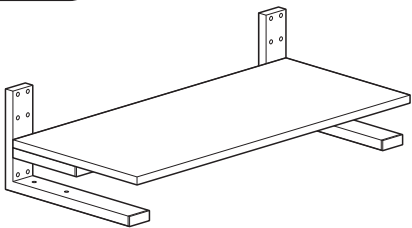

**注意** プラスドライバーが必要です。ご用意ください。

**組立て部品**

※部品の欠品や破損があった場合は、品番(100-MR198Mなど)と  
下記の部品番号(①~⑭)と部品名(クランプパッドなど)をお知らせください。

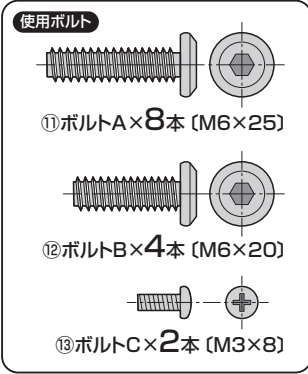
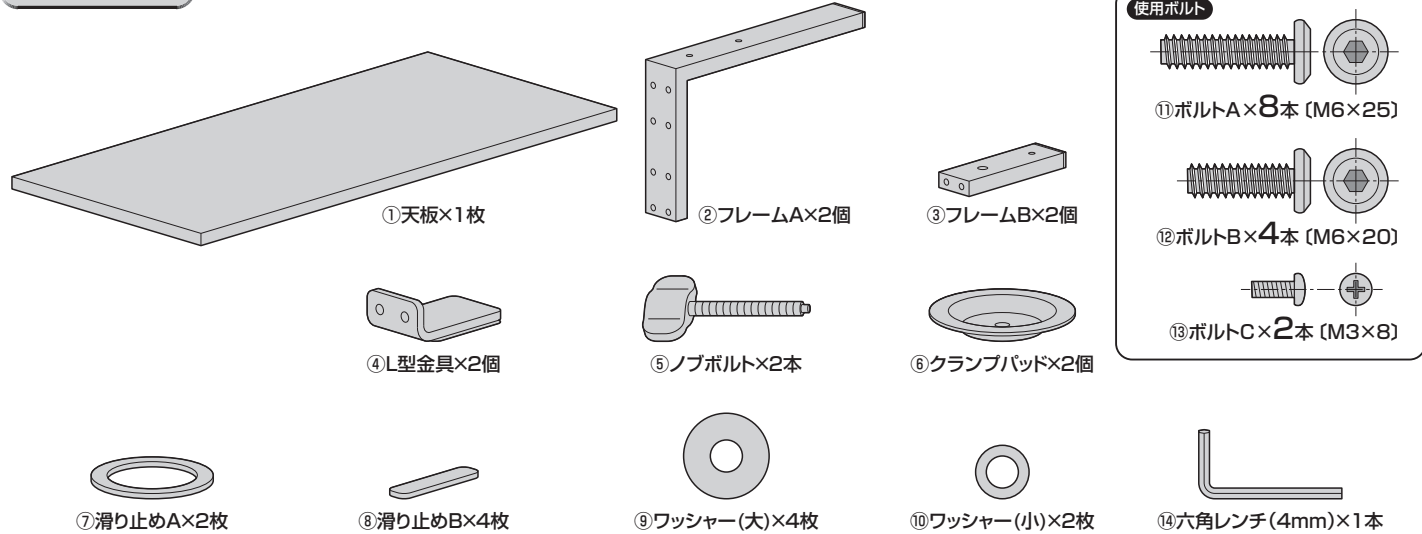

**内向きにクランプ固定する場合**

**1** フレームBにノブボルトを  
取付けます。

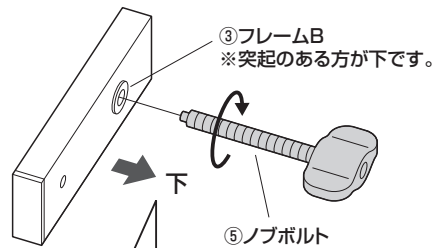

横から見た図

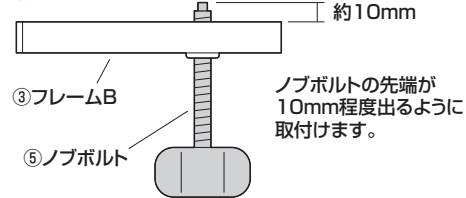

もう1つのフレームBにも同様にノブボルトを  
取付けます。

**2** ノブボルトの先端にクランプ  
パッドを取付けます。

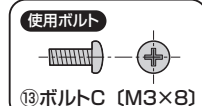
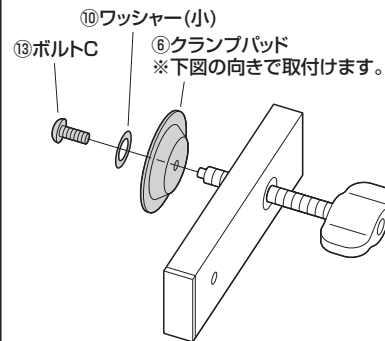

もう1つのノブボルトにも同様に  
クランプパッドを取付けます。

**3** クランプパッドに滑り止めA  
を貼り付けます。

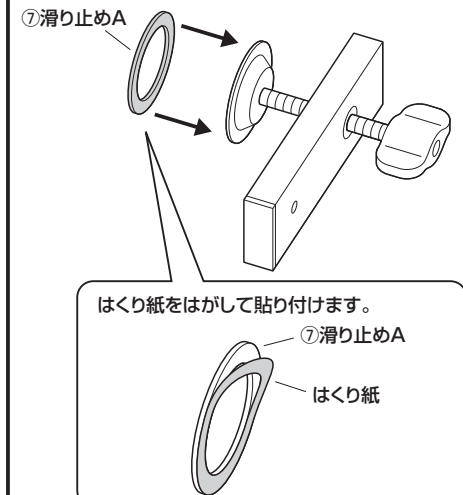

もう1つのクランプパッドにも同様に  
滑り止めAを貼り付けます。

内向きにクランプ固定する場合

4 天板にフレームAを取付けます。

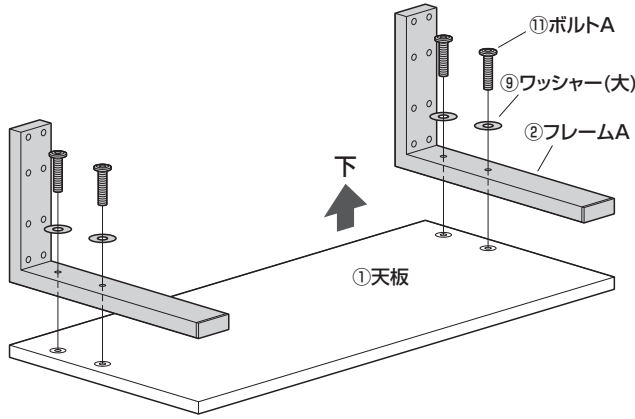

**▲ 注意 ▲**  
必ずワッシャー(大)を使用して  
ください。  
ワッシャー(大)を挟まないと  
天板を破損します。

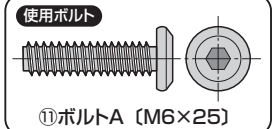

5 フレームAにL型金具を取付けます。

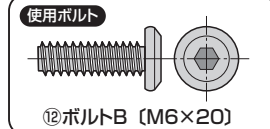
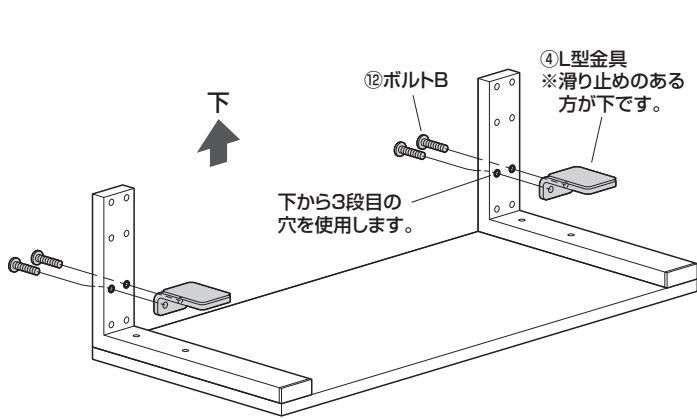

6 フレームAにフレームBを取付けます。

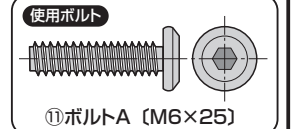
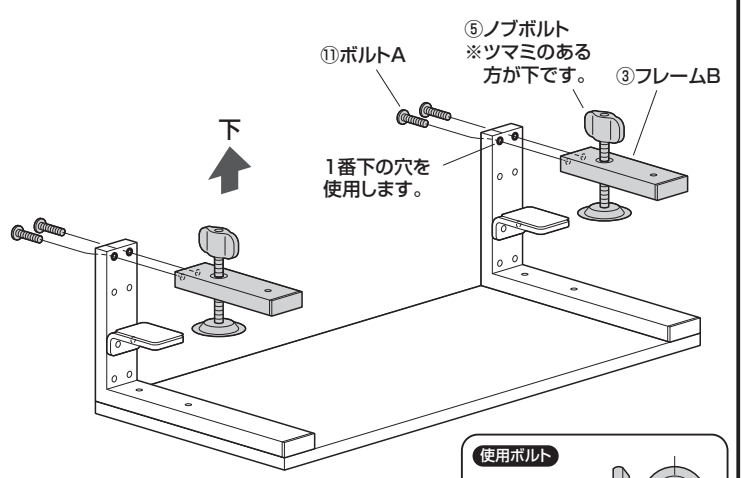

7 デスクなどの天板に本製品を固定して完成です。

①デスクなどの天板に本製品のクランプ部を差し込みます。

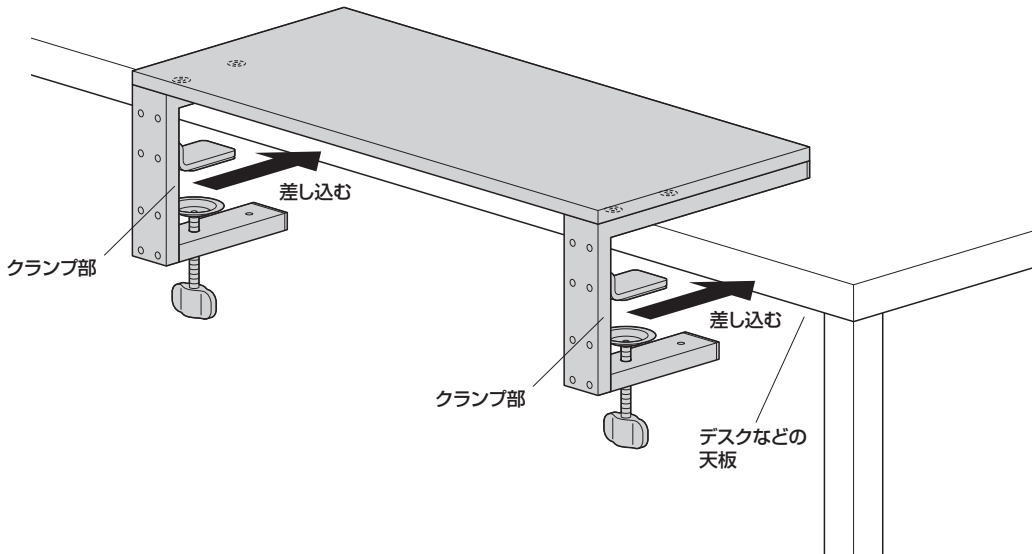

②ノブボルトを締め付けて固定します。

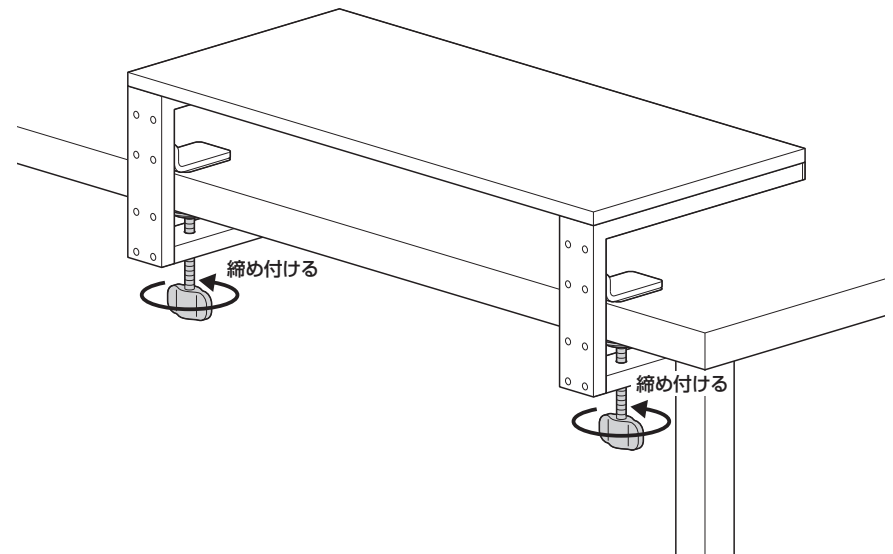

外向きにクランプ固定する場合

1 フレームBにノブボルトを取付けます。

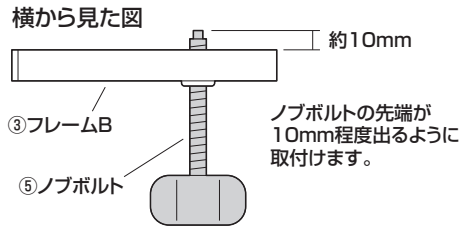
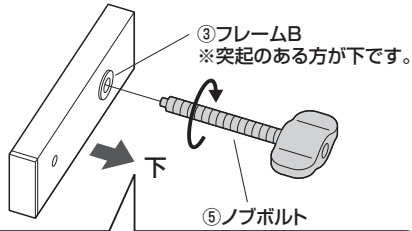

もう1つのフレームBにも同様にノブボルトを取付けます。

2 ノブボルトの先端にクランプパッドを取付けます。

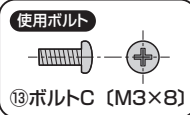
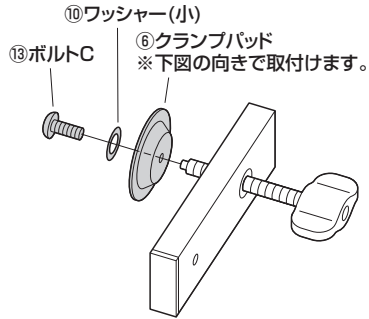

もう1つのノブボルトにも同様にクランプパッドを取付けます。

3 クランプパッドに滑り止めAを貼り付けます。

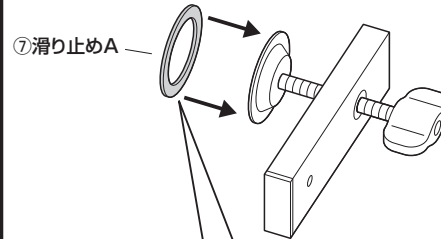

はくり紙をはがして貼り付けます。

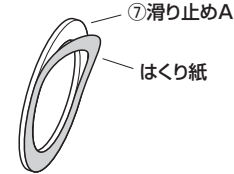

もう1つのクランプパッドにも同様に滑り止めAを貼り付けます。

4 天板にフレームAを取付けます。

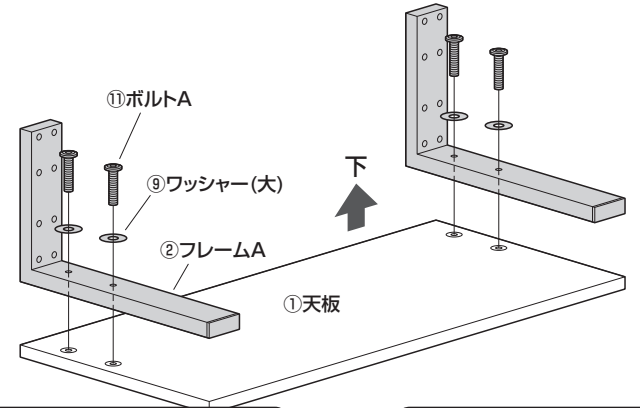

**注意**  
必ずワッシャー(大)を使用してください。  
ワッシャー(大)を挟まないと天板を破損します。

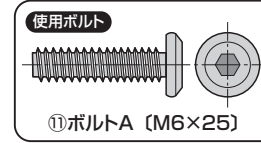

5 フレームAにL型金具、フレームBを取付けます。

横から見た図

デスクなどの天板から86.5mmの高さで使用する場合

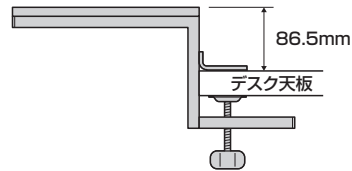

1 フレームAにL型金具を取付けます。

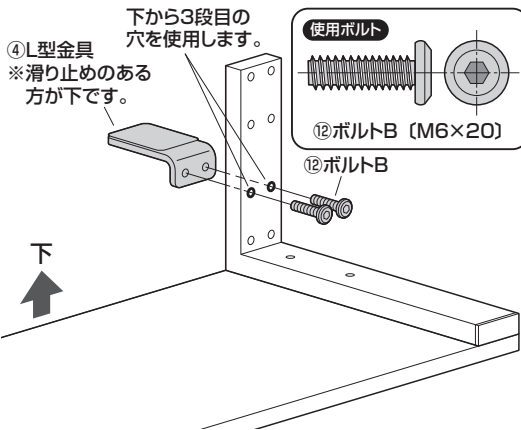

反対側のフレームAにも同様にL型金具を取付けます。

2 フレームAにフレームBを取付けます。

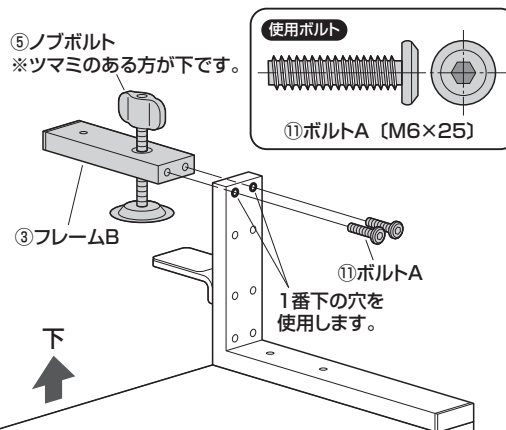

反対側のフレームAにも同様にフレームBを取付けます。

横から見た図

デスクなどの天板から51.5mmの高さで使用する場合

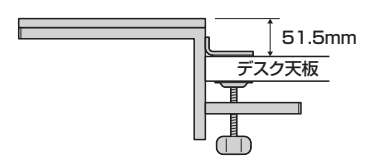

1 フレームAにL型金具を取付けます。

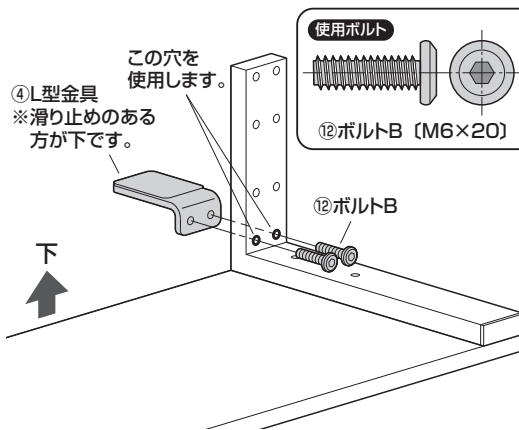

反対側のフレームAにも同様にL型金具を取付けます。

2 フレームAにフレームBを取付けます。

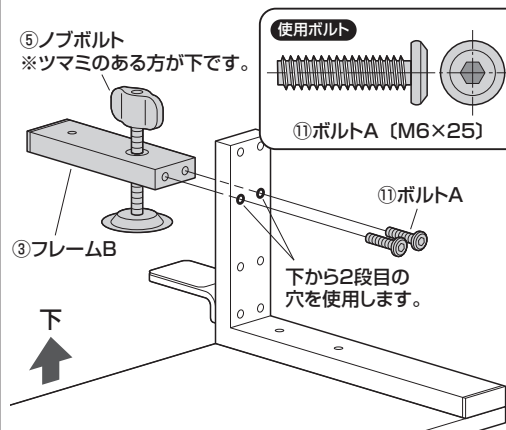

反対側のフレームAにも同様にフレームBを取付けます。

## 外向きにクランプ固定する場合

### 6 デスクなどの天板に本製品を固定して完成です。

① デスクなどの天板に本製品のクランプ部を差し込みます。

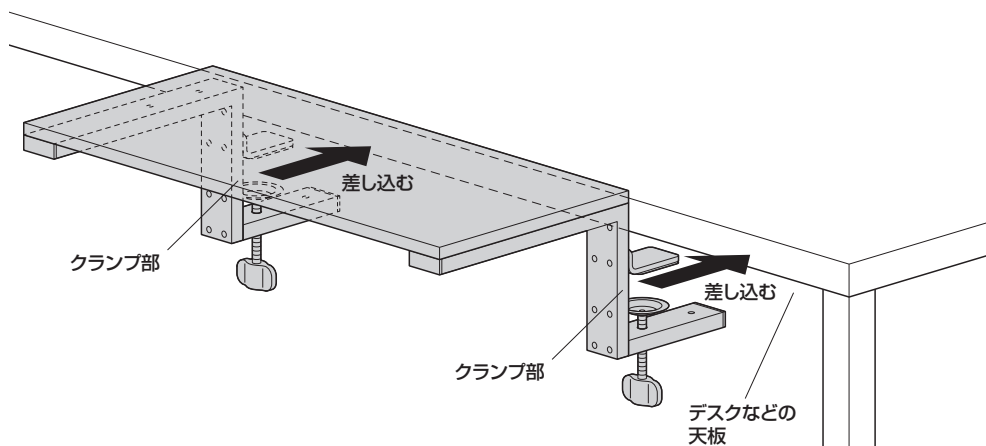

② ノブボルトを締め付けて固定します。

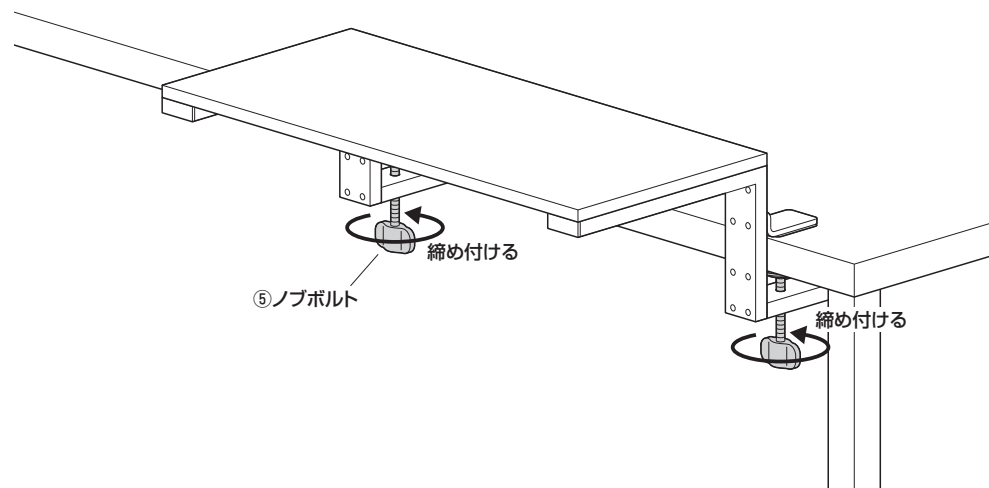

## 置いて使用する場合

### 1 天板にフレームBを取付けます。

▲ 注意 ▲

必ずワッシャー(大)を使用してください。  
ワッシャー(大)を挟まないで天板を破損します。

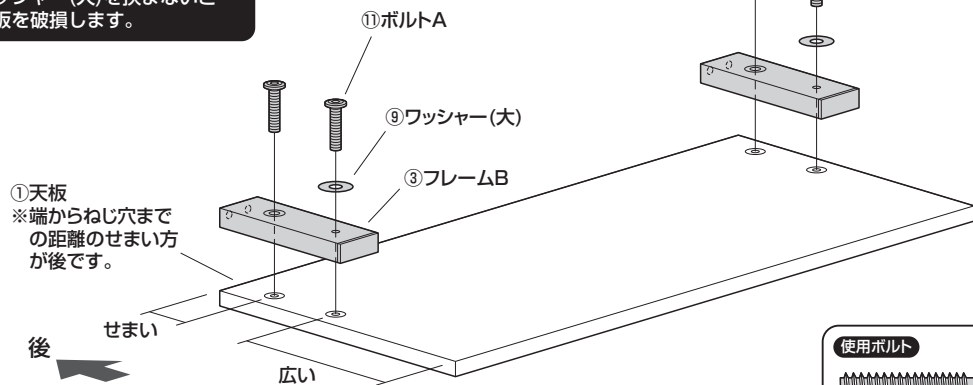

使用ボルト

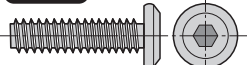

① ボルトA (M6×25)

### 2 フレームBにフレームAを取付けます。

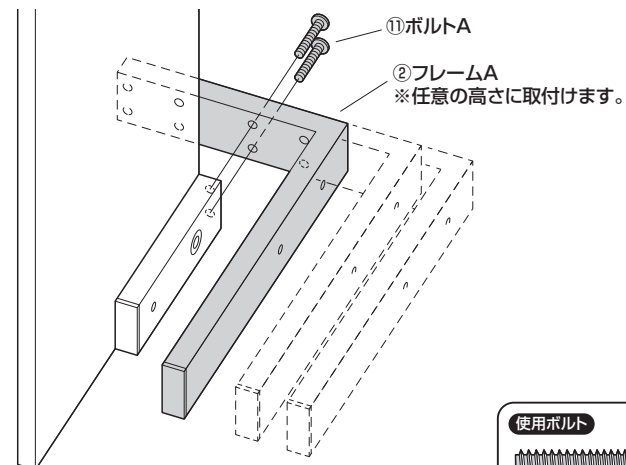

反対側のフレームBにも同様にフレームAを取付けます。  
※ 同じ高さで取付けてください。

使用ボルト

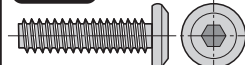

① ボルトA (M6×25)

置いて使用する場合

3 フレームAに滑り止めBを貼り付けます。

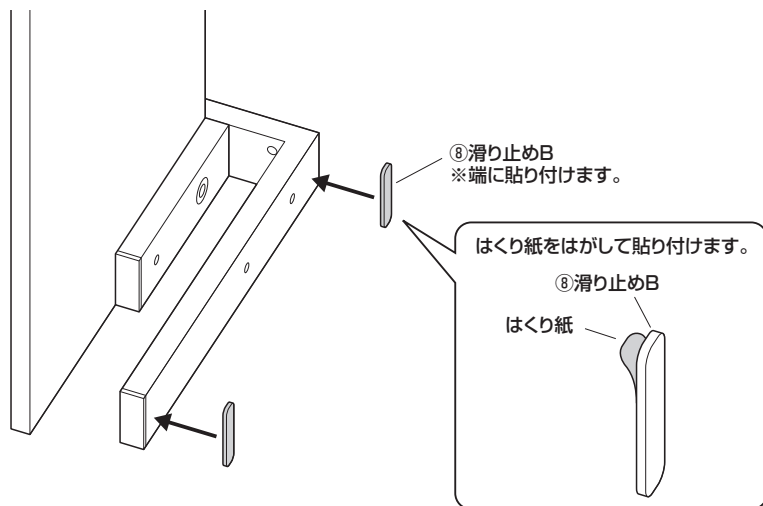

反対側のフレームAにも同様に滑り止めを取付けます。

4 全体を起こして完成です。

