

この度は、弊社製品をお買求めいただきましてありがとうございました。
本製品は組立式になっておりますので、下記の要領で組立ててください。
パッキングケースの中には、下記の部品が入っています。

**組立説明書は組立て後も
大切に保管してください。**

この製品を第三者に貸し出すときは、この説明書も共に
貸し出し、よく読んでから使用するようご指導ください。

★用意していただくもの……

手袋(組立て時のケガ等を防ぐために着用をおすすめします)

完成図

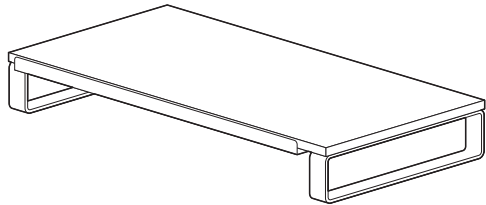

組立て部品

※部品の欠品や破損があった場合は、品番(100-MR197BKなど)と
下記の部品番号(①～⑦)と部品名(ボルトなど)をお知らせください。

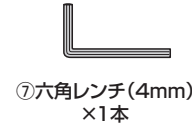
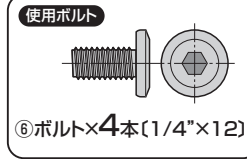
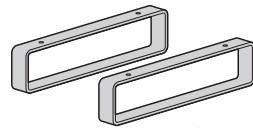
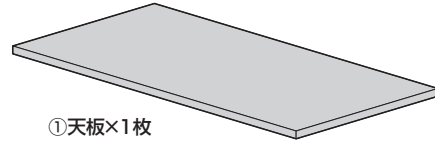

1 天板にフレームを取付けます。

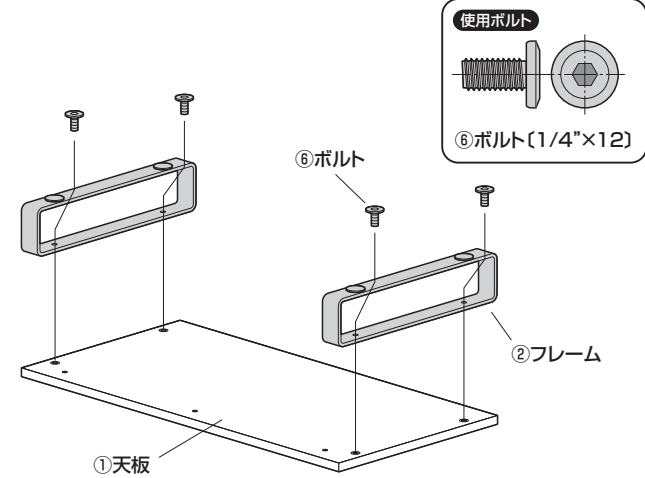

2 天板にスマホスタンドを取付けます。

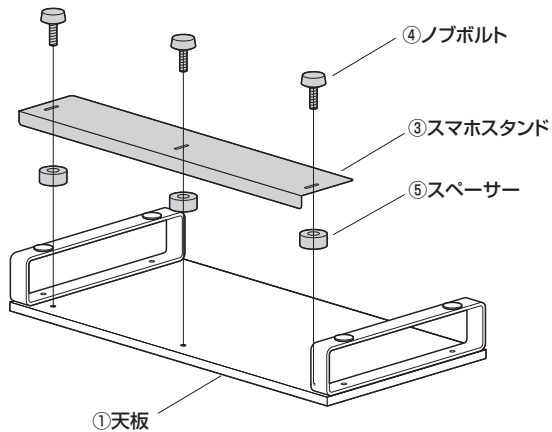

トレーの使用方法

- (1)ノブボルトを緩めてスマホスタンドの出し入れをします。
 - (2)ノブボルトを締めて固定します。
- ※ノブボルトは必ず締めた状態で使用してください。

