



この度は、弊社製品をお買求めいただきましてありがとうございました。  
下記の内容をよく理解して頂いた上で本製品を安全に正しくご使用ください。

**取扱説明書は読み終わった後も  
大切に保管してください。**

この製品を第三者に貸すときは、この説明書も  
共に貸し出し、よく読んでから使用するようご  
指導ください。

★用意していただくもの・・・・・・・・・・  
手袋（組立て時のケガ等を防ぐために着用をおすすめします）

**完成図**

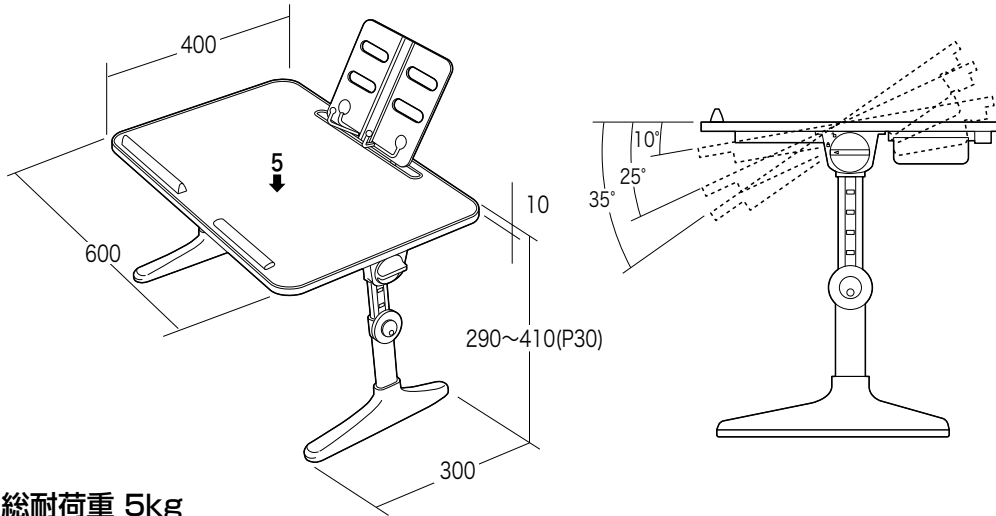

総耐荷重 5kg

**1 裏返して、脚を引き起こします。**

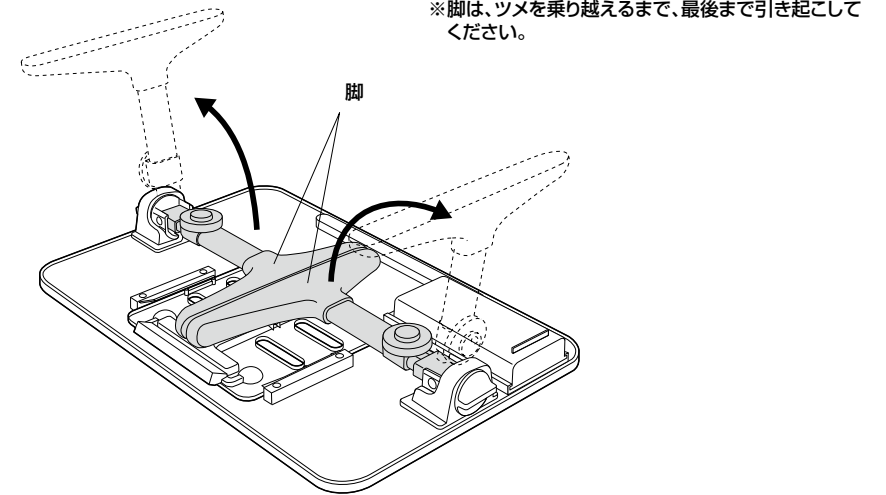

**2 ブックスタンドを取外します。**

<注意>  
ブックスタンドを収納する場合に、逆向きに無理矢理押し込むと破損します。  
下図の向きになるようにしてください。

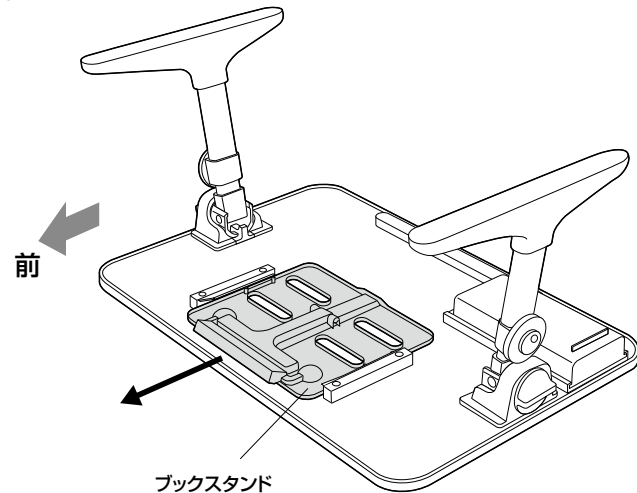

**4 ひっくり返して、天板にブックスタンドを取付けて完成です。**

※ブックスタンドは裏側の脚を引出すことで、  
単独で自立して使用できます。

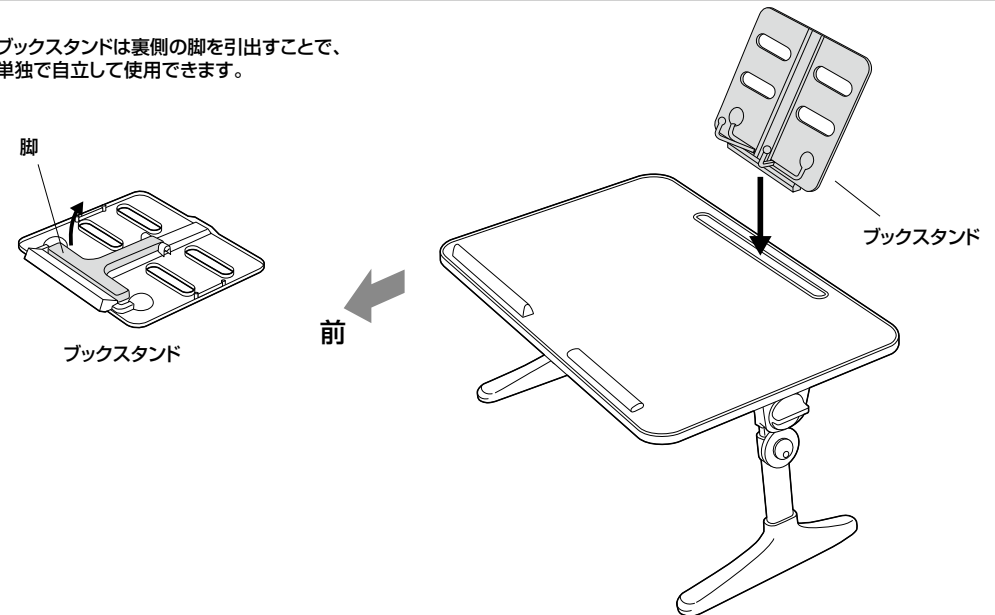

## 高さ調節方法

(1)脚を全部引き出します。

(2)脚を戻すと最大の位置でロックされます。

(3)丸の部分を押してロックを解除して、押したまま5段階の任意の高さにして、押すのをやめるとロックします。

※反対側も同様にして高さを変えます。

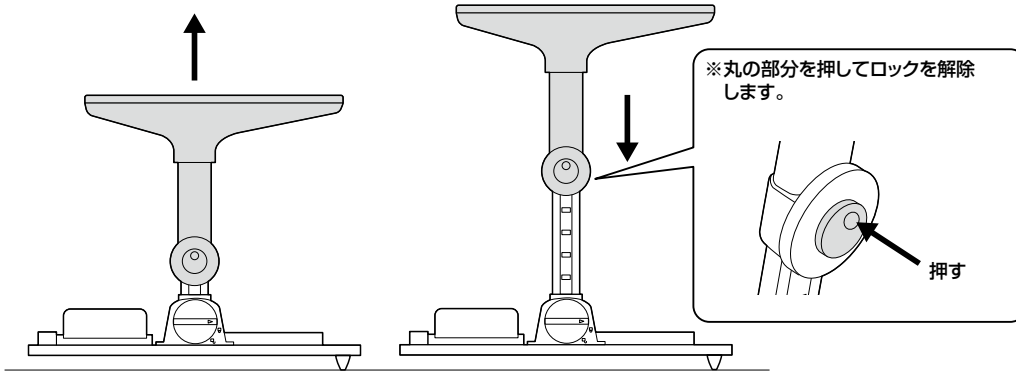

## 角度調節方法

(1)ツマミを90°回してロックを解除します。

※反対側も同様に行います。

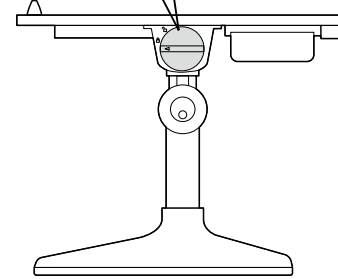
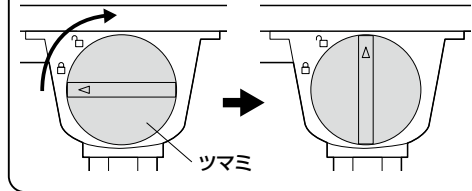

(2)天板の角度を変えます。  
※角度は4段階から選択出来ます。  
(3)ツマミを90°回してロックします。  
※反対側も同様に行います。

