

この度は、弊社製品をお買求めいただきましてありがとうございました。  
本製品は組立式になっておりますので、下記の要領で組立ててください。  
パッキングケースの中には、下記の部品が入っています。

**組立説明書は組立て後も大切に保管してください。**

この製品を第三者に貸すときは、この説明書も共に貸し出し、よく読んでから使用するようご指導ください。

★用意していただくもの・・・・・・・・・・  
プラスドライバー  
手袋（組立て時のケガ等を防ぐために着用をおすすめします）

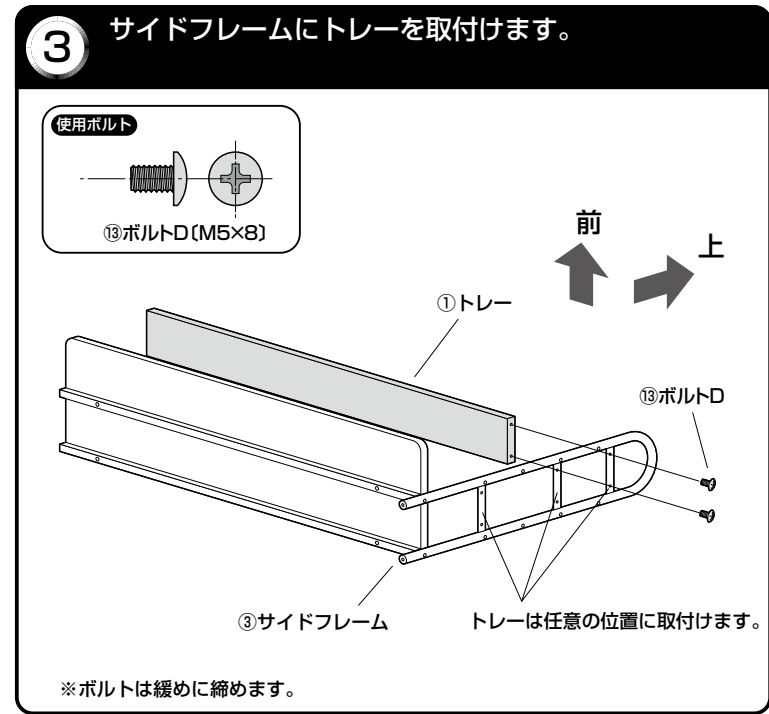
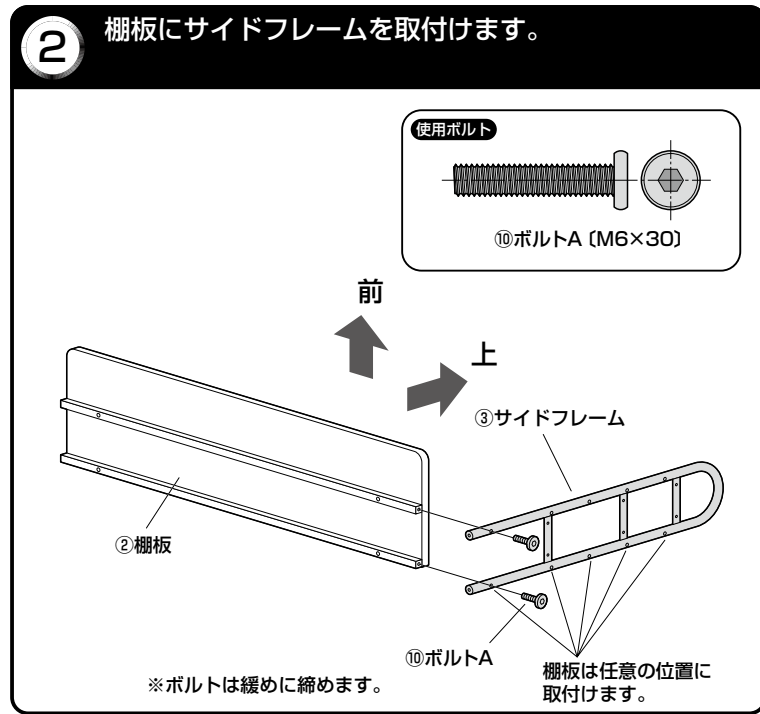
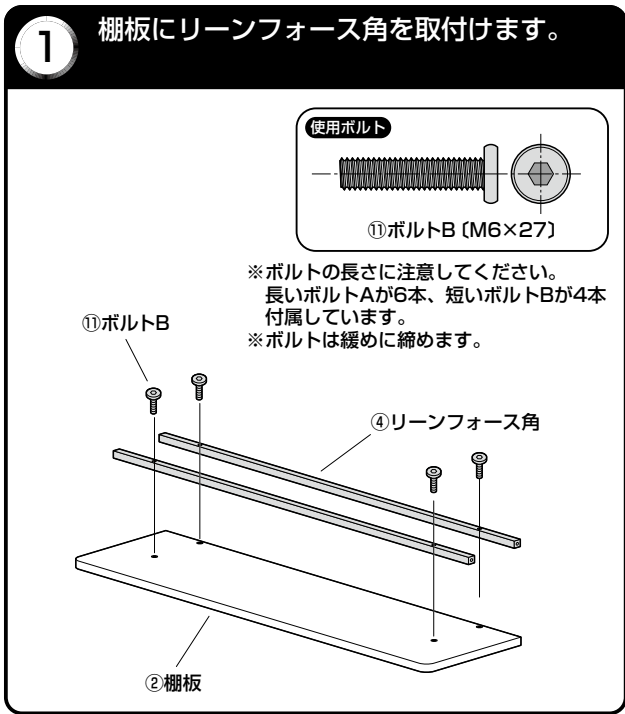
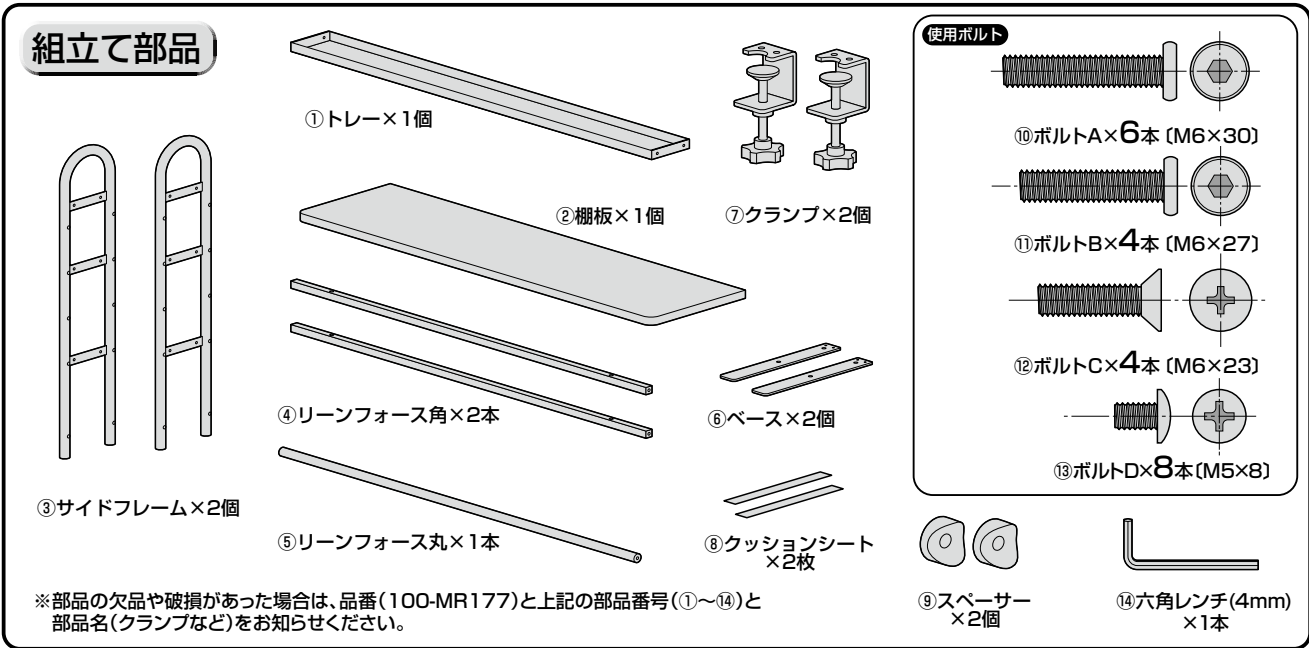
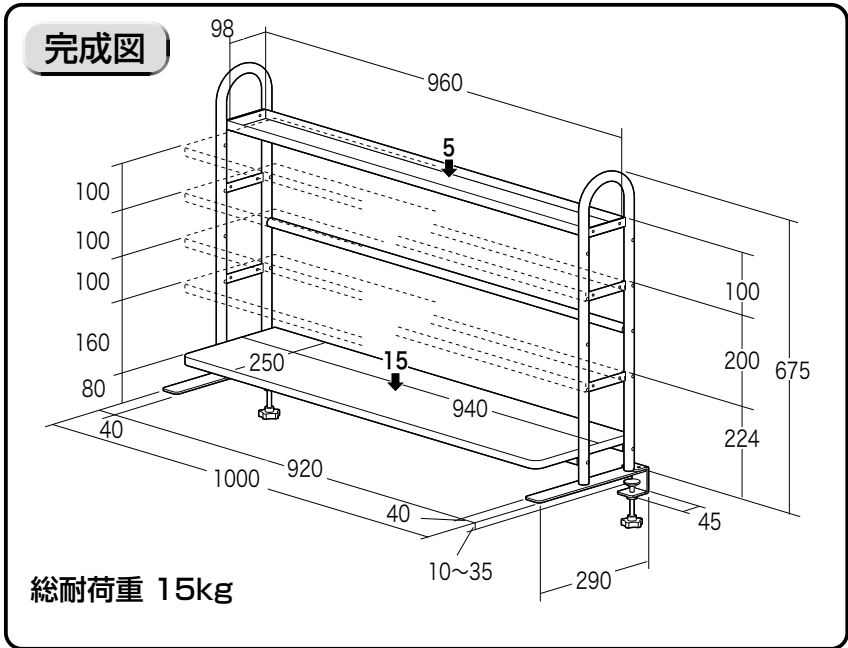

4

サイドフレームにリーンフォース丸を取付けます。

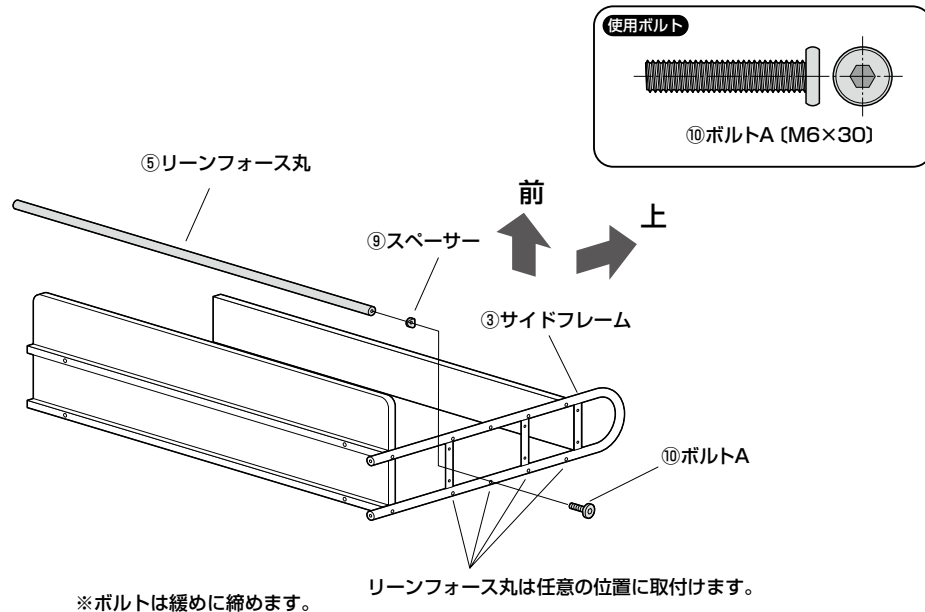

5

棚板とトレーにサイドフレーム取付けます。

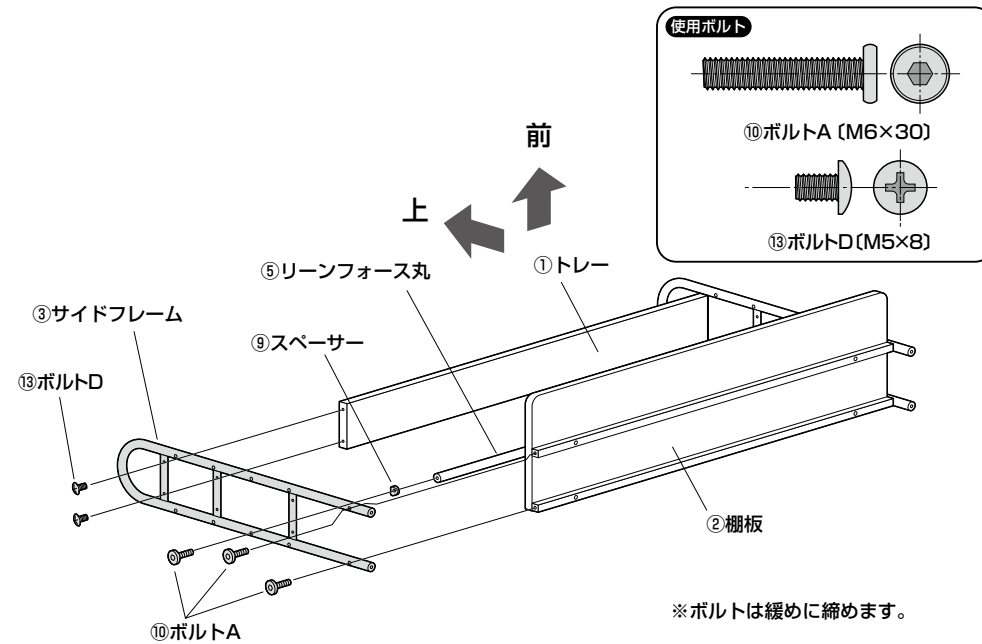

6

サイドフレームにベースを取付けます。

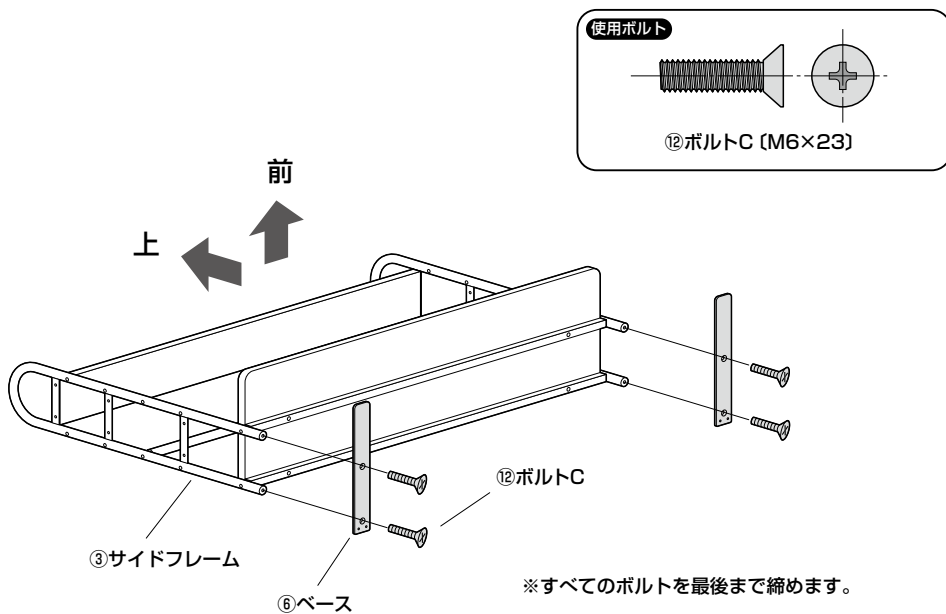

7

ベースにクッションシートを貼付けます。

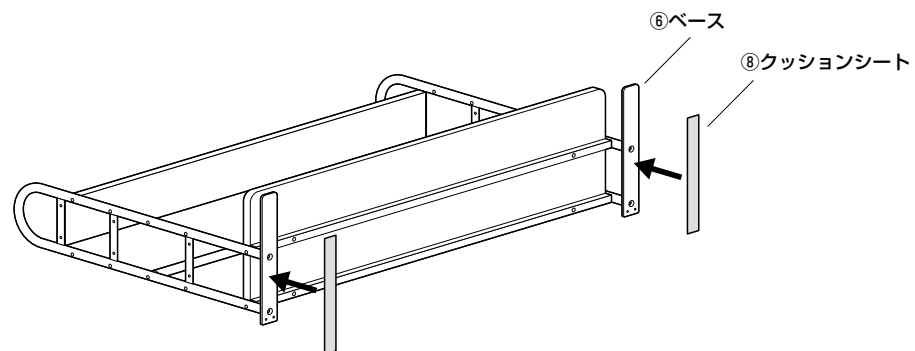

8

ベースにクランプを取付けます。

使用ボルト

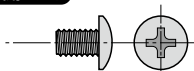

⑬ボルトD (M5×8)

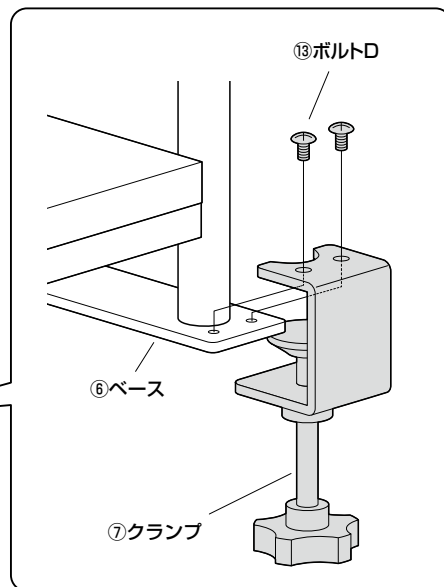
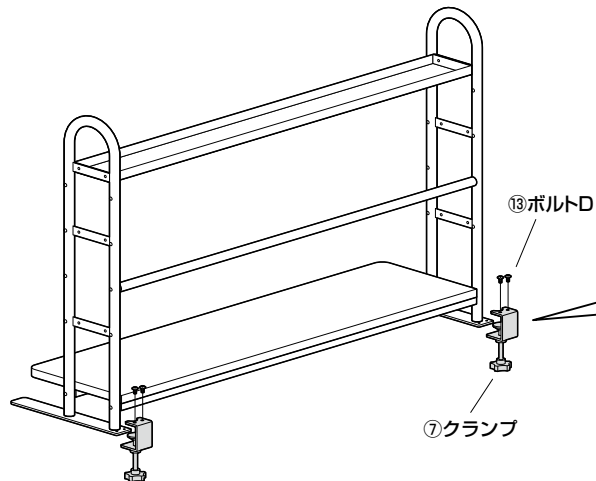

9

デスクに取付けて完成です。

