

この度は、弊社製品をお買求めいただきましてありがとうございました。  
本製品は組立式になっておりますので、下記の要領で組立ててください。  
パッキングケースの中には、下記の部品が入っています。

**組立説明書は組立て後も  
大切に保管してください。**

この製品を第三者に貸し出すときは、この説明書も共に  
貸し出し、よく読んでから使用するようご指導ください。

★用意していただくもの………プラスドライバー、  
手袋（組立て時のケガ等を防ぐために必ず着用してください）

**完成図**

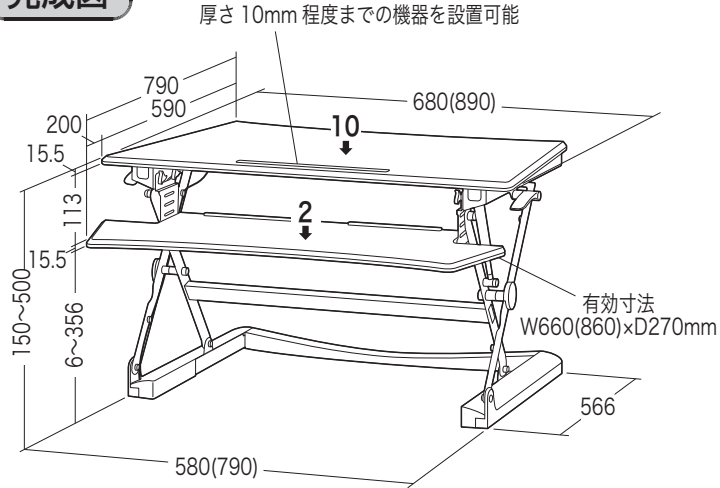

**組立て部品**

※部品の欠品や破損があった場合は、品番(100-MR118など)と  
下記の部品番号(①~⑧)と部品名(キャップなど)をお知らせください。

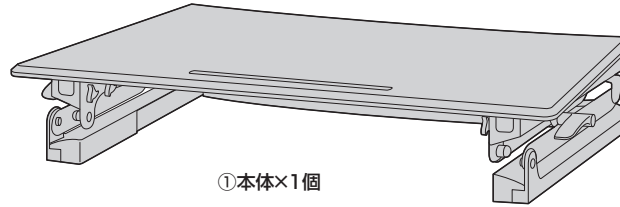

①本体×1個

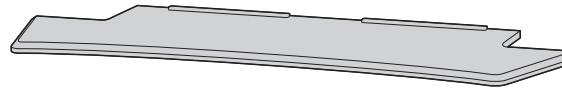

②キーボード台×1枚

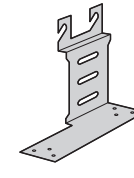

③ブラケット左(L)  
×1個

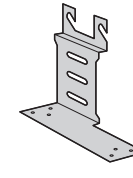

④ブラケット右(R)  
×1個



⑤キャップ×2個

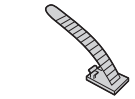

⑥ケーブルタイ×4個

**使用ボルト**

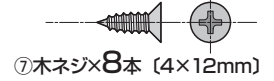

⑦木ネジ×8本 (4×12mm)

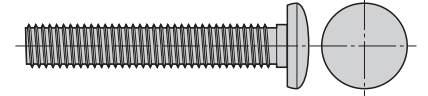

⑧ボルト×1本(※使用しません) (M8×50mm)

**1 本体の天板を持ち上げます。**

左右のレバーを同時に上げて、天板をゆっくり持ち上げます。  
※指などははさまないように注意してください。

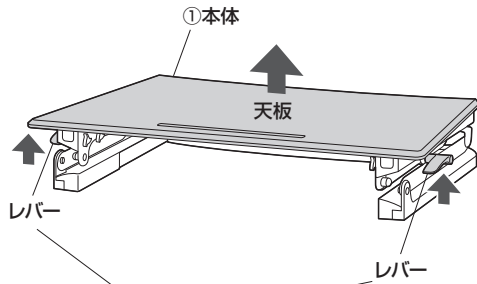

※左右のレバーを同時に上げます。

**2 本体にキャップを取付けます。**

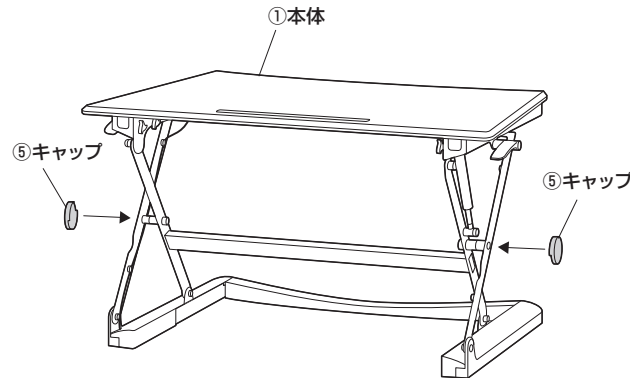

**3 キーボード台にブラケットを取付けます。**

**上から見た図**

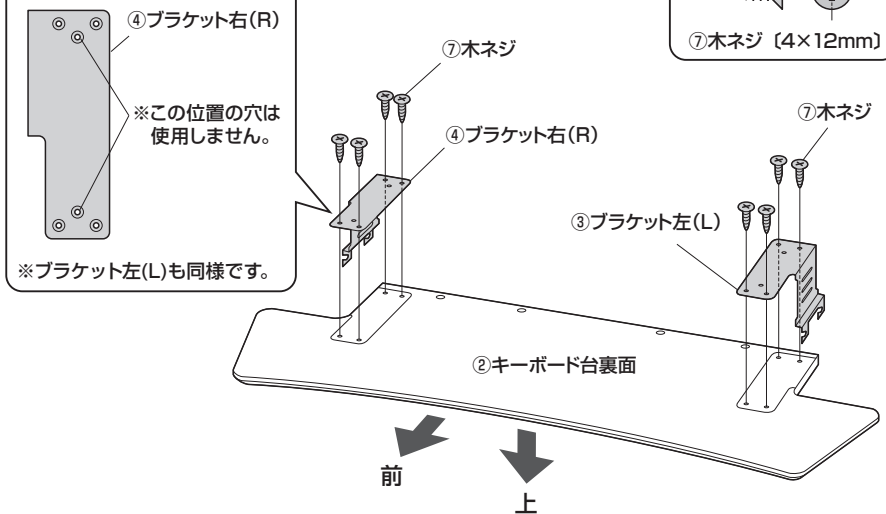

**使用ボルト**

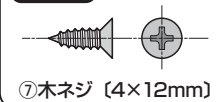

⑦木ネジ (4×12mm)

※この位置の穴は  
使用しません。

※ブラケット左(L)も同様です。

## 4 本体にキーボード台を取付けて、完成です。

①本体のノブボルトを6~7mm程度ゆるめます。

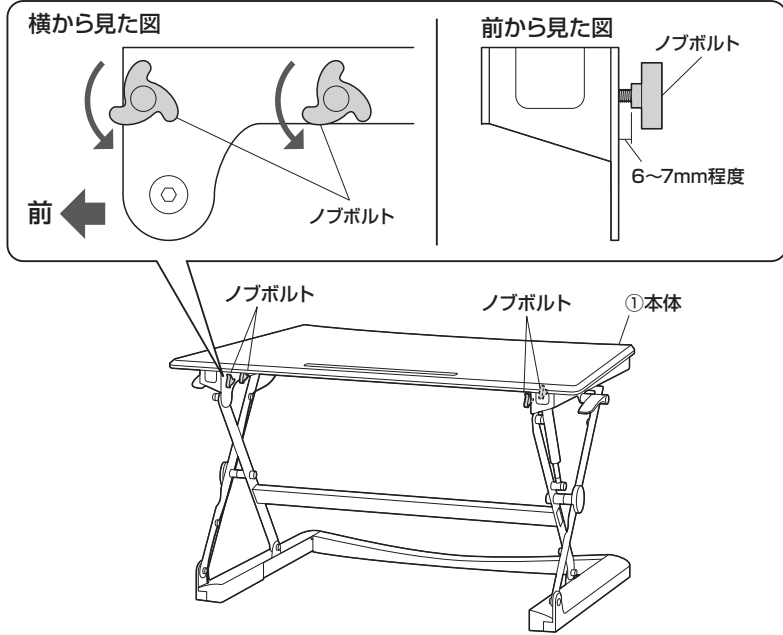

②ノブボルトにキーボード台のブラケットを引っ掛けます。

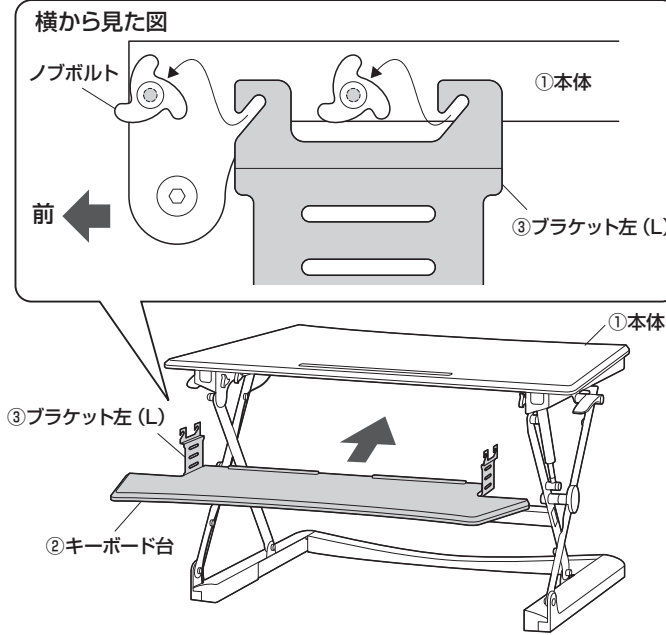

③ノブボルトを締め付けます。

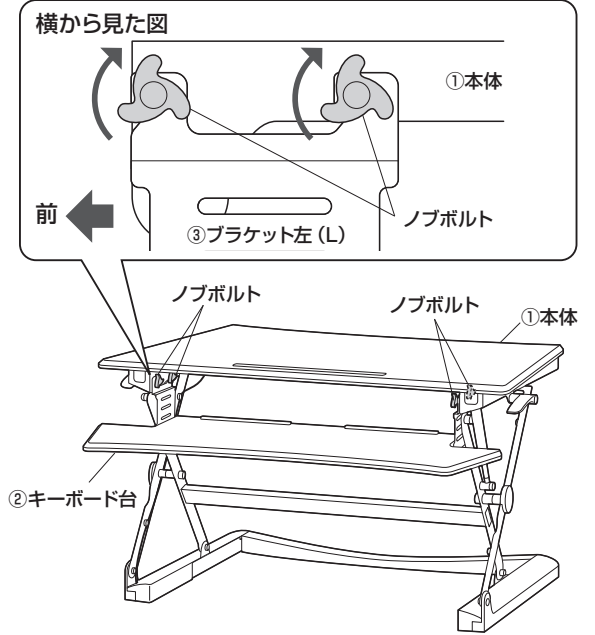

## 天板の昇降方法

左右のレバーを同時に上げて、天板をゆっくり昇降させます。  
 ※天板は13段階で固定できます。  
 ※キーボード台も同時に昇降します。  
 ※指などをはさまないように注意してください。

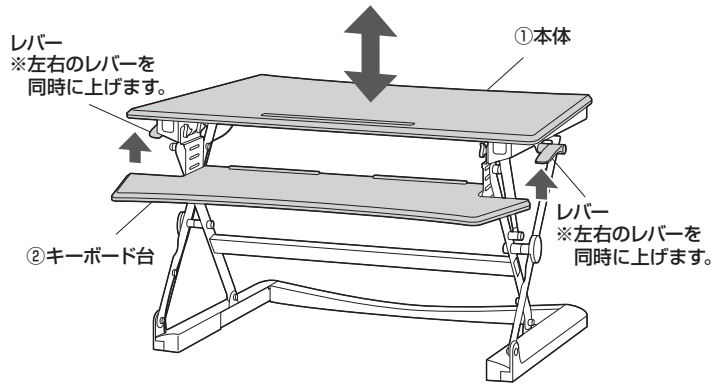

## ケーブルタイの使用方法

①剥離紙をはがします。

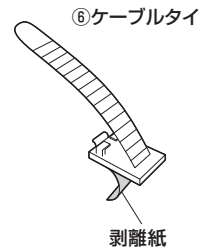

②機器のケーブルを固定したい位置にケーブルタイを貼付けます。

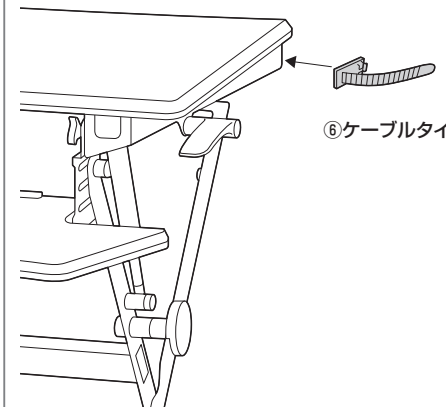

③機器のケーブルを固定します。

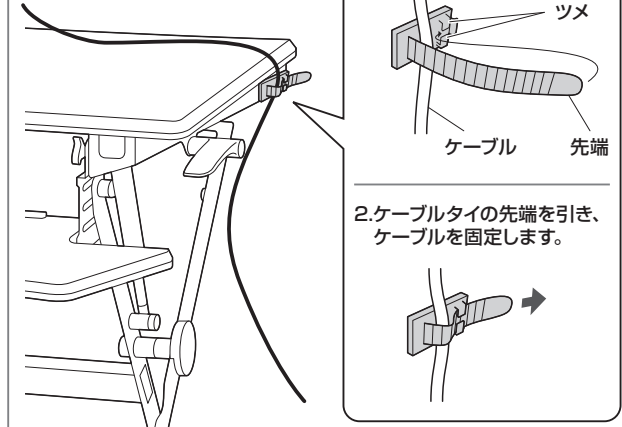

製品に関するお問い合わせ  
 製品の品質管理には細心の注意をはらっていますが、万一、不都合な点や製品に関するお問い合わせなどございましたら、お買求めの販売店又は右記までお気軽にご相談ください。

BI/AE/MFDJ

サンワサプライ株式会社

サンワダイレクト / 〒700-0825 岡山県岡山市北区田町1-10-1  
 TEL.086-223-5680 FAX.086-235-2381