

この度は、弊社製品をお買求めいただきましてありがとうございました。
安全のため、下記の取扱方法を守ってお使い下さい。

取扱説明書は大切に保管してください。 この製品を第三者に貸し出すときは、この説明書も共に貸し出し、よく読んでから使用するようご指導ください。

寸法図

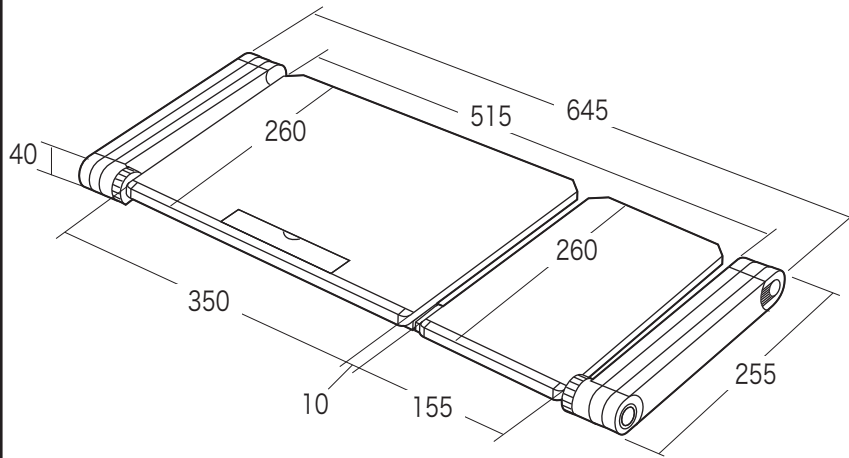

総耐荷重 3kg

脚の角度調節

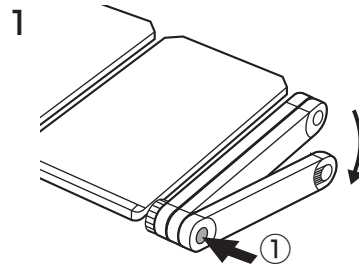

ボタン①を押し込み、脚の角度を変えます。

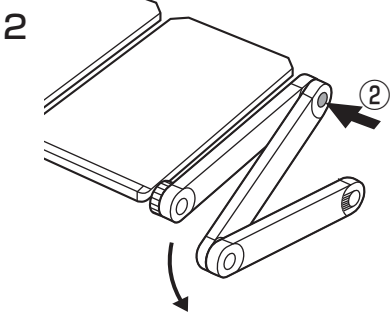

ボタン②を押し込み、脚の角度を変えます。

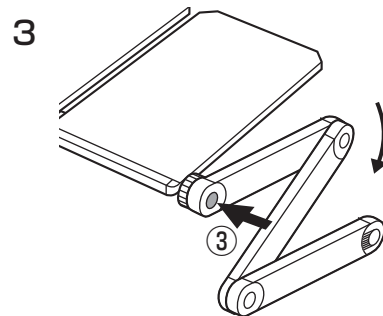

ボタン③を押し込み、脚の角度を変えます。

- ボタンを押し込んでいる状態で脚の角度が変えられます。
- 脚の角度は15°ピッチで変えられます。
- 15°動くと、ボタンが戻り、ロックされます。
- ※脚を折りたたむ場合は、③②①の順に角度変更を行ってください。
- ※途中では固定されません、必ずボタンが戻っていることを確認してから、次の脚の角度変更をしてください。

天板・サブテーブルの角度調節

- 両側に引っ張りながら回転させることで、天板とサブテーブルの角度を調節することができます。

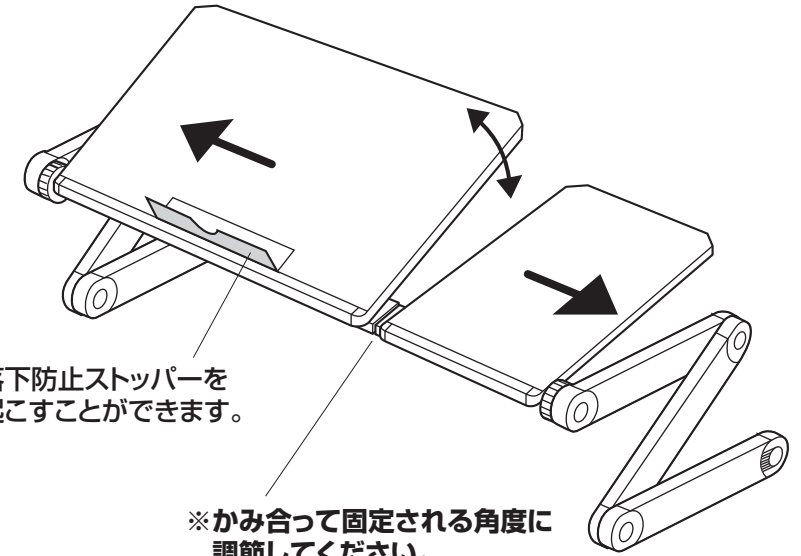

※落下防止ストッパーを起すことができます。

※かみ合って固定される角度に調節してください。

※転倒防止のために、しっかりと自立するよう脚の角度を調節してください。

⚠ 使用上の注意

※脚の角度を変える時に、手や指などを挟まないようご注意ください。

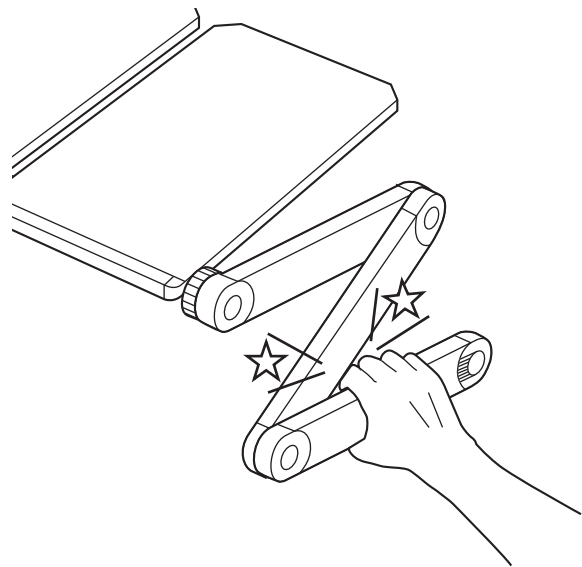

使用例と調節方法

●ボタン①、②、③の周囲の目盛りを指定の数字に合わせると使用例の形状になります。 ※必ずしっかりとロックされ、安定した状態で使用してください。

