

この度は、弊社製品をお買求めいただきましてありがとうございました。  
この机上ラックは組立式になっておりますので、下記の要領で組立ててください。  
パッキングケースの中には、下記の部品が入っています。

組立説明書は組立て後も  
大切に保管してください。

この製品を第三者に貸し出すときは、この説明書も共に  
貸し出し、よく読んでから使用するように指導ください。

★用意していただくもの……  
手袋(組立て時のケガ等を防ぐために必ず着用してください)  
プラスドライバー

完成図

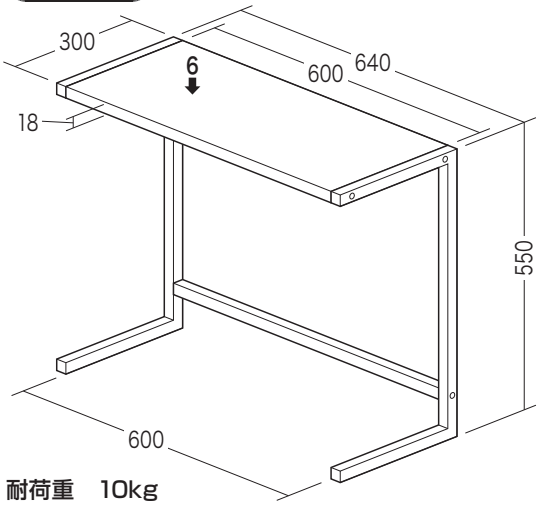

組立て部品

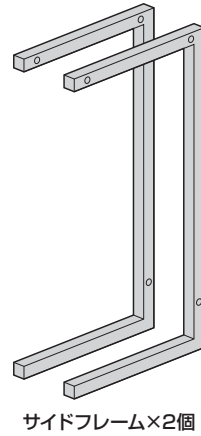

使用ボルト

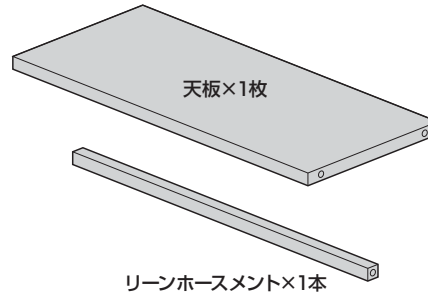
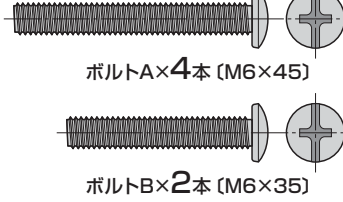

1 天板裏面の丸ナットの向きを調節します。

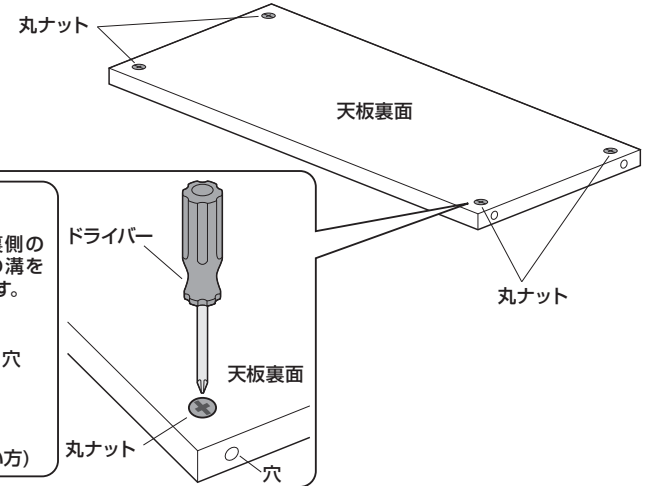

下から見た図

ドライバーで天板裏側の丸ナットの長い方の溝を穴の方向に合わせます。

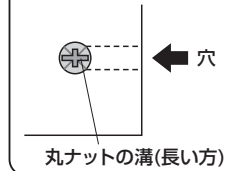

2 サイドフレームに天板とリンホースメントを取付けます。

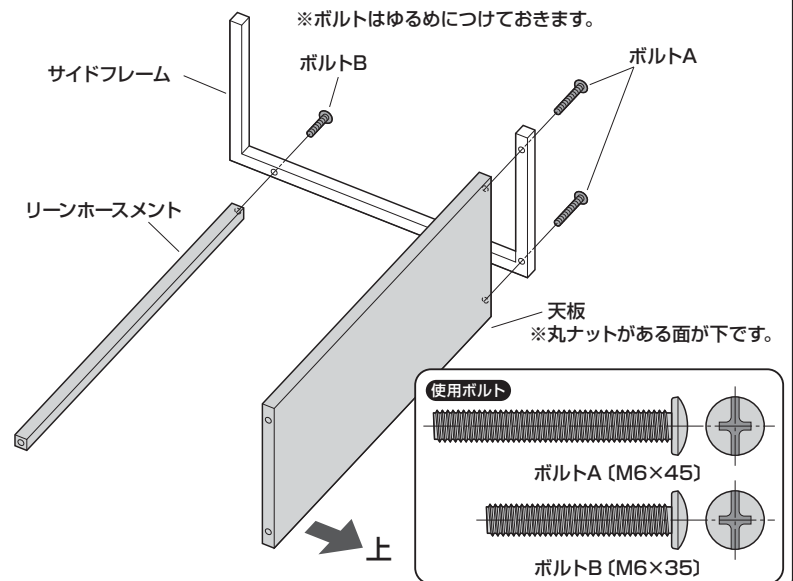

3 反対側のサイドフレームを取付け、ラックを起して完成です。

